



VISTA-120

分子系统报警控制通信主机
具有时间表自动控制功能

安装配置指南

CE

感谢您!

选择 Ademco 公司的

Vista-120 报警主机

www.kmyd.com

目录

第一部分	硬件安装过程.....	1
第一章:	概述.....	2
第二章:	规划子系统.....	5
	子系统概念.....	5
	设置一个子系统.....	5
	公共区域逻辑.....	5
	主键盘设置和操作.....	7
第三章:	减少误警措施.....	9
	外出错误逻辑.....	9
	外出延时复位.....	9
	交叉防区.....	9
	呼叫等待失效.....	10
第四章:	安装主机.....	11
	固定主机箱.....	11
	安装电路板.....	11
	电话线连接.....	12
	连接交流变压器.....	12
	安装后备电池.....	13
第五章:	安装键盘.....	14
	兼容键盘.....	14
	键盘连线.....	14
	键盘另外供电.....	14
	固定键盘.....	15
	键盘编址/初步检查.....	15
第六章:	基础接线防区 1-9.....	16
	接线防区公共特性.....	16
	在防区 1-8 连接盗警或紧急报警设备.....	16
	在防区 1 连接 2 线烟感探测器.....	17
	兼容的 2 线烟感探测器.....	17
	防区 1 非监视用法.....	17
	在防区 1-8 连接 4 线烟感探测器.....	17
	兼容的 4 线烟感探测器.....	18
	在防区 7 配置布撤防键盘.....	18
	在防区 8 连接 2 线玻璃破碎探测器.....	18
	兼容的玻璃破碎探测器.....	19
	防区 9 应用.....	19
	接线防区检查步骤.....	19
第七章:	总线回路防区 10-128.....	20
	总线回路一览.....	20
	总线回路防区公共特性.....	20
	连接/编址总线探测器.....	20

	总线回路的局限性	20
	总线回路监测	21
	维持信号支持	22
	总线回路检查步骤	22
	兼容的总线设备	23
第八章:	无线防区扩充	24
	无线防区公共特性	24
	无线系统操作/监测	24
	无线系统安装指南	24
	安装配置 4281/5881 接收机	24
	安装/连接 5800TM 模块	25
	接收机识别码嗅探模式	26
	5800 系列发射器安装	26
	兼容的 5800 系列发射器	27
	无线防区检查步骤	27
第九章:	输出继电器和电力线载波设备	29
	输出继电器基础知识	29
	连接 4204 继电器模块	29
第十章:	4285 电话接口模块 (VIP)	30
	固定 4285 VIP 模块	30
	连接 4285 VIP 模块	30
第十一章:	音频报警核实 (AAV) 系统	32
	AAV 模块操作	32
	AAV 模块连接	32
第十二章:	视频报警核实 (VAV) 系统	34
第十三章:	电压触发器 (插排 J7)	35
	地启动触发器设置	36
	布撤防触发器设置	36
	遥控键盘发声器	36
	布撤防锁设置	36
	按子系统配置布撤防锁	37
第十四章:	外部警号	38
第十五章:	事件登记	39
	事件登记打印机连接	39
	事件登记过程	40
	事件登记和显示	40
第十六章:	最终供电过程	43
	接地注意事项	43
	连接变压器	43
	连接后备电池	43
	总线回路电流消耗表	44
	附加电流消耗表	44
第十七章:	通过 ACM 模块的门禁控制	45

第二部分	系统编程.....	48
第十八章:	编程结构.....	49
	数据项编程模式.....	49
	默认的系统与通信选项.....	49
	进入数据项编程.....	49
	编程翻页.....	49
	察看数据项.....	50
	输入错误.....	50
	整个系统范围数据编程.....	50
	分子系统编程.....	50
	#93 菜单模式编程.....	50
第十九章:	防区索引及防区类型定义.....	51
第二十章:	数据项描述.....	55
第二十一章:	#93 菜单模式编程.....	66
	#93 主菜单选项.....	66
	防区编程.....	68
	序列号编程.....	71
	报告码编程.....	73
	编程防区描述符.....	76
	描述符单词、字母表.....	78
	设备编程.....	79
	继电器编程.....	80
	编程输出设备.....	81
	防区列表编程.....	83
	继电器语音编程.....	84
	常用语音模块单词.....	85
	无线序列号清除模式.....	85
第二十二章:	时间表选项.....	86
	简介.....	86
	时间窗定义.....	87
	布撤防时间表定义.....	88
	#80 时间表菜单模式编程.....	88
	时间表菜单基本结构.....	89
	编程时间窗.....	90
	编程布撤防时间表.....	90
	编程节假日时间表.....	91
	时间驱动事件.....	91
	编程时间驱动事件.....	92
	编程出入限制时间表.....	94
	编程临时时间表.....	95
	#83 用户时间表.....	96
第二十三章:	系统通信.....	97
	报告格式.....	97
	调用默认通信格式.....	100
	Contact ID 事件码.....	101
	默认通信.....	102

第二十四章:	下载	108
	与报警控制主机联机	108
	联机控制功能	108
	进入安全	108
	利用 4100SM 模块直接连线下载	109
第二十五章:	时钟设置	110
第三部分	系统操作与测试	111
第二十六章:	安全密码	111
	用户密码与级别权限	111
	增加机主、管理员、操作员密码	114
	改变机主、管理员、操作员密码	115
	添加无线布撤防按钮	115
	删除机主、管理员、操作员密码	115
	退出该模式	115
第二十七章:	键盘功能	116
	布防功能	116
	总体布防	117
	门禁控制	117
	推迟布防时间	117
	子系统跳转命令	117
	察看用户权限	117
	察看防区描述符	117
	察看下载信息	117
	使用内置用户手册	117
	紧急按键	117
	加速键 [D] (宏命令)	118
	手工驱动继电器 (#70)	118
第二十八章:	系统测试	119
	电池测试	119
	拨号测试	119
	LCD 显示测试	119
	盗警行走测试	119
	盗警系统布防测试	119
	故障状态	119
	交付使用	120
	致安装者	120
	附录	121
	DIP 开关设置表	123
	规格参数	126
	接线图	
	系统局限性	
	ADEMCO 产品保证书	

本手册的有关约定

阅读本手册前，请弄清下列符号所表示的含义。



需要重点注意的信息，否则将导致操作上的困难。

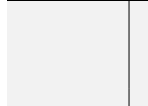

标识将严重影响系统操作，甚至损坏系统的一些信息。请认真仔细阅读，同时这些信息也包含一些可能对操作者产生不利影响的内容。

Enter Zn Num. (00 = Quit) 01
--

大多数系统选项以交互式菜单输入，用于编程的字符键盘将有相应的提示，这些提示用字符框注明。

***00** 编程时，数据项以*后跟相应编程项号码表示

产品型号: 除非特别说明，否则都指 ADEMCO 产品。

第一部分

硬件 安装过程

www.kmyd.com.cn

第一章 概述

注意：本手册叙述的 VISTA-120 软件版本为 "WAVIS120-14" ，其新特性以竖线标注。

VISTA-120 可以划分为 8 个子系统，最多支持 128 个由有线、总线或无线设备组成的防区，主要性能如下：

- 对于 5800EU 系列无线设备，可以监测无线干扰，支持无线警号，监测时间缩短。
- 通过对 4101SN 和 4208UXM Mk3 的支持，继电器数量从 32 个增加到 96 个。
- 增加了和 PASSPOINT 门禁系统的互动功能。
- 支持自驱动警号。
- 支持最终触发布防。
- 系统布防时可选下载限制。
- 防区 9 可用于电话线监测处理。
- 可选择布撤防期间键盘的不同显示。
- 对于序列号式总线设备，支持 8 倍的数据处理速度。
- 防区列表数量从 8 个扩展到 15 个。
- 可选择每个子系统可以被旁路的防区数量。
- 打印口可用于输出 CONTACT ID 的 ASCII 码。
- 键盘总线可用于传输 CONTACT ID 数据包。
- 支持未来的智能总线移动探测器，可以处理的数据更多。
- 支持 Robofone 版本的 Contact ID 格式。
- 可选择校验过的盗警通信，并提供唯一输出。
- 支持智能总线火警探测器，可以处理其高低灵敏度的维持信号。
- Support for special Scandinavian required software features to permit insurance regulatory approvals
- 支持芬兰、荷兰、瑞典、挪威、比利时、法国、澳大利亚等国家的通信系统。

基础接线防区

- 防区 2-8 可选末端电阻监测，支持 NO 或 NC 探测器
- 可以划分到任一子系统
- 防区 1 可以支持最多 16 个烟感探测器
- 防区 1-8 都可以使用 4 线烟感探测器
- 防区 8 最多支持 50 个玻璃破碎探测器

总线防区扩展：

支持 119 个总线防区，最大电流 128mA：

- 必须使用总线模块（RPM）
- 受主机监视
- 可以划分到任一子系统

无线防区扩展：

用 5700 系列无线设备最多可以扩展 63 个无线防区，用 5800 系列无线设备最多可以有 128 个无线防区（若同时接有有线或总线防区，无线防区相应减少）：

- 发射器发送安全信号供主机监视
- 可以监测发射器的电池状态
- 5800/5800EU 系列发射器有防拆功能
- 5800EU 系列发射器有防墙拆功能
- 可以划分给任意一个子系统

特定接收机支持的防区数量参考以后的说明

门禁控制系统 (ACS)

若门禁系统有未授权的防区，可以拿来用在 VISTA-120 中，就象它本身的基础接线防区一样。

特殊监视防区

J7 触发器输出	防区 973
无线接收机	防区 988, 990
总线回路	防区 997

外围设备

支持最多 32 和 6139/5839EU 键盘混合连接的可编址设备，如无线接收机、继电器模块、4285 电话模块等：

- 与键盘接在同一接线柱（除了无线的 5839EU）
- 每个设备一个唯一的地址
- 在设备编程中编程使用某个设备

可选语音接口模块

支持 4285 模块，以允许通过音频电话监控系统

- 获得系统状态信息
- 布撤防系统
- 控制系统继电器

8 个子系统

整个主机分为 8 个子系统，每个子系统相当于一台主机

- 其中最多可以划分 3 个公共子系统，这 3 个公共子系统随相关子系统的布撤防状态而布撤防
- 主控子系统 9 可以通过一只键盘察看所有子系统状态
- 每个键盘可以指定给任意子系统
- 继电器也可以划分到子系统中
- 特定系统选项也可以按子系统分别设定

用户密码

整个系统可以设定 150 个密码，并且一个密码可以指定给多个子系统。

- 每个子系统都分级设置密码权限 (机主、管理员以及几级操作员密码)
- 可以选择是否往中心发送布撤防信息
- 密码能够操作哪个子系统
- 整体布防 (一次布防所有子系统)
- 使用无线按钮布撤防系统

键盘紧急按键

有 3 组紧急按键: 1+* (A), *+# (B), 和 3+# (C).

- 分别位防区 995 (1+*), 996 (3+#), 和 999 (*+#)
- 可以由有线或无线键盘触发
- 分子系统报告

键盘宏命令

每个键盘上包含 4 个快捷键 A, B, C 和 D, 每个按键可以定义为最多 32 个字符的快捷命令键。

输出继电器 (4204 或电力线载波设备)

可以由 32 个继电器模块或电力线载波模块组成的继电器设备, 并且还可以由总线继电器设备 (如 4208UXM MK3 或 4101) 扩展出 64 个继电器:

- 可以按照系统事件动作
- 可以按时间驱动
- 可以人工以 #70 命令驱动
- 可以为每个继电器指定描述符
- 可以由 PC 利用遥控编程软件驱动

门禁控制

VISTA-120 可以和 PASSPOINT 门禁系统互动, 门禁系统的输入防区和继电器可以用在 VISTA-120 中, VISTA-120 的布防状态、有线无线防区等都可以用于控制门禁系统的门; 门禁系统的读卡信息也可以用于控制报警系统。

若没有门禁系统, VISTA-120 本身也可以给每个子系统指定一个继电器, 在合适条件下动作 2 秒, 来控制门, 起到简单的门禁功能。

布撤防锁

可以在一个子系统中使用一个 4146 布撤防锁, 但这时, 防区 7 就不能用作一般的报警防区了。

另外, 可以为每个子系统使用一个总线或无线的按钮用于布撤防。

电压触发器

电压触发器的插脚状态随系统状态而改变, 可以用于驱动 LLR、无线键盘发射器、布撤防锁指示灯等。

事件登记

可以记录 224 条事件。

- 可以通过遥控编程软件或键盘察看
- 可以通过 4100SM 模块送到打印机打印出来。

时间表控制

- 布撤防时间表
- 节假日时间表
- 时间驱动事件表
- 出入控制时间表
- 最终用户控制编程

音频报警合适 (AAV)

允许报警时中心和报警地通过声音进行报警核实:

- 需要 AAV 设备, 如 Eagle 1250
- 若使用 AAV, 防区 5 就不再用作一般的报警防区

视频报警核实

允许报警时中心和报警地通过图像进行报警核实:

- 需要 VAV 的视频传送设备。

交叉防区逻辑

除非两个防区在 5 分钟以内都触发, 否则不认为是一个报警。

外出错误防误警措施

- 系统可以区分真正的报警和由于外出时没有关好门等情况引起的误警。后者系统将旁路失效防区并向中心发送相应警报。
- "Exit Error"报警将发送操作员号码和防区号, 以便中心知道是谁怎样引发外出错误报警。

通信格式

第一、二电话号码都支持如下通信格式:

- Ademco 低速 (标准或扩展)
- SESCOA/RADIONICS
- Ademco 特快
- Ademco 扩展高速
- Ademco Contact ID

PSTN (公共电话交换网) :

可以使用多种电话格式，此版本特别设计了硬件和软件以使用挪威、瑞典、荷兰、芬兰、比利时、法国、澳大利亚等国家的电话网络。

可选通信媒介

- Contact ID 信息数据包可以通过特殊的键盘总线通过 CATV modems 、LLR 或其他各种网络接口传输。
- Contact ID 信息可以通过 4100SM 模块转换成标准的 RS232 格式。

键盘内置用户手册

- 按住键盘上的某个键 5 秒以上，将显示该键用法。
- 按住 READY 键 5 秒以上释放，将显示防区描述符。

更快的下载速度

从 75bps 提升到 300 bps。

第二章

规划子系统

本章提供如下信息

- 子系统概念
- 规划子系统
- 公共子系统逻辑
- 主控键盘设置和操作

子系统概念

此主机提供分区布撤防的能力，最多可以分为 8 个区域，每个区域相当于有它自己的子系统，这些划分出来的区域就叫做子系统。

划分子系统必须明确如下事项：

首先，你想划分多少个子系统（1-8）？

键盘

每个键盘必须有一个唯一的地址码，并且要指定给某个子系统(可以指定给主控子系统 9)。

防区

每个防区必须指定给一个子系统，指定给哪个子系统就在哪个子系统的键盘上监控。

用户

一个用户可以指定给一个或多个子系统，某用户若想用一次命令布撤防所有或某几个子系统，就必须具有整体布撤防能力。

某个可以控制多个子系统的用户可以通过 2*18 的编程以及自身权限从一个键盘跳转到另外一个子系统中，察看控制该子系统。

8 个子系统中可以划分 3 个公共子系统（详见公共子系统逻辑部分）。

设计划分子系统

设计划分子系统步骤如下：

1. 设定包含的子系统树木 (在 2*00 中编程)。
2. 指定子系统键盘 (#93 设备编程)。
3. 指定防区到某个子系统 (#93 防区编程)。
4. 确认该子系统键盘上显示的防区无误
5. 为子系统指定用户
6. 设定子系统是否允许跳转 (2*18)
7. 编程特定的子系统选项 (参考数据项编程)。

公共子系统逻辑

当某个子系统为两个子系统共享的区域的时候，共享的子系统可以设为公共子系统（在 1*11, 1*14, 1*17 中编程）。例如某医院有两个医生办公室合用一条走廊，编程走廊为公共子系统，那么它将按照另外两个子系统的布撤防状态自动布撤防，编程选项为 1*12, 1*15, 1*18 (影响公共子系统)，1*13, 1*16, 1*19 (布防公共子系统)。

1*12, 1*15, 1*18 影响公共子系统 (必须按子系统编程)

对于特定子系统设置该选项为 1 表示该系统将影响到公共子系统：

- a. 当第一个影响公共子系统的子系统撤防时，公共子系统自动撤防。
- b. 只有在所有影响公共子系统的子系统都布防以后，公共子系统才能布防。
- c. 最后一个影响公共子系统的子系统布防不会自动布防公共子系统。

1*13, 1*16, 1*19 布防公共子系统 (必须按子系统编程)

对于特定子系统设置该选项为 1 表示该系统将影响到公共子系统:

- a. 当第一个影响公共子系统的子系统撤防时, 公共子系统自动撤防。
- b. 当第一个影响公共子系统的子系统撤防时, 公共子系统自动撤防。
- c. 最后一个影响公共子系统的子系统布防不会自动布防公共子系统。若公共子系统存在失效防区或另一个影响公共子系统的子系统处于撤防状态, 公共子系统就不能被布防, 并且显示不能布防公共区域 ("UNABLE TO ARM LOBBY PARTITION")。

某个子系统不能选择布防公共子系统除非它先编程为“影响公共子系统”。 在 1*13, 1*16, 1*19 编程为 1 之前先把 1*12, 1*15, 1*18 编程为 1。

下表示出了在*18和*19中选择不同选项时, 公共子系统如何操作。

1*12, 1*15, 1*18 影响公共子系统	1*13, 1*16, 1*19 布防公共子系统	随撤防而撤防	随布防试图布防	其他子系统撤防 可否被布防?
0	0	NO	NO	YES
1	0	YES	NO	NO
1	1	YES	YES	NO
0	1	输入不允许		

范例

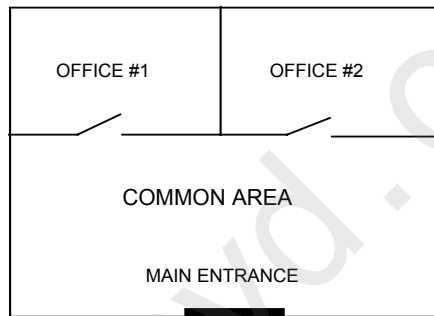

用户 #1 可以控制办公室 1 和公共区域。

用户 #2 可以控制办公室 2 和公共区域。

办公室 #1 影响公共区域但不布防公共区域。

办公室 #2 影响公共区域和布防公共区域。

() 表示当前别的子系统的状态。

序列 #1:

	办公室 1	办公室 2	公共子系统动作
用户 #1:	撤防	(布防)	撤防
用户 #2:	(撤防)	撤防	无动作
用户 #1:	布防	(撤防)	无动作
用户 #2:	(布防)	布防	布防

序列 #2:

	办公室 1	办公室 2	公共子系统动作
用户 #2:	(布防)	撤防	撤防
用户 #1:	撤防	(撤防)	(无动作)
用户 #2:	(撤防)	布防	无动作
用户 #1:	布防	(布防)	无动作

注意在序列 #1, 办公室 #2 后布防, 公共子系统也布防 (办公室 #2 编程为影响和布防公共子系统); 在序列 #2, 当 办公室 #2 布防时公共子系统无动作, 因为影响公共子系统的办公室 #1

仍处于撤防状态。

办公室 #1 布防后，公共区域仍处于撤防状态，因为办公室 #1 没有编程为布防公共子系统。
用户 #1 可以手动布防公共子系统。

公共子系统编程需求：

1. 必须以升序定义公共子系统，即子系统序号小的子系统应定义为公共子系统 1 (如：不要把子系统 8 定义为公共子系统 1，而把子系统 1 定义为公共子系统 2)。
2. 公共子系统 1 必须在公共子系统 2 之前定义，公共子系统 2 必须在 3 前定义。
3. 公共子系统不能定义为影响/布防其他的公共子系统。
4. 没有定义为影响/布防某个公共子系统的子系统可以影响/布防多个公共子系统。在定义布防子系统之前首先要定义影响子系统。

用户如何控制公共子系统

整体布防

可以用整体布防密码布防整个系统，包括公共子系统。当然，公共子系统布防条件仍需遵从以上限制。

没有整体布防能力的密码布防

自动按 1*12, 1*15, 1*18 和 1*13, 1*16, 1*19.叙述的情况布防

其他布撤防方法

用如下方法布撤防相关子系统时，公共子系统逻辑有效：

- 快速布防
- 布撤防锁布防
- 无线按钮布防
- 无线键盘布防

遥控部撤防

通过遥控软件布撤防公共子系统逻辑无效。

自动布撤防

时间表控制的自动布撤防不会自动布撤防公共子系统，公共子系统的布撤防也必须编入布撤防时间表。

对于公共子系统，2*05 和 2*06 定义的自动布防延时和自动布防警告时间必须大于其他相关子系统的相应时间。

主控键盘设置和操作

尽管系统只有 8 个实际的子系统，但是它提供第九个虚拟子系统以安装主控键盘，所有指定给第 9 子系统的键盘为主控键盘，能同时全面反映 8 个子系统状态，如：

SYSTEM	1	2	3	4	5	6	7	8
STATUS	R	R	N	N	A	*	B	A

其中

- | | |
|------------|---------------|
| A = 外出布防 | M = 最大布防 |
| S = 留守布防 | I = 即时布防 |
| R = 准备好 | N = 没有准备好 |
| B = 旁路/准备好 | * = 报警记忆/存在故障 |

察看某子系统更多信息，输入 * + [子系统号码] (如 *4)，为了控制该子系统，需输入密码进

入该子系统。另外，别的用户想跳转到子系统 9，必须有察看所有子系统的权限。

下例说明了跳转到子系统 9 的键盘后，若子系统 1 (Warehouse) 的防区 2 (Loading Dock Window) 失效时的显示：

WHSE DISARMED KEY * FOR FAULTS

以下是子系统 1 的键盘显示：

FAULT 002 LOADING DOCK WINDOW

失效防区每次显示 1 个。

所有子系统都布防成功以后，主控键盘的布防灯才会亮，同样，只有所有子系统都准备好，主控子系统才会显示准备好。

主控键盘的发生器会对大多数子系统的状态有反映。声响级别如下：

- A. 脉冲式火警音
- B. 稳定的盗警音
- C. 故障音（快速发声）

在主控键盘或发生情况的子系统键盘上按任意键将停止发声。

主控键盘使用与子系统 1 相同的紧急按键，主控键盘紧急按键情况将送到子系统 1，那么也必须在子系统 1 编程。

第三章

减少误警措施

本章包含如下信息：

- 误警概述
- 外出错误逻辑及相关报告
- 外出延时复位
- 交叉防区
- 呼叫失效

概述

大多数误警是由于出入口在外出时没有关好，或者探测器回路电阻处于临界状态，或者由于其他的环境因素等情况造成的。

为避免这些因素引起的误警，本主机提供了如下的防误警措施：

- 自动旁路逻辑和延迟报告
- 外出延时复位
- 交叉防区

自动旁路逻辑

可以减少因为外出错误而造成的误警，此特性在 1*20 中编程：

外出延时结束时，若出入防区或内部防区仍处于触发状态，系统将进入“进入延时”，键盘和警号发声提示，以便让用户返回纠正。若*07 编程允许，在外出延时结束时将自动旁路失效防区，不再启动进入延时。而系统的其余部分将进入布防状态，另外若编程允许，将向中心发送如下报告：

- 某用户自动旁路 (若使用 ADEMCO 高速格式就不送此信息)
- 某防区自动旁路 (用 ADEMCO 高速格式的正常报告)
- 旁路报告

注意： 若 *07 编程允许并且 1*20 编程为不允许，那么在外出延时结束时的出入口或内部防区失效将立即导致报警。

在 1*40 和 1*41 中可以编程另一种最近布防报告：即在布防后的 5 分钟之内发生的报警。

外出延时复位

此特性允许用户重新返回室内取东西而不至于引发报警，在 1*21 中编程，工作机理如下：

系统布防后启动正常的外出延时，用户出去，门关好以后，外出延时复位为 60 秒，若在 60 秒内，门又被打开，系统在启动正常的外出延时。此特性每次布防以后只能启动一次。

交叉防区

交叉防区组之中的两个防区若在 5 分钟之内都触发，就引发一个报警。这将防止偶尔的防区失效导致报警。总共可以设定 4 对交叉防区：

- 交叉防区的 2 个防区保护的应为同一区域
- 交叉防区的 2 个防区应处于同一子系统
- 与火警防区交叉的防区必须为保护同一地区的火警防区

4 对交叉防区在 1*22, 1*23, 1*24, 和 1*25.中编程

建议作为交叉防区的 2 个探测器距离不要超过 9m.

影响交叉防区的操作

1. 若其中一个防区的失效状态维持在 5 分钟以上，那么另一个防区的失效将立即导

致报警

2. 其中一个防区被旁路或设为 00 反应类型，那么交叉防区概念无效
3. 若一个出入防区和一个内部防区联合为交叉防区，要保证出入防区为交叉组中的第一个防区以确保进入延时有效。
4.
 - a. 若某个继电器以某个防区的失效状态动作，那么无需依赖于另一个防区的状态而动作。
 - b. 若某个继电器以某个防区的报警或故障状态动作，那么必须 2 个防区都触发继电器才能动作。

呼叫等待失效（各地电话系统的不同，可能达不到目的）

尽管不能直接防止误警，但可以防止中心因为误警而可能采取的行动。主机往中心报警以后，若试图再往中心发送附加报告，如撤销或防区恢复报告等，此时中心操作员可能试图联系报警地核实报警，若呼叫等待不失效，将从电话里听到不确定的振铃音。

本选项再 1*42 中编程，将使第一个拨往第一或第二个电话号码的呼叫等待失效，主机再电话号码前拨一个特殊的号码达到此目的。若是双音频电话，将拨打*70，若是脉冲电话将拨打 1170。

主机不会在每一次拨号时都打断呼叫等待，因为电话公司可能来不及处理。

第四章

主机安装

本章包含如下安装信息：

- 固定主机箱
- 安装箱体锁
- 安装主电路板
- 电话线连接
- 交流变压器连接
- 在主机箱内安装后备电池
- 接地

安装主机箱

- 用膨胀螺钉或其他紧固件把主机箱固定在一隐蔽、干燥、洁净、牢固的墙上，主机箱后面有相应的固定孔。
- 在安装电路板之前拆掉过线孔处的铁片，不要在安装电路板之后再试图做这些工作。

安装箱体锁

1. 拿掉箱盖，箱盖易于拆卸。拆掉箱盖锁孔处的铁片，把锁插进锁孔并置于适当位置
2. While holding the lock steady, insert the retainer clip into the retainer slots.

使用 Ademco N6277 凸轮锁和 N6277-1 下压舌簧。



图1. 安装箱体锁

安装主机电路板

参考安装图

- 把随机附带的两个黑色锁舌挂在主机箱内的突起上
- 把电路板的上边沿插入箱体上部的夹缝内，要确保主机板位于正确的位置
- 用螺丝把电路板底部固定在两个黑色锁舌上。

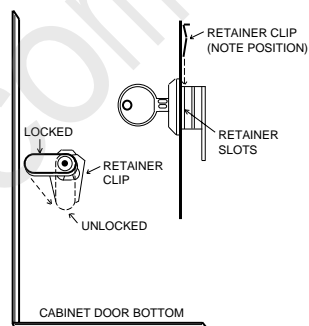

图2. 安装电路板

注意拧紧螺丝、主机板和主机箱间接地良好。走线避开中间的微处理器，避开电视机的射频干扰。

电话线连接

1. 输入电话线和连接电话机的接线柱如下
TB1-26: 本地电话机 (TIP)
TB1-27: 本地电话机 (RING)
TB1-28: 输入电话线 (TIP)
TB1-29: 输入电话线 (RING)
2. 若需连接需要地启动的电话线。需要使用 675 地启动模块，此模块用 J7 的一个输出触发。

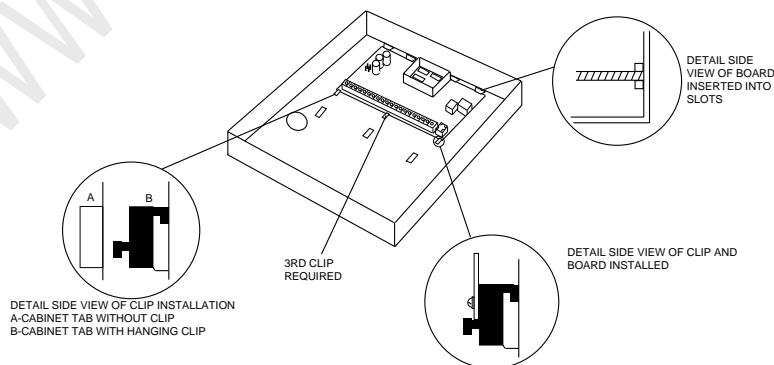
为防止电流冲击，主机正式使用以前不要把电话线插入电话插座。

PABX

- 若使用有小交换机的电话网络，要保证小交换机有后备电池支持以保证不断电。

图 3. 电话线连接

连接主交流变压器

使用 220VAC~16.5VAC/40VA 的交流变压器，接在主机的 1、2 接线柱上。

主机安装完以前不要急于连接交流电。

图 4: 交流电源和后备电池连接

安装后备电池:

必要的话, 参考最终供电章节计算所需电池容量。

不要基于连接电池供电。

1. 把电池放到主机箱内。
2. 如下所述把红、黑色线接到主机板的两极端子上。
 - a. 红线连到主机板正极。
 - b. 黑线连到主机板负极。

注意: 有两套接线端子, 可以并联两个电池提高容量。

www.kmyd.com.cn

第五章

安装键盘

本章包含如下信息:

- 兼容键盘列表
- 键盘接线、固定方法
- 编址键盘介绍
- 键盘功能检查

兼容键盘

- 可变字符键盘: 6128, 6139, 6139AV 和无线键盘 5839EU
- 最多可安装 32 个编址键盘 (可能需要另外供电)。

连接键盘

1. 根据下表决定连线直径、长度

线径	长度
0.64 mm	137 m
0.81 mm	213 m
1.0 mm	335 m
1.3 mm	533 m

- A. 所有键盘连线混合长度不得超过 610 米(屏蔽线距离减半)
- B. 若接有多个键盘, 上表的连线距离应平均分配。

2. 连接键盘和主机之间的连线。



图 6. 键盘和主机间的连接

键盘另外供电

主机为键盘、扩充器等外围设备提供 750mA 的电流, 交流断电时有后备电池提供。当所需电流超过 750mA 时, 可以为之提供另外的 12VDC 电源。

辅助电源也要有后备电池支持。

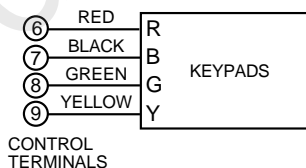
如下图连接辅助电源和附加键盘.

- A. 键盘上兰色线不用
- B. 注意辅助电源的负极要和主机负极相连。



图 7: 键盘另外供电

固定键盘

1. 参考键盘说明书的固定步骤把键盘固定在一个适合的高度。

键盘编址和检查

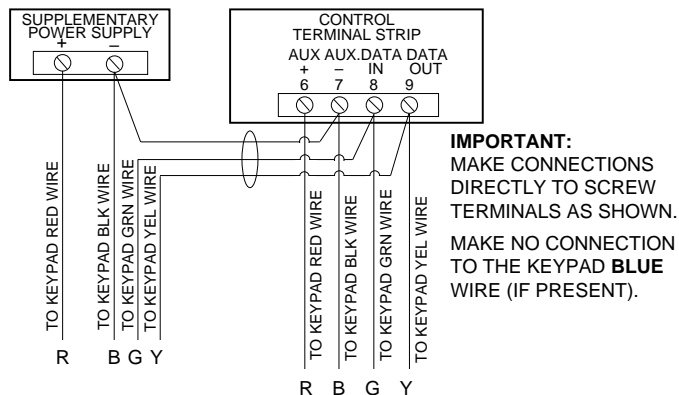
若想在系统配置好以前检查系统安装情况，可遵循如下步骤:

1. 暂时在主机的 1-8 基础接线防区上分别连接 2K 的末端电阻。否则的话系统将不会显示“READY”（准备好）。
2. 暂时把交流变压器连到 220V 交流电上。

键盘编址和在主机里编程允许以前无效。

3. 给键盘设定一个 00-30 的地址，地址 00 为字符键盘，01-03 是默认的键盘地址，04 以上的地址要在主机里编程允许。

设为地址 31 可能影响其他设备。

4. 编址以后，绿色的“准备好”指示灯将亮起，键盘上将显示 READY (固定字符键盘)，或者 DISARMED...READY TO ARM (可变字符键盘)。

若键盘不显示“Ready”或显示“Not Ready”，请检查键盘连线或者防区间的 2K 末端电阻。

5. 看到正确的“Ready”显示，就表示键盘正常了。不要急于拆除防区间的末端电阻，以便于以后的测试。

若显示 OC 或 OPEN CIRCUIT，表示主机上的数据没有送到键盘上，请检查接线。

第六章

基础接线防区 001-009

本章包含如下信息

- 接线防区公共特性
- 防区 1-8 连接盗警或紧急报警探测器
- 在防区 1 连接 2 线烟感探测器
- 防区 1-8 连接 4 线烟感探测器
- 兼容的烟感探测器
- 防区 8 连接 2 线玻璃破碎探测器
- 防区 9 作用
- 接线防区检查

防区 1-8 公共特性

- 可选末端电阻监控 (防区 2-8)，支持 N.O. 或 N.C. 探测器
- I 可以指定给任一子系统
- 防区 1 最多可接 16 个烟感探测器.
- 防区 1-8 都可接 4 线烟感探测器
- 防区 8 最多可接 50 个 2 线玻璃破碎探测器.
- 防区 2-7 可以探测到末端电阻误差超出 $\pm 50\%$ 的失效状态。

防区 1-8 连接盗警或紧急报警探测器

1. 在主机的接线柱(10 到 22)连接相应探测器。
 - 常闭探测器串联到 探测回路(+) 面，末端电阻需串联到最后一个探测器之后
 - 常开探测器要并联到回路中，末端监测电阻也要接到最后一个探测器之后。



图 8: 防区 1-9 连线图

防区 1-8 的电阻误差为 100 ohms，其他防区为 300 ohm (不包括 2K 末端电阻。)

在防区 1 连接 2 线烟感探测器

防区 1 支持 2 线烟感探测器，可以为其提供 2 毫安的电流，但只能提供维持一个探测器处于报警状态的 20 毫安电流。若定义为火警防区，那么火警后第二次输入密码 + OFF 将暂时中断电源以给探测器复位。

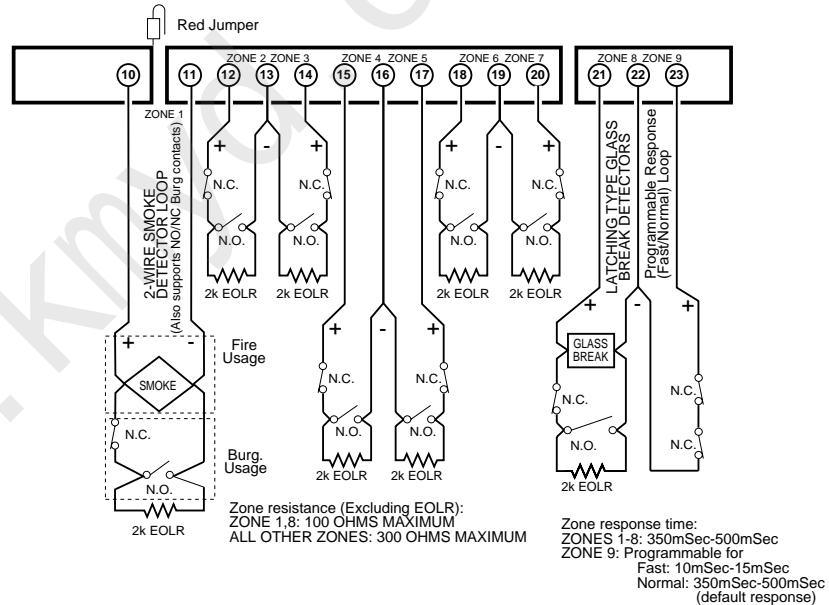
1. 连接 2 线烟感探测器到主机防区 1 的 10 (+)、11 (-) 接线柱，注意探测器极性。
2. 若防区 1 的接线柱上接有末端电阻，拆掉它。**末端电阻必须连接到回路的最后一个探测器之后。**

防区 1 提供的电流只能维持一个探测器处于报警状态。



图 9: 防区 1 连接 2 线烟感探测器

兼容的 2 线烟感探测器

探测器类型	型号#
光电式,	System Sensor 2600EC
光电式, 带温感 [†]	System Sensor 2300T
光电式 [†]	System Sensor 2400
光电式, 带温感 [†]	System Sensor 2400TH
光电式 w/B401B [†]	System Sensor 2451
光电式, 带温感 B401B [†]	System Sensor 2451TH
离子式	System Sensor 1600EC
离子式 [†]	System Sensor 1400
离子式 w/B401B [†]	System Sensor 1451
离子式 w/DH400 [†]	System Sensor 2451
离子式 w/DH400 [†]	System Sensor 1451DH
离子式 [†]	System Sensor 1100
离子式 w/B110LP [†]	System Sensor 1151
光电式 [†]	System Sensor 2100
光电式 w/heat [†]	System Sensor 2100T
离子式 w/B110LP [†]	System Sensor 2151

[†] 注意: 只用于 UL 标准的 VISTA-120 安装

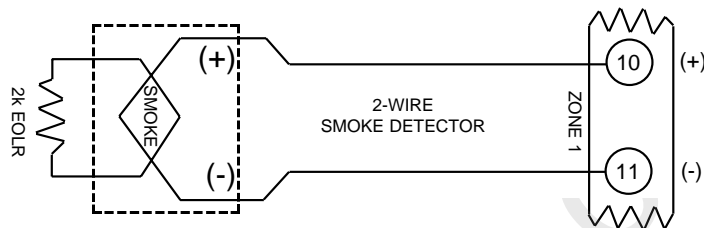
防区 1 不用末端电阻

如下使防区 1 用于常闭回路

1. 剪断防区 1 接线柱上方的跳线。
2. 把常闭探测器接到 10 和 11 脚。

防区 1-8 连接 4 线烟感探测器

当编程为火警防区时，任何防区都可以使用 4 线或其他的常开火警探测器。

4 线烟感探测器的复位问题应在使用辅助电源时加以注意。

使用 4204 继电器可以达到在第二次输入密码+ OFF 时断电复位探测器的目的，4204 继电器必须编程为系统事件 54 (火警防区复位 t)，参考继电器复位章节得到更多的信息。

1. 如下图为 4 线烟感探测器使用主机 6、7 接线柱的辅助电源，注意极性。

图 10: 用 4204 复位 4 线烟感探测器

兼容 4 线烟感探测器

电源在 10-14VDC，复位时间不超过 6 秒的探测器就可以使用，如下表：

光电式	System Sensor 2412
光电式，带温感	System Sensor 2412TH
离子式	System Sensor 1412

在防区 7 使用布撤防锁

防区 7 可以为 1 个子系统使用一个布撤防锁：

1. 在 *15 输入使用布撤防锁的子系统号码。
2. 防区 7 自动设为反应类型 10
3. 布撤防锁接到防区 7，接上末端电阻，若使用布撤防指示，参见电压触发器章节。

在防区 8 连接 2 线玻璃破碎探测器

总共可接 50 个，

1. 所有探测器并联到主机接线柱 21 和 22。

末端电阻接到最后一个探测器之后。

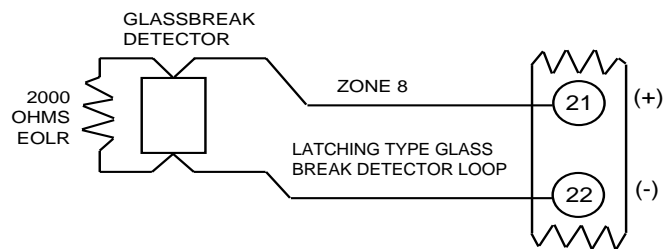

Figure 11a. Wiring the SH-8 Shock Sensor in Series to Zone 8

图 11b. 在防区 8 并联 2 线烟感探测器

兼容玻璃破碎探测器

报警后第二次输入密码+ OFF 将复位玻璃破碎探测器。

合乎如下标准

电压	5VDC-13.8VDC
静态阻抗	大于 20k ohms
报警阻抗	小于 1.1k ohms
报警电流:	2 mA-10 mA
复位时间:	小于 6 秒

IEI 735L 系列和 FBII SH8 系列探测器合乎上述标准。

防区 8 提供的电流只能维持一个探测器处于报警状态。

你可以使用报警时阻抗大于 1.1K 的探测器，以使压降维持在 3.8 V 以下。

- 防区 8 使用上述玻璃破碎探测器时不要再用别的常开/常闭探测器，否则可能干扰玻璃破碎探测器的正常操作。
- 若玻璃破碎探测器同时接到防区 1 和 8，那么防区 1 和 8 应指定给同一个子系统。

防区 9 作用

无末端电阻监控的快速反应防区

- 只能使用常闭探测器
- 防区反映类型不能为 09 或 06、07、08
- 在*14 中编程快速反应(10 msec)或正常反应速度(350 msec-500 msec)。

编程快速反应防区时，不要使用机械门磁或其他有延时的探测器

基础接线防区检查

安装编程完基础接线防区后，按如下步骤进行测试：

1. 注意所有连接的探测器不能处于触发状态，装有门磁的门窗要关闭，红外探测器用东西暂时遮盖起来。
2. 若所有防区完好，键盘上将显示：

**DISARMED
READY TO ARM.**

若出现如下显示：

**DISARMED Press *
to show faults**

按 [*] 键察看触发防区，然后想办法恢复此防区探测器。(注意所有编程防区都要都接上 2K 电阻)。

4. 触发、恢复每个防区探测器，看是否都能被系统检测到，每次触发一个探测器，键盘上将显示 faulte 及相应的防区号；而探测器恢复后，键盘上就又会显示 READY TO ARM 信息。

若防区划分在不同的子系统，就需要在相应的子系统键盘上观察。

5. 能得到正确的显示，就表示这些防区工作正常了。

总线扩展防区 010-128

本章包含如下信息

- 总线回路简介
- 总线防区公共特性
- RPM 模块
- RPM 模块编址
- 总线回路限制
- 总线回路检查

总线回路简介

可利用总线扩展扩展出防区 10-128，每个总线模块都可以和主机通信报告本身状态，这些模块就称为 RPM 模块。总线回路的电源和数据走同一条回路，总线回路本身提供最大 128mA 电流。

总线防区公共特性

- 必须使用 RPM 设备
- 受主机检测
- 可以指定给任意子系统

连接编程 RPM

所有总线设备并联在主机的 24、25 接线柱，可以从一个设备接到另一个设备，也可以采用星型连接。只是要注意极性。

每个总线设备都有其唯一的地址码供主机识别，有些设备是用 DIP 开关设置的，有些是本身出厂时就内置序列号。

1. 使用非屏蔽双绞线，主机到某个探测器的最远距离如下所述：

线径	最大长度
0.64 mm O.D.	198 m
0.81 mm O.D.	290 m
1.0 mm O.D.	457 m
1.3 mm O.D.	732 m

各 RPM 的走线长度总和不能超过 1220 米（屏蔽线减半）。

总线回路走线距离交流电源线、电话线或其他通信网络的距离不得低于 15 厘米，否则可能干扰总线的数据传输。若避不开的话可以使用屏蔽线。

2. 分清极性连接每个 RPM 设备。
3. 参考 RPM 说明书设置 DIP 开关地址，对于序列号型式的 RPM 只需要在*93 中学习序列号即可。

BASIC POLLING LOOP CONNECTIONS



图 12. 总线回路连接

星型连接时，每个回路长度不能超过上表的规定，总长度不超过 1220 米（屏蔽线减半），若需更远，可以使用 4297 延伸器。

总线回路限制

- 总线回路提供的电流不超过 128mA，若需更大的电流，可以使用 4297 延伸器。

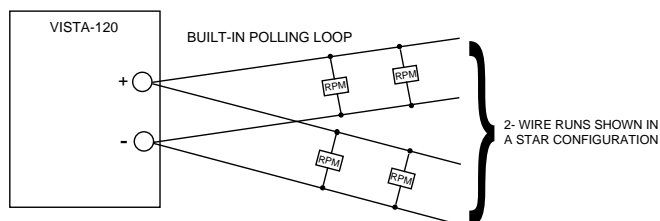
- 4297 可以用于为总线回路提供更大的电流或延伸总线回路长度。

4197 延伸器不能在 VISTA-120 中使用。

- 即便不考虑电流限制，总线回路中连接的 DIP 开关设备不得超过 64 个，序列号设备不得超过 119 个。安装 119 个 DIP 开关式的防区，可以使用 4190WH 或 4208 等扩充模块，或者使用 4297 延伸器。

计算主机电流负载时，要考虑到总线回路电流消耗。

- Notes: - Do not use the 4197 module with VISTA-120.
 - Refer to 4297 instructions for more detailed installation information.



图 13a. 使用一个 4297 模块的总线连接

- Notes: - Do not use 4197 module with VISTA-120.
 - Refer to 4297 instructions for more detailed installation information.
 - The Limits shown below supercede the limits described in the 4297 instructions.
 - Do not connect 4297 modules in series.

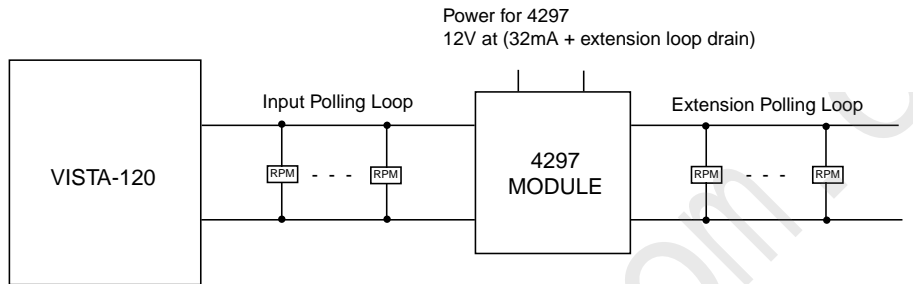

图 13b. 使用多个 4297 模块的总线连接

总线回路检测

总线故障将显示故障 997，若需报告到中心，可定义防区反应类型 05

若总线回路上某个探测器试销，所有与此探测器有关的防区将显示失效，布防时将报警。

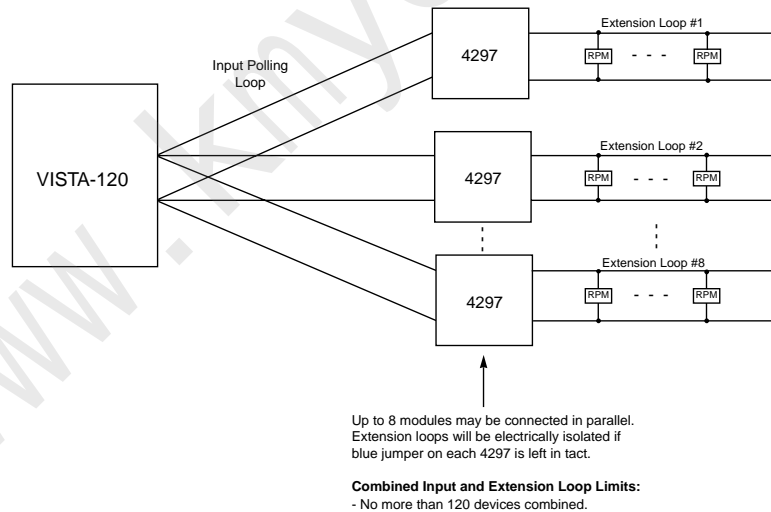
总线 997 故障不会禁止系统布防，系统就当那部分防区旁路了。

支持维护信号

主机检测某些特定探测器的维护信号(如 4192CPM, 4192SDM, 4192SDTM), 当探测器太脏或需更换时, 维护信号触发, 若探测器保持此高或低灵敏度信号 24 小时以上, 主机将拨号报告到中心 (非 Contact ID 格式报告故障, Contact ID 格式报告事件 385 或 386)。并作事件登记, 在键盘上显示 HSENSxxx 或 LSENSxxx (xxx =防区号)。

总线防区检查

1. 注意所有连接的探测器不能处于触发状态, 装有门磁的门窗要关闭, 红外探测器用东西暂时遮盖起来。
2. 若所有防区完好, 键盘上将显示:

**DISARMED
READY TO ARM**

若出现如下显示:

**DISARMED Press *
to show faults**

检查相应防区探测器及 RPM 地址码设置等是否正确并纠正, 直到出现正确显示

4. 触发、恢复每个防区探测器, 看是否都能被系统检测到, 每次触发一个探测器, 键盘上将显示 faulte 及相应的防区号; 而探测器恢复后, 键盘上就又会显示 READY TO ARM 信息。

若防区划分在不同的子系统, 就需要在相应的子系统键盘上观察。

5. 能 得到正确的显示, 就表示这些防区工作正常了。
6. 断开交流电

适用的总线设备

型号	名称	说明
4208U 4208UXM3	8 防区扩展器	8EOLR 防区扩展,头两个防区可设正常或快速反应模式 4208UXM3 有 4 个可编程常开继电器
4209U	4 防区扩展器	序列号式的 4 个或 2 组火警防区, 支持 2 线和 4 线烟感探测器
4190H	2 防区扩展器	2 防区(DIP 开关)扩展、防拆; 左区 EOLR 监视, 可设快速反应; 右区无监视接受常闭设备。4190SN 是序列号式。
4278EX 4278EX-SN	QUAD 红外探测器	无监视常闭回路, 带广角及远焦镜头, 4278EX 为 DIP 开关设置 (64 地址), 4278EX-SN 为自学式。
4275EX	QUAD 红外探测器	无监视常闭回路, 带广角及远焦镜头, 4278EX 为 DIP 开关设置 (64 地址), 可选脉冲计数。
4194WH	表面安装门磁	宽距 (32mm) DIP 开关式
998MX	自学式被动红外探测器	自学式或 DIP 开关式编址、防拆、有下望窗、广角/元距镜头, 可选计数。
4297	总线延伸器	增加总线电流, 延长总线长度, 可单独或从主机供电。
4192SD	离子烟感器	DIP 编址。5192SD 为光电式
4192SDT	烟/热探测器	烟感带 57℃温感。5192SD 为光电式
4192CP	离子式烟感器	DIP 开关式
4101SN	单继电器模块	序列号式, C 型继电器 28VAC/DC@2A
4191SN	自学式门磁	自学式 12.7mm
4193SN	2 防区扩展器	自学式 2 防区扩展, 左路可监视, 右路只接受常闭回路
4293SN	单防区扩充器	自学式
4939SN	表面安装门磁	自学式带 1.5 米包皮电缆
4959SN	卷闸门磁开关	自学式带 0.6 米金属包皮电缆
7500	玻璃破碎探测器	DIP 开关式
9500	双技术玻璃破碎探测器	DIP 开关式双技术玻璃破碎探测器 可由键盘控制测试。

注意: 使用 50 个以上的 DIP 开关式 RPM 设备,将导致系统反应速度变慢, 受影响的探测器包括: 4278EX, 4275EX, 4190WH, 7500, 9500 等。

第八章

无线防区扩展

本章包含如下信息:

- 无线防区公共特性
- 兼容的无线系统
- 安装无线接收机(4281/5881/5882EU)
- 安装 5800TM 发射模块
- 安装无线发射器(5700/5800/5800EU 系列)
- 无线防区检查(测试模式)

无线防区公共特性

- 发射安全信号供主机检测
- 可以指定给任意一个防区

兼容的无线系统

支持 5700 和 5800 系列无线设备, 但不能混用

5700 系列		5800 系列		5800EU 系列	
接收机	防区数	接收机	防区数	接收机	防区数
4281L	最多 4	5881L	最多 8	5882EU	最多 128
4281M	最多 8	5881M	最多 16		
4281H	最多 63	5881H	最多 128		

注意: 由于 5700 系列无线设备已经停产, 此处不再赘述。

无线系统操作与监视

- 5800 系列使用频率 345 MHz, 5800EU 系列使用 433.92MHz。室内接受距离最大 60 米。
- 345MHz 的发射器每隔 70-90 分钟发射一次安全信号 (433.92MHz 每隔 25 分钟发射一次)。如果在设定时间内(如 12 小时), 接收机没有收到信号, 将在键盘上显示 CHECK 或 TRBL 以及相应的防区号码。
- 设定时间内收不到任何信号且受监视防区类型为 5 的话, 将在键盘上显示“CHECK”或“TRBL”和 990(第一个接收机)或 998(第二个接收机)。5882EU 接收机每隔 60 秒检测一次无线干扰, 若某次干扰超过 30 秒, 会有同样的显示。
- 主机每隔 45 秒监测接收机, 若通信中断, 将显示“CHECK”或“TRBL”和“8XX”(XX 是接收机识别码)。这时要检查接收机的地址和连线是否正确。
- 可以使用 2 个接收机以扩大覆盖范围。
- 5800 系列无线设备可以使用除 64 以外的 1-128 中的任意防区号码 (64 是无线键盘专用的)。

无线系统安装指南

1. 置接收机于各发射器区域的中心高处
2. 接收机、发射器不要靠近金属物体以免阻碍信号传输, 主机离接收机至少 3 米以防干扰。
3. 若使用双接收机:
 - A. 两个接收机和主机三者距离都不能小于 3 米
 - B. 两个接收机地址不能一样(01-07), 地址小的为第一个。
 - C. 两个接收机的识别码必须一样(5827/5827BD 无线键盘用)。
 - D. 双接收机只能扩大覆盖范围, 并不扩大支持的防区数。

安装配置接收机

1. 接收机须装载主机箱外, 并要考虑其接收距离。
2. 连接接收机和主机 (主机的 6, 7, 8, 9 接线柱)。
3. 参考接收机说明书完成接收机的其他安装
4. 设定接收机的 DIP 地址开关为 (01-07) 的任一值



图 14a: 5881 无线接收机 (内视图)

5839EU/5882EU 注意事项:

- 往接收机里注册 5839EU 时, 5882EU 的盖子必须打开。
- 每个 5839EU 只能注册给一个 5882EU 。

www.kmyd.com.cn

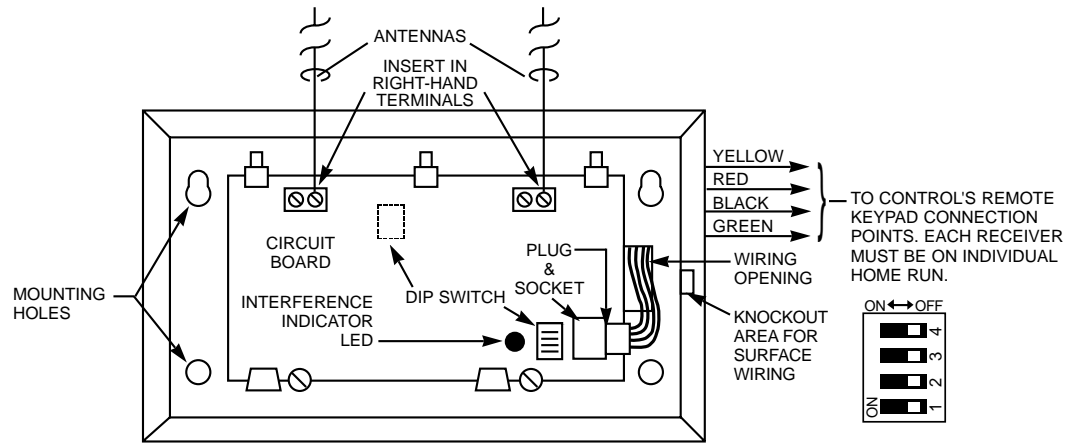
图 14b:

5882EU 无线接收机 (内视图)

设定的接收机地址必须编程进主机。

安装 5800TM 发射模块

在使用 5827BD 等双向设备时需要此模块。

5800TM 需安放在接收机旁边 (离接收机天线 30-60 厘米), 5800TM 不得安装在主机箱内, 固定时可以用它附带的附件固定。

5800TM 连接

用附带的连线把 5800TM 和主机的键盘接线端子相连

连线	主机端子
红 (+12VDC)	6
黑 (地)	7
绿 (数据送到主机)	8
黄 (数据送到键盘)	9
兰: 不用	

剪断红色跳线选择地址 28; 剪断白色跳线选择地址 29; 两条都剪断选择地址 30。

此地址设备类型需选为键盘类型, 并且指定给一个子系统。

参考 5800TM 说明书得到更为详细的说明。

接收机识别号嗅探

只在使用 5700 系列无线设备或在 5800 无线系统中使用 5827/5827BD 键盘时使用, 以确保找到一个没有被附近无线系统使用的接收机识别号;

1. 输入安装密码 + [#] + [2] .
2. 接收机将探测出附近已经使用的识别码, 并在键盘上显示出来, 保持探测 2 个小时以上, 以确保探测准确。然后选用一个没被使用的识别号。
3. 输入安装密码+ OFF 退出嗅探模式。

若有布防的子系统, 就不能进入此模式。

5800/5800EU 系列发射器设置

5800/5800EU 系列发射器内置序列码, 可以在*93 防区编程时学习, 或通过遥控编程软件下载。

每个发射器的防区号在*93 编程时输入, 某些发射器象 5816, 5816EU 和 5817, 不止有一个防区, 它们有多个回路, 每个回路可以作为一个防区。

象 5804, 5804BD, 5804EU, 和 5801 等按钮, 需为每个键指定一个防区。每个键都有一个预定义的回路号或序列号, 可以在编程时自动学习。

5800 系列发射器监视

除了某些可以随身携带的象 5802, 5802CP, 5804, 5804BD, 5839EU, 5827, 和 5827BD 之外, 每个发射器每隔 70-90 分钟发射一次安全信号 (5800EU 系列为每 25 分钟发射一次), 如果 12 小时 (5800EU 系列为 2 小时) 内主机接收不到某个发射器信号, 将显示 "CHECK" 和丢失的发射器防区号。

某些受监测的发射器象 5801, 5802MN, 5802EU/5802MN2 等, 若想带离监视区, 可以通过编程为 "UR" 类型关闭监测功能。

5800 系列发射器内置防拆保护。

5800 系列发射器电池寿命

- 按照所用环境及使用情况, 发射器电池寿命可以维持 4-7 年, 潮湿、超高/超低温等恶劣环境都会降低其寿命。无线系统可以识别其低电压状态, 在寿命的最后 30 天内将提示低电压状态, 以使用户及时更换电池, 确保系统安全。
- 某些发射器 (e.g., 5802 和 5802CP) 内置长寿命电池, 并且不能更换, 电池用光只能全部更换整个发射器。
- 无线按钮 (ex. 5801, 5802, 5802CP, 5804, 5804BD, 和 5804EU) 应定期进行电池测试。

准备注册发射器以前不要安装电池。

兼容 5800 系列无线设备

型号	名称	学习输入类型	说明
5801	无线紧急按钮	UR 或 RF	编程响应 4 按钮,布撤防应有密码
5802 5802CP	悬挂式紧急发射器 腰带式紧急发射器	BR	一个按钮,编程为 24 小时报警,电池不可更换,布撤防应指定给一个密码
5802MN	袖珍紧急发射器	UR 或 RF	同上
5802MN2 5802EU*	2 键式紧急发射器	UR 或 RF	两键需同时按下,常编程为 24 小时报警
5804 5804BD 5804EU*	无线布撤防开关	BR	4 按钮单独编程,用于布撤防时需指定给一个密码,可换电池.5804BD 有指示灯和发生器.
5806 5806CN 5807 5808	无线光电烟感器	RF	单片烟感器,内建发射器 只有 5806CN 可用于 UL 安装
5816 5816EU*	门窗发射器	RF	
5816 TEMP	低温探测器	RF	
5817	多点通用发射器	RF	
5818	嵌入式发射器	RF	
5819	震动分析发射器	RF	
5827	无线键盘	接收机识别号	
5827BD	双向无线键盘	接收机识别号	
5849	玻璃破碎探测器	RF	
5850	玻璃破碎探测器	RF	声音与冲击波检测
5890 5888EU*	被动红外探测器	RF	

无线防区检查

行否测试

固定发射器以前,先进行行否测试,以检验发射器信号是否足够。

行走测试可以检验无线信号强度以及发射器安装位置是否合适,以便于可以重新调整、安装。此模式类似于发射器测试模式,但是接收机灵敏度将降低 50%。以便于可以保证在系统的正常使用阶段可以有足够的信号强度。

1. 输入安装密码+ **5** (TEST) .

若有多个子系统,要保证各个子系统均处于撤防状态。

键盘将显示 "Burg Walk Test, Reduced RF Sens."

2. 一旦内安装固定好发射器上的探测器,依次触发每个探测器。注意不要临时走线进行监测,这将导致不精确的结论。
 - 若使用一个接收机,收到信号时键盘响 3 声提示,若用双接收机,第一个接收机收到信号键盘响 1 声,第二个接收机收到键盘响 2 声,2 个都收到键盘响 3 声。
 - 若键盘不响,需重新调整发射器的方向和距离。
3. 调整后固定接收机。
4. 输入安装密码 + **1** (OFF) 退出该模式。

发射器嗅探模式

可以检测是否每个发射器都编程正确

1. 在键盘上输入安装密码(默认为 4112) **(4112) + # + 3**, 系统将开始检测所有正确编程的无线发射器。并显示所有编程为无线设备的防区号。依次触发每个发射器或让其自动发射安全信号。

2. 依次触发每个发射器或让其自动发射安全信号，系统接收到某个发射器信号后，该发射器对应的防区号码就会从键盘上消失。
-

编程不正确的发射器防区号不消失。

3. 所有发射器监测完后，输入安装密码+ **OFF**.退出该模式

www.kmyd.com.cn

输出继电器和电力线载波设备

本章包含如下信息：

- 输出继电器基础知识
- 4204 连接

输出继电器基础知识

继电器和电力线载波设备是可编程完成某些开关操作的设备。可以用于控制开关灯、控制警号或用于状态指示。本系统中，每个设备必须编程何时开关，如何开关，本手册有关于此类编程的说明在*93 菜单编程说明中。本系统总共支持 32 个继电器 (4204 继电器模块) 或电力线载波设备，使用总线继电器还可以扩充到 96 个。

注意：由于国内拥护极少使用电力线载波设备，本手册对电力线载波设备不再过多说明。

除了事件驱动继电器以外还可以在#80 中编程时间驱动。

连接 4204 继电器模块

1. 4204 的 DIP 开关设置地址为 01-15 中一个没被占用的地址。

主机设备编程同样要编入此地址。

2. 把 4204 模块连到主机的 6, 7, 8, 9 接线端子上。
3. 主机到 4204 的连线长度不得超过下表所示长度：

<u>线径</u>	<u>线长</u>
0.64mm	38m
0.81mm	60m
1.0mm	90m
1.3mm	150m

注意：DIP 开关第一位设为 ON 将允许防拆功能。

图 15: 4204 继电器模块

4285 电话语音接口模块

本章包含如下信息：

- 4285 VIP 电话模块概述
- 固定连接 4285 VIP 模块
- 4285 VIP 模块检查

概述

4285/4286 电话模块是 VISTA-25 的另一个附件，通过它可以用一部双音频电话监控此系统，该模块可以发出许多键盘上可以显示的单词音。此模块地址应设为 4，并指定给一个子系统

每台主机只能使用一只这种模块。

正确地连接编程以后，就可以用电话进入该系统了：

- 接收关于系统状态的合成音频信息。
- 布撤防系统并通过声音核实操作。
- 用 #70 命令控制继电器。
- 声音确认命令实施情况。

需要明了的东西

- 4285 可以发声的单词列在防区描述符单词表里，用黑体表示，若编程的防区描述符不能被发声，那么 4285 将只报告防区号。
- 远程进入的功能可以用命令：密码+ # 91 启动或终止，必须使用安装密码或机主密码。
- 电话模块故障报告为防区 804 (800 + 设备地址 04 = 804) 。
- 电话进入操作方法可以参考该模块的说明书。

固定 4285 模块

模块可以安装在主机箱内或主机箱外。若安装在主机箱外，可以用模块后面的螺丝孔把它水平或垂直固定，也可以用双面胶固定。把连线标签贴到容易看见不易丢失的地方。

1. 固定在主机箱内时，可以不盖盖子。

不要装在主机箱盖子上或粘到电路板上。

2. 4285 的连线图贴到合适的易于查看的地方。

连接 4285 模块

4285 或 4286 电话模块接在主机和室内电话之间，接听电话拨号音并报告给报警主机；用室内电话控制时，它给室内电话供电；用其他电话拨号控制时，它在其他应答机之前发出应答。

1. 如图 16 把连线接到主机的接线端子上

红色	6 (电源 +)
黑色	7 (电源 -)
绿色	8 (数据入)
黄色	9 (数据出)

2. 如图把端子 1 - 5 连接到电话网络中。

用 RJ31X (加拿大) 连接器连接电话线。

4285 连线表

模块接线端子	连接到:
1. 输入电话线 (Tip)	主机端子 (26) .
2. 输入电话线 (Ring)	主机端子 (27) .
3. 电话线出 (Tip)	连接器棕色线.
4. 电话线出(Ring)	连接器灰色线.
5. 地	主机地 (30) .
6. 输出 High	备用
7. 输出 Rtn	备用

4285 WIRING NOTES:

1. 若室内电话机无音频拨号音(这种情况很少), 可能需要翻转模块上 3、4 脚的连线到主机的 26、27 脚
2. 用 RJ31X 连接器直接连接 4285/4286, 如图:
3. 即便不往中心发送信息, 也要把此系统连接到电话系统中。室内电话机必须连接到电话模块上。
4. 若室内电话包含一个呼叫 ID 系统, 直接把它接到主机的 26、27 脚

图 17. 4285 模块连接

第十一章

音频报警核实 (AAV)

本章包含如下信息:

- AAV 概述
- AAV 操作
- Eagle AAV 模块连接

概述

AAV 模块如 1250 (双向音频通道模块) 可以允许中心和用户之间通过声音来进行报警核实。

AAV 模块的 7 & 8 脚接到主机的防区 5 的 16 & 17 脚上, 用来停止、恢复警号, 也用于延时 AAV 期间的非紧急报警拨号报告, 此时防区 5 不再用作一般的报警防区。使用 AAV 时, 防区 5 必须设定为防区类型 10, 并且 1*60 和 1*66 必须设为 1 以静音警号。否则, 警号声将干扰 AAV。

AAV 模块操作

送到第一电话号码的信息中若含有报警信号, 且到第一电话号码的通信格式是 CONTACT ID (CONTACT ID 是唯一能发出“LISTEN-IN TO FOLLOW”信息的通信格式), 取消报告*81 编程区非 0 时, 主机将发出“LISTEN-IN TO FOLLOW”信息 (事件代码 606), 以通知 685 (需 4.6 以上版本) 保持电话连接 1 分钟。

一旦触发发生, 主机将电话线控制权交给 4285 模块, 并不断开与中心的连接。若 1*60 和 1*66 编程允许的话, AAV 期间将关闭警号及键盘发声, AAV 结束后, 键盘发声恢复, 警号若没有超过限时也将恢复发声。

AAV 不能超过 15 分钟, AAV 期间, 若有火警则打断电话连接并重新启动 AAV, 其他的报警将延时到 AAV 或 15 分钟之后。

触发 AAV 的一种方法是如图中的电压触发, 在 1*46 中选择选项 3。选项 1*46 可用于设置地触发、远程控制台发声或远距离无线布/撤防, 若安装时已经用了其中之一, 则可如图把 AAV 模块与 4204 模块相连接, 选此方法时, 继电器的启动/终止条件在通过#93 继电器编程时需设成 60=“AAV”。

某些 AAV 模块允许通过振铃监测远程触发, 但这种方式将使远程下载和 4285 远程控制不能使用。图中的 DIP 开关设置是禁止此功能, 主机要求 AAV 模块的触发类型设为下降沿触发 (在 1250 的 DIP 开关上设置)。连接图如下:

1. 685 接收机软件版本须为 4.6 以后的。
2. CONTACT ID 格式是唯一能发送“606”监听信号的格式。

AAV 模块连接

主机电压触发输出 J7 的输出连到 AAV 模块的电压触发输入。

若同时使用 4285 VIP 模块, 请遵循相应的连接图连接。

AAV 和 4204 的连接

只安装 AAV 模块

AAV 和 4285 的连接

图 18: AAV 模块连接

第十二章

视频报警核实 (VAV)

由于在国内很少使用 VAV，本手册就不再对它做过多的介绍。

概述

视频报警验证发射器（如 VT100）允许经标准交换电话线将报警地的视频信号传输到报警中心，以对报警进行验证。

VAV 操作

一旦警情发生，一个防区列表将驱动 4204 继电器提醒 VAV 发射器在警情记忆以前激活视频监控，当所有信息送到第一个电话号码后，主机将发送 VAV 报告（609）给 685 接收机（需 4.7 以上版本），并驱动第二个继电器启动 VAV 传输。触发发生后，在不打断电话线连接的情况下，把电话线的控制权交给 VAV 模块，当 VAV 通过 5 防区指示视频传输完成后才重新允许拨号传输。视频传输期间若有火警发生，将打断电话连接发送新的火警报告，而其他的报警将被保持到视频传输之后。第二个继电器编程时需把启动/终止条件都设为 60=ALARM VERIFICATION。



图 19.视频发射器连接

第十三章

电压触发器

本章包含如下信息:

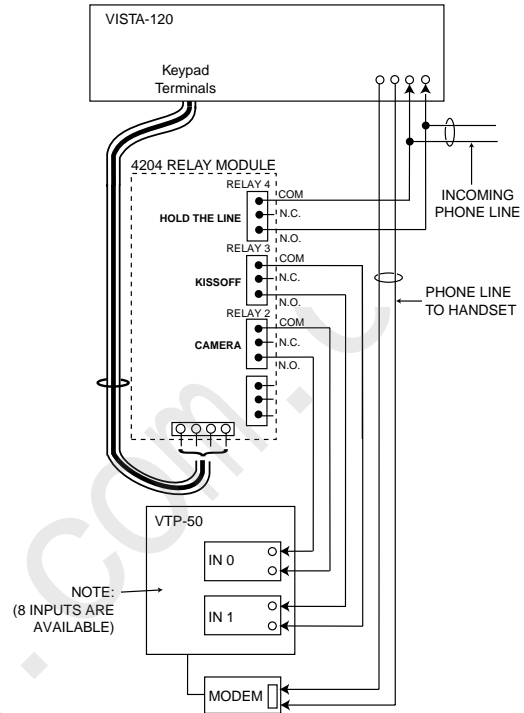
- 电压触发器简介
- 地启动触发器设置
- 布撤防触发器设置
- 布撤防锁设置
- 遥控键盘发声器设置

概述

主机上右手边的 J7 插排, 提供四个触发器输出, 根据需要, 可以用于:

- 控制 675 地启动模块
- 控制 4146 布撤防锁指示灯
- 控制远程键盘发声器
- 触发附加报警信号装置 (如远距离无线发射器)
- 触发声音报警验证模块 (AAV)

触发器可以通过 2*20 编程用于指定的子系统。

各输出如下:

输出 1: 默认为地启动模块 675 触发器。同时可通过 1*46 编程为布/撤防触发、远程键盘发声器触发或 AAV 模块输出, 但同时只能有一个选择。激活时在 4K 电阻两端有 10-13.8V 电压, 非激活状态为 100 欧姆对地电阻;

输出 2&4: 默认为火警或无声紧急/挟持报警触发器, 也可以通过*15 编程为 4146 的布撤防状态指示灯触发器。激活时在 5K 电阻两端有 10-13.8V 电压, 非激活时为 1K 对地电阻。

输出 3: 盗警/有声紧急报警触发。激活时在 5K 电阻两端有 10-13.8V 电压, 非激活时为 1K 对地电阻。



图 20: J7 触发器

地启动触发设置

国内不用此类型电话系统。

布撤防触发器设置

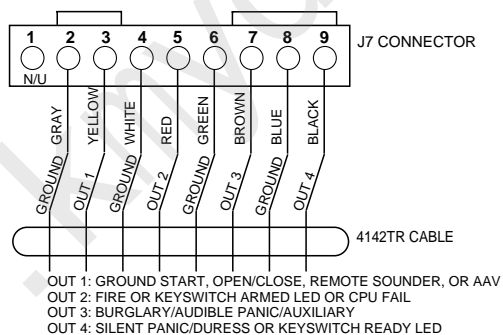
输出 1 可设为在系统布防在外出模式和撤防时改变状态。如果 1*46 设为 1，输出 1 在撤防时将为高电平，当布防在外出模式使切换到低电平。触发器在所有的分系统布防以前不改变状态，而一旦一个系统撤防就改变状态。

远程键盘发声器

可以用一个 ADEMCO PAL 328N 压电发声器来实现在不同的地点同时发声（如报警、故障、门铃、进/出等除了键盘按键以外的声音）。此典型的例子就是在远离主机键盘的地方实现门铃功能。如图把发声器与主机的附加电源和此输出相连。



图 22. 键盘发声器连接

布撤防锁设置

（如 4146）可以连接于防区 7，此时防区 7 不再作为保护防区。防区 7 的暂时短路将使子系统“外出布防”，短路 3 秒以上将“留守布防”，系统布防后再一次短路将撤防子系统。

防区 7 的布撤防锁只能用于一个子系统。

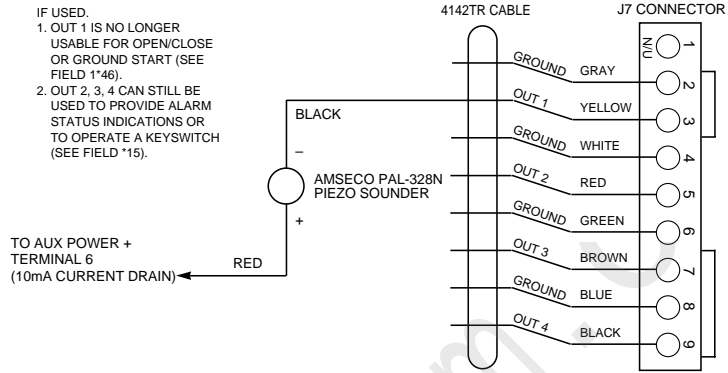
1. 连接 4146 常开触点到防区 7.
2. 不管防区 2-8 为和类型，连接上 2K 的末端电阻
3. 如图把锁的状态指示灯连接到 J7 触发器
4. 锁的常闭防拆触点串联到防区 7.
4. 在 *15 把锁指定给相应的子系统，在 *40 编程允许布撤防报告（报告为用户 0）

指示灯所示状态

绿	红	含义
关	关	撤防没有准备
开	关	撤防准备好
关	常亮	外出布防
关	慢闪	留守布防
关	快闪	报警记忆

图 23a. 布撤防锁连接

分子系统配置布撤防锁

除了在防区 7 支持一个 4146 布撤防开关外，还可以用 DPST 或 DPDT 开关为每一个分系统加上一个布撤防开关，开关在外出布防和撤防状态可以去掉。如要用此配置，把每个开关连到 4193 总线扩充器上，如图所示：（4193 学习后，再接开关）



图 23b. 分子系统配置布撤防锁

以上开关是 CHICAGO LOCK COMPANY Model EXA-112-2.

开关常闭或不动作时，分系统处于“外出布防”，开关动作时系统布防。所以，非监视回路防区需设为 21 型（外出布防），而监视回路防区设为 22 型（撤防）。

第十四章

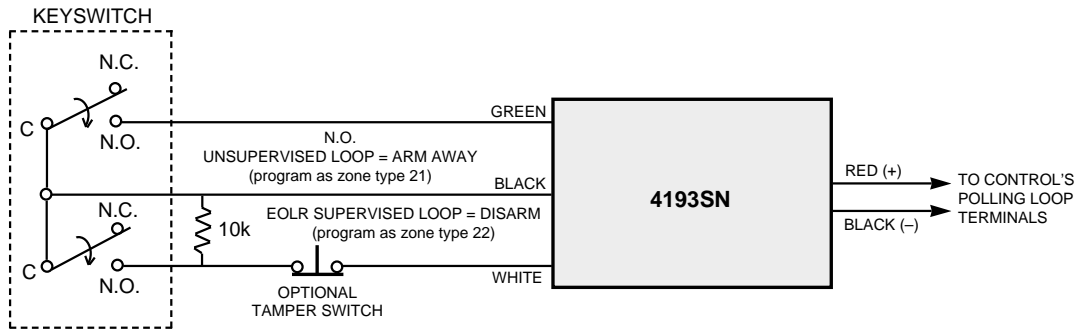
外接警号

概述

本主机提供 10-13.8VDC, 2.8A 的警号驱动能力。

电流超限将启动保护电路切断输出。

连接

警号连接到主机的 4、5 接线柱

图 25. 外部警号连接

最大电流 2.8 A，必须安装后备电池。最多可以串联 2 个 702 警号；或并联 2 个 719 警号。

编程项

编程项*08. 允许在驱动警号和充电之间转换...

图 26: AB12M 警铃连接

适用的警号

型号	名称	说明
702	室外警号	内带驱动器,防拆、防水、音量 120Db@3m
719	小型室外警号	内带建驱动器,防拆、防水、音量 90Db@3m
747	室内警号	内带驱动器, 音量 95Db@3m
ABB1031	警铃	音量 81Db@3m
PAA400B (米色) PA400R (红色)	室内压电发声器	音量 90Db@3m
AB12M	A 级警铃	UL 商业盗警

第十五章 事件登记

本章包含如下信息：

- 概述
- 打印机连接
- 显示/打印事件

概述

VISTA 可以保存如下五种事件，并附带日期时间

- 报警
- 检查
- 旁路
- 布撤防
- 系统状态

这些事件可以通过键盘查看或通过 4100SM 打印到打印机。

事件登记打印机连接

- 主机电路板上位于 J7 上方的 J8 插排，可以连接 4100SM 串口模块，以把事件登记信息变成 RS232 格式输出出来。
- 如图连接 4100 模块：



图 27. 事件登记打印机连接

注意：

1. 打印机需遵从以下格式：8 个数据位、一个终止位、无校验，速率为 300 或 1200bps，DTR 握手信号
2. 4100SM 模块随机配有一条 3m 的 RS232 电缆，最长不能超过 15 米。
3. 大多数打印机或者忽略 CTS, DSR 和 CD 信号，或者要求这些信号为高电平 (如 RS232 DB25 的 5, 6 和 8 脚对 7 脚地为 3-15VDC 电平)，4100SM 设这些信号为高电平。若所用打印机不能打印，可以剪断蓝线 (CTS)、白线 e (DSR)或红线 (CD)，把这些脚悬空试试。RS232C 的 3 脚 (数据出)，7 脚 (地)、20 脚 (DTR)。
4. 打印机加电准备好后，在 4100SM TB1 测得的 DTR 信号，应在 9.5-14VDC 之间；打印机不加电时在 0-1.5VDC 之间。除非 DTR 为高电平，否则主机不会输出信号。

事件登记过程

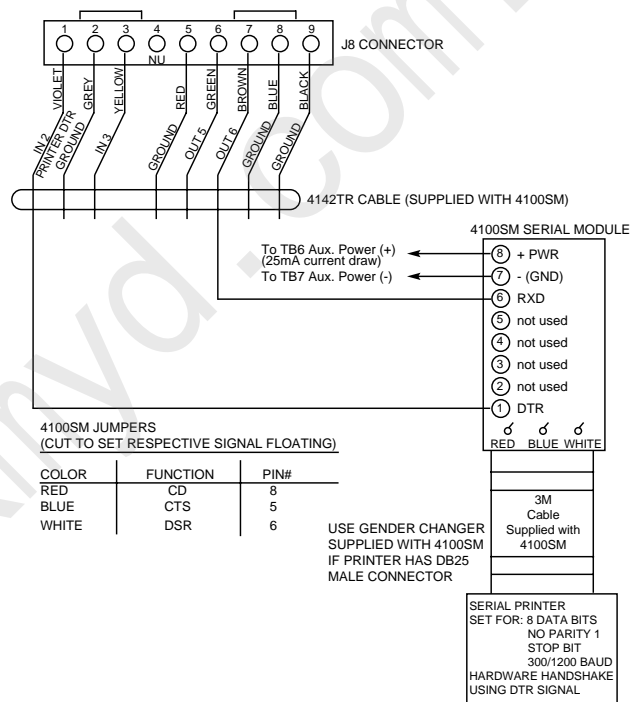
为了得到正确的日期时间，必须设置主机时钟。

若在 1★72 中设为联机打印,当有事件发生时将会自动打印,也可以按需打印或察看,命令如下:

Commands	
显示方式	安装或机主密码 + [#] + [6] + [0]
打印方式	安装或机主密码 + [#] + [6] + [1]
清除事件	安装或机主密码+ [#] + [6] + [2]
退出事件登记	随时按 <input type="checkbox"/> *

在显示或打印模式中，即键盘上将显示：

ENIER0=RECENT 1=COMPLETE

输入 0 显示/打印从上次清除命令以后的事件登记，输入 1 则显示/打印全部的事件登记

SCAN LOG BY PART 0=NO 1-8=PART #

允许按分系统察看/打印事件记录，输入相应的子系统号或输入 0 不要按分系统察看/打印。事件以子系统为单位并分成 5 种如上的类型。

用 1 和 3 前后翻卷察看记录。

ALARM EVENT LOG TYPE CCC UUU

相应子系统的报警和报警恢复日期/时间记录。

CHECK EVENT LOG TYPE CCC UUU

相应子系统的故障和监视恢复日期/时间记录。

BYPASS EVENT LOG TYPE CCC UUU

相应子系统的旁路日期/时间记录

OP/CL EVENT LOG TYPE CCC UUU

相应子系统的布撤防恢复日期/时间记录。

SYSIEM EVENT LOG TYPE CCC UUU

系统问题如交流掉电、通信失败等的日期/时间记录。

ALL EVENT LOG TYPE CCC UUU

所有类型记录以反序（最近到最旧）显示/打印。

查看特定事件，在想要查看的事件时按 8。

在显示模式中按 1 和 3 可前后翻卷记录，在打印模式中，按 8 将打印该类型的所有记录，并依次显示在键盘中。当最后一条记录显示完后，将显示几秒钟的如下内容

P8 01/01	12:02AM
BURGLARY	003

显示子系统 8 的 3 防区在 12:02AM 01/01 发生盗警。

显示最后一条事件时按 1 或 3 将显示一会如下内容:

END OF EVENT LOG TYPE CCC UUU

CLEAR EVENT LOG 0=NO 1=YES

想清除事件记录则按 1, 否则按 0。

若按 1, 出现如下提示:

ARE YOU SURE? 0=NO 1=YES

按 1 确认清除。

字符含义

RECENT	自上次清除以来的事件
COMPLETE	显示所有事件
TYPE	事件类型
CCC	防区号码 r
UUU	拥护号码

事件打印和显示代码

交流电故障.....	AC LOSS	编程时间表改动.....	SCHEDULE CHANGE
交流电恢复.....	AC RESTORE	设置时钟.....	TIME SET
自动撤防.....	DISARM-AUTO	无线扩充器失效.....	RF EXPND
电池测试失败.....	BAT TST FAIL	无线扩充器复位.....	RF RST
盗警.....	BURGLARY	无线接收机故障.....	RF TRBL
撤消盗警报告.....	CANCEL	无线接收机故障恢复.....	RF RST
盗警恢复.....	BURG RST	无线发射器电池电压低.....	RF LBAT
通信恢复.....	COMM RESTORE	无线发射器电池电压恢复.....	RFLB RST
拨号器恢复.....	DIALER RST	无线发射器电池电压测试.....	RF LB OK
拨号器关闭.....	DIALER SHUT	无线发射器监测失效.....	RF SUPR
撤防.....	DISARMED	无线发射器恢复 t.....	RF RST
挟持报警.....	DURESS	自动布防失败.....	ARM FAILED
挟持报警恢复.....	DURE RST	系统布防.....	ARMED
进入测试模式.....	TEST ENTRY	系统留守布防.....	ARMED-STAY
事件登记.....	LOG OVERFLOW	遥控编程软件布防.....	ARMED-REM
事件登记清除.....	LOG CLEARED	系统快速布防.....	ARMED-QUICK
事件登记满 50%.....	LOG 50% FULL	无线按钮布防.....	ARMED-KEY
事件登记满 90%.....	LOG 90% FULL	自动布防.....	ARMED-AUTO
外出错误.....	EXIT ERR	布防过早.....	ARMED-EARLY
退出编程.....	PROGRAM EXIT	推迟布防.....	ARMED-LATE
退出测试.....	TEST EXIT	系统电池故障.....	BATTERY FAIL
通信失败.....	FAIL TO COMM	系统电池恢复.....	LOW BATTERY
火警.....	FIRE	系统内部时间纠正.....	TIME ERROR
火警恢复.....	FIRE RST	系统不自动布防.....	MISS ARM
火警防区故障.....	FIRE TRB	系统不自动撤防.....	MISSED DISRM
火警防区故障恢复.....	FRTR RST	遥控撤防.....	DISARMED-REM
闯入报警核实.....	INTRSN VERIF	无线按钮撤防.....	DISARMED-KEY
非盗警.....	AUXILARY	撤防过早.....	DISRMD-EARLY
非盗警恢复.....	AUX RST	推迟撤防.....	DISRMD-LATE
呼叫下载计算机.....	CALL BACK	系统电池电压低.....	LOW BATTERY
紧急报警.....	PANIC	继电器故障.....	RLY TRBL
紧急报警恢复.....	PNC RST	继电器故障恢复.....	RLY RST
总线回路恢复.....	EXP RST	系统恢复.....	SYSTEM RST
总线 RPM 恢复.....	RPM RST	系统自动复位.....	SYSTEM RESET
总线短路.....	EXP SHRT	防拆.....	TAMPER
总线烟感探测器测试通过†.....	TESTED	防拆恢复.....	TMPR RST
总线烟感探测器没有测试过†.....	UNTESTED	测试报告传输.....	SELF TEST
总线烟感探测器测试失败†.....	FAILED	添加用户密码.....	Uxxx ADD BY
总线故障.....	EXP TRBL	改变用户密码.....	Uxxx CHG BY
总线防拆故障.....	EXP TMPR	删除用户密码.....	Uxxx DEL BY
打印机故障.....	PRINTER FAIL	防区旁路.....	BYPASS
Printer Restore.....	PRINTER RST	防区故障.....	TROUBLE
出入时间表改动.....	ACC SKED CHG	防区故障恢复.....	TRBL RST
编程改动.....	PROG CHANGE		
进入编程.....	PROGRAM ENTRY		

† 火警测试后发生。

第十六章 最终供电

本章包含如下信息：

- 接地
- 连接交流变压器
- 连接后备电池
- 辅助设备以及总线设备电流消耗
- 交流变压器规格：16.5VAC/40VA

概述

接地

主机板上的 30 脚接地端子需良好接地以防止雷电损坏，建议使用直径为 1.3 毫米的铜电缆，最长不超过 7.5 米。如下接地方法可供参考：

- **金属水管：**可接到接地良好的水管上，注意防生锈。
- 3 线交流电的地也是良好的选择。

连接变压器

1. 计算所用设备电流消耗，不要超过主机限额

总线供电电流超限将导致显示 CHECK 997，辅助电源超限将不能对电池充电。

2. 连接主机所有设备
3. 连接变压器到主机的 1、2 接线柱。
4. 插上交流电。



图 28. 交流变压器和后备电池的连接

连接后备电池

交流掉电时，后备电池将自动接替交流电为主机供电。

电池每 4 分钟检测 13 秒 (或者每 50 检测 1.5 秒, 可以编程选择) 每 24 小时检测 10 分钟 (从退出编程时起算)。另外可以手动进入测试模式检测，若电压地狱大约 11.5VDC，就显示 "SYSTEM LOBAT"。

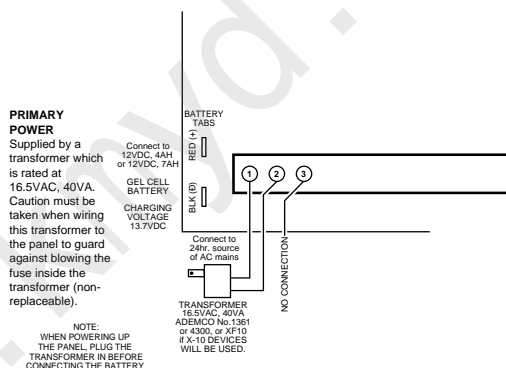
1. 用下表选择合适的电池。
2. 所有设备安装好前，不要连接后备电池。

电池标准表

安时	辅助电流			
	200mA	400mA	600mA	750mA
4.0	6 hrs.	4 hrs.	3 hrs.	2.5 hrs.
6.0-7.0	11 hrs.	7 hrs.	5.5 hrs.	4 hrs.

注意：此表所示只是大概数字，要根据实际情况决定。

计算电池容量所需

公式如下

$$[\text{总电流消耗 (Amps)}] \times [\text{支持的时间 (小时)}] = [\text{电池安时}]$$

总线设备电流消耗

RPM 设备	电流	# 数量	总电流
4194WH	1 mA		
4191SN	1mA		
4193SN	1.5mA		
4293SN	1mA		
4939SN-WH	1mA		
4959SN	1mA		
4192SD	0.4 mA		
4192SDT	0.4 mA		
4192CP r	0.4 mA		
4275EX	1 mA		
4278EX/4278EX-SN	1 mA		
4190	1 mA (LOW) 2 mA (HIGH)		
4208U	29 mA		
4208UXM MK3	25mA		
7500	1.5 mA		
9500	1.5 mA		
998MX PIR	1 mA		
	总电流 **		

** 超过 128 mA, 需要使用 4297 延伸器, 它可以提供额外的 128mA 电流。

辅助设备电流消耗

设备	电流消耗	# 数量	总电流
6139	100mA		
675	50 mA		
总线回路	见上表总电流		
5881/5882	50mA		
5882EU	60mA		
4297	50 mA		
4204	15mA 静态 40mA 每个继电器启动		
			总共 (750mA max)

第十七章

门禁控制

(通过 ADEMCO PassPoint 门禁系统)

本章包含如下信息

- 概述
- 门禁控制点
- 连接网关模块
- 编程网关模块

概述

Vista-120 支持与 PASSPOINT 门禁系统互动，二者通过网关模块 VGM 达到信息共享。

VGM 接在 ECP 总线 (键盘接线柱) 和门禁网络之间 (如图 14-1)，起到数据信息格式转换和转发的功能。

Vista-120 可以控制 ACS 的门禁点。

ACS 门禁系统可以控制 Vista-120 的如下部分：

- 继电器
- 布撤防时间表
- 键盘显示
- 两个系统的日期时间同步

详细情况参考 ACS 说明书。

ACS 的某些没有授权的输入可以给 Vista-120 当作 VISTA-120 本身的接线防区，ACS 也可以使用 VISTA-120 的拨号器往中心发送报告。

门禁点控制

报警主机可以用键盘、无线按钮等向 ACS 发出出入请求，这些设备的防区类型编程为 27 (门禁点)，设备输入类型照旧。

使用键盘

可以有三种命令驱动一个门：

- 密码 + #73 (按 ACS 的设置开门)
- 密码 + #74 (提示打开特定的门)
- 密码 + #75 (提示特定的点或特定功能)

这些命令需要 VGM 和 ACS 支持，可以完成门禁点的打开、保护或旁路功能：“打开”指暂时强制打开门，保护指仅在命令有效时打开门，旁路指永久打开门。

键盘编程

1. 进入 #93 的防区编程。
2. 编程防区反应类型为 27 (门禁点)。
3. 输入门禁点号码 (00-31) 标明是否是出入键盘
4. 输入子系统号码
5. 输入键盘设备输入类型(09)
6. 输入键盘物理地址

详见编程描述

使用无线发射器防区

无线按钮 (如 5804/5804EU) 一个按钮可以用于控制一个门禁点, 也可以用于紧急报警。而象 5816/5816EU 等其他探测器可以用于作为紧急出口的遥控开关。

无线发射器编程

1. 进入 #93 防区编程。
2. 防区反应类型为 27 (门禁点)。
3. 输入门禁点号码 (00-31)。
4. 输入是否用于出入控制
5. 输入子系统号码
6. 输入设备输入类型 RF (03), 非监视 (04), 或按钮(05)。
7. 输入回路号码
8. 学习序列号码

详见防区编程

RF buttons and pendants must be assigned to a user number in order to function. See the USER ACCESS CODES section for the procedure.
--

无线键盘

无线键盘 5827 & 5827BD 可以用来控制门禁点, 功能与本地键盘一样, 只是输入命令密码+ # 73 时, 将控制所有该子系统的门禁点。

无线键盘编程

1. 在 1*48 中设定键盘处于哪个子系统。

使用 ACS 输入防区

如果 ACS 含有未授权防区, 可以用作 Vista-120 的接线防区。

ACS 输入防区编程

1. 进入 #93 防区编程。
2. 防区号任选, 设备输入类型为 ACS (10)。
3. 输入 ACS 的防区 ID (00-31)。

详见防区编程

灯光及其他控制

出入口事件可以驱动某些事件, 灯光可以自动开关, Vista-120、ACS 继电器或触发器可以随键盘、无线按钮等(27)类防区动作控制那些设备。

灯光及其他控制编程

1. 进入 #93 继电器编程。
2. 编程继电器信息
3. 选择继电器类型：4204 选 ECP (1) 。

详见继电器编程

门禁控制拨号报告

所有 ACS 事件可以通过 VGM 送到 Vista-120 的拨号器，这些事件也可以在报警主机中登记下来，这可以在 ACS 中编程允许。

详见 ACS 说明书。

网关模块连接：

网关模块接在主机的 ECP 总线(键盘接线柱) 和 ACS 网络之间。如下图：

图 30 网关模块连接

网关模块编程：

运行 ACS 的配置程序 ACSTERM 设置网关 VGM 的地址，详见 ACS 说明书：.

1. 输入 “M” (菜单模式)，接着是 8 位用户码。
2. 选择 (1<回车>),
3. 配置门禁系统
4. 进入编程模式 (1<回车>).
5. 选择模块配置 (3<回车>)
6. 输入 VGM 在 Echelon 总线中的模块号码，将显示专用拨号信息，忽略此显示。
7. 回车 (<CTRL>Z)，此屏幕包含 VGM 地址的输入。
8. 输入 VGM 的地址，必须与 VISTA-120 的#93 编程内容相符。

第二部分

系统编程

www.kmyd.com.cn

第十八章

编程机理

本章包含如下信息:

- 数据项编程模式
- 系统和通信默认值
- 进入数据项编程
- 编程项翻页
- 输入查看编程项
- 编程特定子系统选项
- #93 菜单编程

数据项编程模式

对每一个数据项分别输入相应数据, 输入完后, 键盘响 3 声并跳到下一项。可以在此项直接输入数据, 也可以按[*] + 第二个数据项号码, 对相应项编程。

系统与通信默认值

- 系统出厂时预编程了一些可以符合大多数环境的数据项, 用户可以改动。
- 有 4 套预编程的通信报告码, 包括低速、4+2 特快、ADEMCO 高速、ADEMCO CONTACT ID 等格式。可以从中选择 1 套较合适的。
- 这些数据可以从键盘或遥控编程修改。

编程只可以从地址为 00-03 的键盘上进行, 调用默认值也一样。

进入数据编程模式

1. 可以用如下 A 或 B 方法进入:

A) 主机加电 30 秒内同时按[*] 和 [#]。

B) 输入安装密码 + [8] + [0] + [0] + [0], 该密码可以在*00 中修改。

本地键盘编程可以被遥控编程禁止, 这时就只能从遥控编程软件进入编程了。

2. 进入后显示:

Program Mode *Fill # View -00

3. 输入 * + 欲编程数据项号码开始编程, 一项输入完后, 键盘响 3 声并跳到下一项。可以在此项直接输入数据, 也可以按[*] + 第二个数据项号码, 对相应项编程。

First Page of Fields (*00-*90)

按 *99 或 *98 退出编程

编程翻页

- 所有数据项分 3 级 (页), 开始时自动显示第一页
- 第 2、3 页的数据项号码前面冠以 "1" 或 "2", 并且前面有 "ALT PROGRAM MODE"以显示与第一页不同。

1. 按 *94 进入下一页。
2. 进入后的编程与第一页一样。

3. 按 *99 退回到前一页。

按*94 到第二页

按 *99 回到第一页

Second Page of Fields (1*01-1*77)

按*94 到第三页

按 *99 回到第二页

Third Page of Fields (2*00-2*24)

查看数据项

按 [#] + 数据项号码只查看而不修改数据。

输入错误

- 输入号码不正确显示 FC.
- 数据项内容不正确，键盘显示为空
- 出现上面情况，按 * + 正确的数据项号码重新输入。

数据项编程命令	
*94	进入下一页
*99	回到前一页或退出编程（不锁定）
*91	选中相应子系统
*98	退出编程并锁定（不允许以密码+8000 进入编程）

编程系统全局类数据

某些数据项是全局性的，某些是分子系统的。当编程全局性数据项时自动跳过分子系统的数据项，若系统只有一个子系统就不存在上述情况。

1. 输入安装密码 + 8 0 0 0 进入编程
2. 按 *00 开始从 00 项编程。输入完后，键盘响 3 声并跳到下一项。可以在此项直接输入数据，也可以按[*] + 第二个数据项号码，对相应项编程。
3. 按*94 跳到第二页。
按*99 回到上一页。

分子系统数据项

进入编程后

1. 按 *91 系统将提示输入子系统号码。
2. 输入相应子系统号后开始编程，所有此子系统的数据输完后，自动回到全局编程，若想在输入完前回到全局编程，输入任意一个*+全局数据项即可。
3. 对每个子系统重复以上编程。

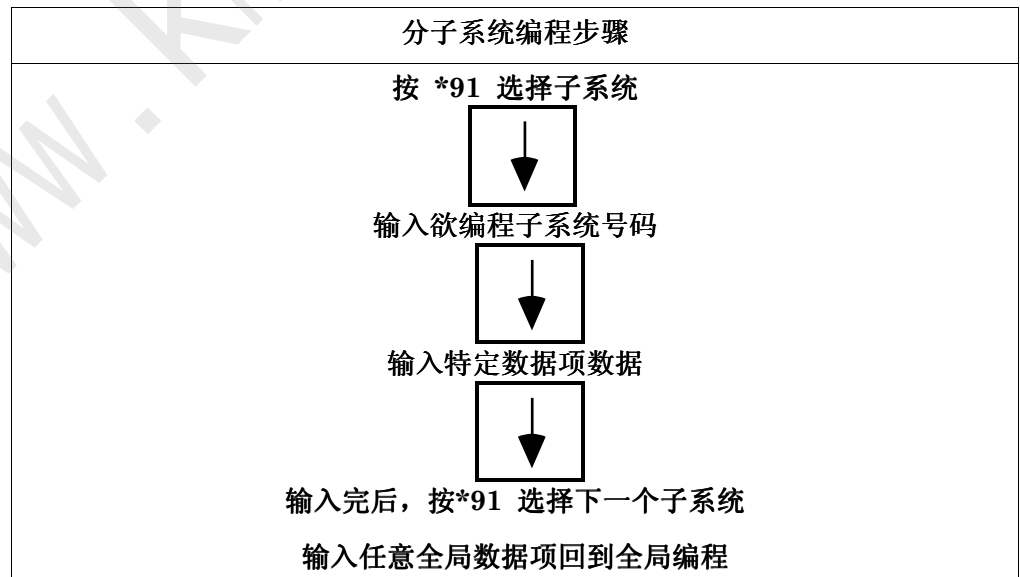

#93 菜单编程模式

#93 菜单编程在系统提示下完成如下编程：

- 防区编程
- 序列号编程
- 描述符编程
- 设备编程

继电器编程

继电器语音编程

常用索引编程 (VIP 电话模块用)

按(取消) 或 1 (确认 YES) 响应系统提示, 作相应输入。

#93 菜单编程所用命令按键

#93	进入菜单编程
[*]	相当于回车确认
[#]	回到以前的提示
0	表示 NO
1	表示 YES
00+[*]	退出菜单模式, 回到前一菜单或数据项编程。

www.kmyd.com.cn

防区索引及种类定义

本章包含如下信息:

- 防区号码选择
- 防区类型定义

防区索引

VISTA-120 有 128 个物理防区,另有继电器、外围 ECP 设备、系统错误等的监视防区, 如下所述:

防区号码	功能	实际防区
001 - 128	保护防区	001-128
601 - 696	继电器防区 (防区类型 5 或 19)	6 + 2-位继电器号码。
800 - 830	外围 ECP 设备监视	8 + 2-位设备地址
900 - 990 & 997	系统监视	988: 第二接收机没收到信号 990: 第一接收机没收到信号 997: 总线过载
995, 996, 999	键盘紧急按键	995: 1+* (A) 996: 3+# (C) 999: *+# (B)

反应类型在#93 中编程, 监视防区应为 19 (24-小时故障) 或 05 (日夜防区)。

防区反应类型定义

每个防区应指定一个反应类型, 以在触发时决定如何反应:

防区	探测器
1	2-烟感探测器 (若使用)
7	布撤防锁 (若使用)
8	玻璃破碎探测器 (若使用)
1-9	基础接线
1-63	5700 系列无线设备可用
1-128	5800 系列无线设备可用
10-128	总线设备
995	*/1 (A)
996	#/3 (C)
999	*/# (B)

防区种类定义见下页

防区类型定义

一.防区类型

以下各种防区类型代码是编程输入中使用。

0 型 无用

本防区不使用

1 型 出入口防区 1 型 窃警类型

用于主要入口 / 出口路线(例如正门,主要入口)。该防区在布防后外出延时★结束时生效。在触发该防区时,有进入延时★,必须在延时结束前对系统撤防,否则会发出报警。控制器会在进入延时时间里发出蜂鸣(作为撤防系统的提示信号)。延时时间通过★09 和★10 项设定。

2 型 出入口防区 2 型 窃警类型

用于非主要入口 / 出口路线(例如后门, 车库入口)。该防区工作情况与 1 型一样,但延时时间需要设置比 1 型长些。延时时间通过★11 和★12 项设定。

3 型 周边防区 窃警类型

用于外部门 and / 或窗,在遭到破坏时立即做出紧急报警。没有延时。

4 型 内部防区(跟随报警) 窃警类型

用于出入防区首先触发而需要进入延时的地方。多设在休息室或大厅内(如移动探测器),这是用户用键盘对系统撤防的必经之处。如果出入防区未首先触发,该防区触发后会立即报警。如在系统布防前在厅内躲藏或试图通过未设防区域到达厅内的闯入者。该防区的延时时间与出入防区一致。

5 型 日夜防区 窃警类型

用于装有薄箔保护的门、窗(如商店),或“敏感”地区,如商品库、药品仓库,等等,或者其它需要密切注意入口的控制进入区;也用于探头防拆。在撤防状态下(白天),触发该防区键盘会发出快速蜂鸣并显示防区号与检查显示(如果需要可向中心站报告),用于破门而入或其它事故(如传感器失灵或薄箔门破碎)。布防状态下(夜晚),触发该防区会触发警报,控制键盘和外部警号会发出警报,通讯设备也会报告警情。

6 型 24 小时无声报警

该防区类型一般使用于紧急按钮(例如银行、珠宝柜台),它可触发警报并报送到中心站,但是该防区号不会显示在键盘上,也不会发出警报声响,仅仅会发出编程通讯报告。该防区不受撤布防影响。

7 型 24 小时有声报警

该类型常使用于紧急按钮,它除向中心站发出警报外,还形成有声警报(例如床边应急报警)。该类型防区遇情况会引发外接警号警报,在键盘报警及显

示,以及编程通讯报告。该防区不受撤布防影响。

8 型 24 小时辅助报警

该类型用于个人突发事件使用的紧急按钮或各类紧急事件,诸如水传感器、温度传感器,等等。可以向中心站报警,在控制器仅提供键盘有声报警和报警显示,而外接警号不发声。该类型防区遇情况会在控制键盘发出稳定的报警音响、报警显示和编程通讯报告。该防区不受撤布防影响。

9 型 火警防区

用于装有烟雾探测器、热探测器的 24 小时设防的区域。防区触发会发出火警信号,键盘显示防区号并触发外接警号发声,同时向中心站报告。该防区不受撤布防影响。

10 型 内部防区(延时) 窃警类型

该型与 4 型相似,只是不论出入防区是否首先发现情况,都从该防区传感器被触发时开始提供进入延时,不马上触发报警。也提供外出延时。

19 型 24 小时故障

此类型防区开/短路将导致一故障,外部警号不发声。

20 型 留守布防

触动该防区则设置主机进入留守布防状态。一般用于无线按钮类型探头作为遥控器用。

21 型 外出布防

触动该防区则设置主机进入外出布防状态。一般用于无线按钮类型探头作为遥控器用。

22 型 撤防

触动该防区则将主机撤防或取消报警。一般用于无线按钮类型探头作为遥控器使用。

23 型 无报警

触动该防区主机不会发出任何动作,但配合继电器可作为继电器的驱动方式以达到遥控的目的。一般用于无线按钮类型探头作为遥控器使用。

27 型: 门禁点

用于请求 ACS 开门的防区。

28 型: 主逻辑板 (MLB) 监视

若 MLB 和 VGM 间的通信中断,将在报警主机键盘上显示 "CHECK" 该防区,同时若此防区失效,所有的 ACS 输入防区显示 "Check".

★外出延时：系统布防后提供一段时间，在该时间内触发带延时功能的防区，系统不会发出报警。并且在延时结束后，这些防区才真正工作起来。

★进入延时：当系统处于布防状态时，触发带进入延时的防区，系统不会马上发出报警，允许操作者在该时间内对系统撤防，但若系统未撤防，延时结束后系统即发出报警。

紧急按键：紧急按键公用同样的防区号，但可以分别指定给 8 个子系统。

重要的失效指示：

总线和无线接收机故障（988，990 和 997）将只报告故障（防区类型 05）。

默认防区类型

防区号码.	防区类型
001	09
002	09
003	03
004	03
005	03
006	03
007	03
008	03
009-128	00
601-632	05
800-831	00
988	00
990	00
995	00
996	00
997	19
999	06

第二十章

数据项描述

各编程数据项内容如下（有下画线的选项为新加的功能）：

- *00 安装密码** □□□□
0001-9999 = 4 位安装密码
 唯一可以进入编程的密码，若用*98 退出，就不能再用此密码进入。只能撤防本身的布防。
- *01 安装密码限制** [0] □
 1= 有，机主密码可以打开一个 15 秒的时间窗口供安装密码使用(需要 Norwegian 要求)
 0= 不限制，可以在撤防期间正常使用。
- *03 最后触发布防 (分子系统设定)** [0] □
 1= 有，外出延时无限长，但在类型 01 的防区门打开再关上后 5 秒自动布防，或者满足布防条件时，门关上就布防。
 0= 无
- *04 出入防区失效旁路 (分子系统设定)** [0] □
 1= 有，第一次拒绝布防 15 秒后再次试图布防将自动旁路失效的出入防区。(Swedish 要求)
 0= 无
- *05 忽略电池电压低的状态布防** [0] □
 1= 可以，允许在电池电压低的情况下布防
 0= 不行，在电池电压低状态下禁止布防 (ANPI 要求)
- *06 型防区总处报警状态** [0] □
 1= 输入 1 则不管在布/撤防状态，若有触发则报警
 0= 按常规报警
- *07 允许在出口失效时布防系统** [0] □
 1= 出入防区或内部防区失效时仍旧可以布防，外出或最大布防外出延时结束时仍旧存在失效状态将导致报警，若 1*20 中允许将自动旁路这些防区。
 0= 所有防区完好才能布防
- *08 自驱动警号输出** [0] □
 1= 有，报警期间正常驱动或停止(ANPI 要求)
 0= 无，有声报警期间正常开关
- *09 进入延时#1 (分子系统设定)** [02] □□
01-15 对应于出入防区 1 型的进入延时：延时时间=输入值 X15 秒
00 = 无延时
- *10 外出延时 #1 (分子系统设定)** [03] □□
01-15 延时时间=输入值 X15 秒
00 = 无延时
- *11 进入延时 #2 (分子系统设定)** [06] □□
 要比进入延时 #1 时间长。
- *12 EXIT DELAY #2 (分子系统设定)** [08] □□
 要比外出延时 #1 时间长。
- *13 报警声响限时 (分子系统设定)** [02] □□
01-15 分钟
 定义有声报警时键盘和警号的发声时间，可被*21 的火警警号限时禁止覆盖。

- *14 防区 9 反应时间** [0]
 1 = 快速反应 (10msec)
 0 = 正常 350msec
- *15 布撤防锁分配** [0]
 1-8 = 输入布撤防锁控制的子系统号。
 0 = 不用
 当使用布撤防锁时，防区 7 被使用并不能用做其他用途，器防区类型被自动设置为 10 型。.
- *16 布防确认音 (分子系统设定)** [0]
 1 = 外出延时结束或收到接收机终止信号时警号响 1/2 秒。
 0 = 无
- *17 无交流提示声** [0]
 1 = 输入 1 则当无交流电时，键盘会发出快速“哔”声提示。
 0 = 无
- *18 主交流电提示** [0]
 1 = 有，在键盘右下角显示 AC
 0 = 无
- *19 随机无交流报告** [0]
 1 = 交流掉电后 30-60 分钟随机报告无交流电情况
 0 = 输入 0 则无交流电后 2 分钟即报告。
 设置该项可防止停电后中心通讯繁忙
- *20 电话模块进入密码** [00] [11]
 01-09 = 第一位
 11 (为 *) 或 12 (为 #) = 第二位
 输入 0011 则禁止使用语音模块进入系统。
- *21 禁止火警限时** [0]
 1 = 在火警后警号无限时直至复位
 0 = 按*13 的设定操作
- *22 键盘紧急键 (分子系统设定)** [001]
 1 = 允许使用
 995 996 999
 0 = 不允许使用
- *23 重复发声报警 (分子系统设定)** [0]
 1 = 允许
 0 = 不允许
 设置 1 时允许一个防区在一次布防时间里多次发声报警，注意该设置受报警声限时限制，并且该设置只影响外接警号而不影响报警通讯
- *24 禁止扩充防区防拆** [0]
 1 = 忽略防拆
 0 = 检测防拆 (ANPI 要求)
 只用于总线及 5800 系列探头。
- *25 8 类型防区触发器** [1]
 1 = 允许 J7 的第 7 脚的触发器输出。
 0 = 只有盗警和有声紧急报警可以触发。
- *26 智能测试报告** [0]
 1 = 当一个测试周期内系统发生过其他报告时，系统将不发测试报告。
 0 = 按设定时间发送
- *27 测试报告周期** [000]
 001-999 = 以小时为单位的测试周期
 000 = 无需测试报告
 在★81/★82 中输入通讯码

- *28** 加电恢复原状态 [1]
1 = 当系统掉电后重新加电系统将恢复掉电前的状态。
0 = t 加电处于撤防状态
- *29** **快速布防**(分子系统设定) [1]

1 = 允许使用#键代替密码进行布防，通讯报告使用者代码为 000 号。
 注意撤防仍需密码，且主机安装码与第 5 级别密码此时不能对系统撤防，因此使用前要先设置其他级别操作密码。
0 = 不要
- *30** 拨号方式 [0]
1 = DTMF 音频拨号方式
0 = 脉冲拨号方式

若使用 DTMF，注意使用的用户帐号可以传输。

- *31** 交换机外线号
 当主机使用分机线时，输入拨外线的号码。最多 4 个 2 位数：**00-09; B-F** (11-15)，输入不足四位数以★结束。
- *32** 首个用户帐号 (分子系统设定)
 4 位 16 进制数，该码将报到第 1 中心，若只使用 3 位以★结束
输入：00-09; B-F (11-15)。
- *33** **第一个电话号码**
 首个电话号码，总共可以有 17 位：**0-9; #11 (*), #12 (#), #13**
 停顿 2 秒。输入不足 17 位以★结束。
- *34** 第二电话号码
 总共可以有 17 位：**0-9; #11 (*), #12 (#), #13** 停顿 2 秒。输入不足 17 位以★结束。
 若该项编程，那么第二个用户帐号必须也在 *90 中编程。
- *35** 遥控编程电话号码
 输入 17 位遥控编程电话号码：**0-9; #11 (*), #12 (#), #13** 停顿 2 秒。输入不足 17 位以★结束。
 只在使用遥控编程时才使用。
- *36** 遥控编程通讯密码
 八位下载密码：**00-09; A-F** (10-15)
 00=0 02=2 04=4 06=6 08=8 10=A 12=C 14=E
 01=1 03=3 05=5 07=7 09=9 11=B 13=D 15=F
- *37** **允许遥控编程命令**

 拨号器 系统 限制 遥控 遥控 遥控 上载 下载
 关闭 关闭 出入† 旁路 撤防 布防 编程 编程
1 = 允许
0 = 禁止
 每项都可以通过遥控编程软件设置
 † **布防时限制出入：只能布防、上载数据**
- *38** 禁止某防区旁路 (分子系统设定) [000]
001-128 = 不能旁路的防区号码
000 = 所有防区可以旁路
 火警防区不能旁路，并且不受此选项影响。

- *39** 允许主机安装码布撤防通讯报告 (分子系统设定) [1]
- 1 = 允许主机安装码布撤防通讯报告
0 = 不允许主机安装码布撤防通讯报告
- *40** 布撤防开关锁布撤防报告 [0]
- 1 = 允许布撤防开关锁布撤防报告
0 = 不允许布撤防开关锁布撤防报告
- *41** 防区 2-8 是否有末端电阻监测 [0]
- 1 = 不用末端电阻, 为常闭回路
0 = 需要末端电阻检测
- *42** 禁止火警继电器 [0]
- 1 = 禁止火警驱动继电器
0 = 继电器可以随火警动作。
- *43** 禁止火警驱动无线警号 [0]
- 1 = 禁止火警驱动无线警号 (只用于盗警)
0 = 火警可以驱动无线警号
- *44** 振铃次数 [0]
- 01-14 = 1-14 次振铃后应答
00 = 禁止检测
15 = 当与电话答录机并联使用时输入 15。此时拨号者响铃一次后挂机, 然后 30 秒内再拨, 系统就会及时应答。
只在使用 4285 或遥控编程时才用。
- *45** 首电话号码通讯格式 [0]
- 0 = 低速格式 2 = 高速扩展格式
1 = Contact ID 3 = Ademco 特快格式
Selects the reporting format for use on the primary telephone number.
- *46** 低速格式 (首个) [0]
- 0 = 安定宝低速
1 = Sescoa/Radionics
- *47** 第二电话号码通讯格式 [0]
- 0 = 低速格式 2 = 高速扩展格式
1 = Contact ID 3 = Ademco 特快格式
- *48** 低速格式 (第二个) [0]
- 0 = 安定宝低速
1 = Sescoa/Radionics
- *49** 校验和确认 [0]
- 1 = 当使用 3+1、4+1 或 4+2 与安定宝高速格式时, 输入 1 则传送一位校验位而不用传两遍信息。
0 = 无校验和确认
- *50** Sescoa 与 Radionics 选择 [0]
- 0 = Radionics 报告 0-9, B-F
1 = SESCOA 只报告 0-9
对第一、第二电话号码都有效
- *51** 双电话报告 [0]
- 1 = 输入 1 则所有报告都通讯到两个报警中心电话号码
0 = 双电话报告
- *52** 首个号码标准/扩充报告 [0]
- 0 = 对首个电话号码通讯采用标准模式报告
1 = 对首个电话号码通讯采用扩充模式报告。
注意: 扩展报告覆盖 4+2 格式
- *53** 第二号码标准/扩充报告 [0]
- 0 = 对第二个电话号码通讯采用标准模式报告

1 = 对第二个电话号码通讯采用扩充模式报告。
注意：扩展报告覆盖 4+2 格式

www.kmyd.com.cn

- *54 最大拨号次数 [8]
1-8 = 1-8 次
- *55 电话系统选择 [00]
00=拉丁美洲、西班牙、意大利、东欧、中国
01= 澳大利亚 †
02= 比利时 †
03= 丹麦 †
04= 芬兰 †
05= 法国 †
06= 荷兰 †
07= 挪威 †
08= 瑞典
..... † 选项 01-07 需要特殊的硬件配置
- *56 在键盘总线上传输 CONTACT ID DATA 数据包 [0]
以用别的通信媒介代替拨号报告...
1= 是
0= 否
- *57 在键盘总线上传输 CONTACT ID DATA 数据包 [0]
以代替拨号备份报告
1= 是
0= 否
- *58 帐号 1 选择键盘总线上的 CONTACT ID 数据包 [0][0][0][0][0][0]

报警	故障	旁路	布撤防	系统状态	测试报告
----	----	----	-----	------	------

1=是
0=否
- *59 帐号 1 选择键盘总线上的 CONTACT ID 数据包 [0][0][0][0][0][0]

报警	故障	旁路	布撤防	系统状态	测试报告
----	----	----	-----	------	------

1=是
0=否
- *60 允许报警报告校验 [0]
1= 是, 若 45 分钟内发生 2 次盗警就发送二个特殊的 Contact ID 报告
码
0= 否
- *61 CONTACT ID 格式的 ROBOFON 校验 [0]
1= 是 (Swedish 要求)
0= 否
- *79 1-8 型防区恢复报告

<input type="checkbox"/>	<input type="checkbox"/>	<input type="checkbox"/>	<input type="checkbox"/>	<input type="checkbox"/>	<input type="checkbox"/>	<input type="checkbox"/>	<input type="checkbox"/>
1	2	3	4	5	6	7	8

1 = 允许恢复报告
0 = 不要
- *80 9/10 类型防区恢复报告
1 = 允许恢复报告
0 = 不要
9 10
- *83 首次测试报告时间
00-07 = 星期 1-7 日期
00-23 /00-59 = 时间
00 = 退出编程马上发送
在日期处输入 00 将在下次设定时间后发送。
- *84 通讯报告限制(分子系统设定) [03]
01-15 = 设置每次布防后允许通讯报告的信息 (故障或报警) 总数
00 = 不限制
- *85 允许紧急/挟持拨号报告(分子系统设定) [0]
995 996 999 Duress
1 = enable panic/duress reporting for each location
0 = disable panic/duress reporting
- *86 23 型防区事件报告/登记 [0]

- 1 = 23 型防区触发时报告/登记
0 = 不要报告/登记
- *87** “进入”告警 (分子系统设定) [1]
1 = 进入延时期间发连续“哔”响提示
0 = 进入”出入防区时键盘发3声”哔”
- *88** 窃警报警通讯延时 (分子系统设定) [0]
1 = 对窃警类型防区报警有16秒通讯延时
0 = 不延时
- *89** 恢复报告时间 [0]
0 = 防区恢复即时报告
1 = 防区恢复并且警号停止时报告
2 = 系统撤防时
- *90** 第2用户帐号(分子系统设定)
[15] [15] [15] [15]
4位16进制数,当使用双报警中心(★34),该码将报到第2中心,若只使用3位以★结束。
输入 **00-09; B-F** (11-15)
输入*90*清除数据内容。
- 1*00** 打印机口输出 CONTACT ID 报告的 ASCII 码 [0]
1=是
0=不要,只用于事件登记
- 1*01** CONTACT ID 的 ASCII 带不带 ACK 校验 [0]
1= 不要 ACK
0= 需要 ACK
- 1*02** CONTACT ID 的 ASCII 输出波特率 [0]
0= 1200
1= 2400
2= 4800
- 1*05** 火警防区允许旁路 [0]
1= 允许
2= 不允许
- 1*06** 布防时禁止键盘显示 [0]
1= 禁止
0= 不禁止
- 1*07** 显示 TRBL 代替 CHECK [1]
1 = 当出现故障时显示 TRBL 代替 CHECK.
0 = 当出现故障时显示 CHECK.
- 1*08** 禁止使用键盘的布防指示灯 [0]
1= 禁止
0= 不禁止
- 1*09** 禁止布防状态指示 [0]
1= 禁止
0= 不禁止
- 1*10** 报警显示锁定 [0]
1 = 显示第一个报警防区,直到按★翻阅
0 = 报警防区依次滚动
- 1*11** 公共子系统 1 [0]
1-8 =公共子系统 1
0 = 无
- 1*12** 影响公共子系统 1 (分子系统设定) [0]
1 = 影响 (撤防) 公共子系统 1
0 = 不影响
- 1*13** 布防子系统 1 (分子系统设定) [0]
1 = 本子系统布防时将自动试图布防公共子系统 1
0 = 无上述功能
- 1*14** 公共子系统 2 [0]
1-8 =公共子系统 2
0 = 无
- 1*15** 影响公共子系统 2 (分子系统设定) [0]
1 = 影响 (撤防) 公共子系统 2.

0 = 不影响

1*16 **布防子系统 2** (分子系统设定) [0]

1 = 本子系统布防时将自动试图布防公共子系统 2.

0 = 无上述功能

1*17 **公共子系统 3** [0]

1-8 =公共子系统

0 =无

1*18 **影响公共子系统 3** (分子系统设定) [0]

1 = 影响 (撤防) 公共子系统 3.

0 = 不影响 3

1*19 **布防子系统 3** (分子系统设定) [0]

1 = 本子系统布防时将自动试图布防公共子系统 3.

0 = 无上述功能

1*20 **自动旁路失效出入口防区** [0]

1 = 自动旁路失效出口防区, 此设置须★07 设为 1

0 = 不要

1*21 **外出延时复位** [0]

1 =在关门后把外出延时恢复为 60 秒

0 =不复位

1*22 **交叉防区组 1**

001-128 = 输入第一对需在 5 分钟内都触发才引起报警的 2 个防区号

000, 000 = 无

1*23 **交叉防区组 2**

001-128 = 输入第二对需在 5 分钟内都触发才引起报警的 2 个防区号

000, 000 = 无

1*24 **交叉防区组 3**

001-128 = 输入第三对需在 5 分钟内都触发才引起报警的 2 个防区号

000, 000 = 无

1*25 **交叉防区组 4**

001-128 = 输入第四对需在 5 分钟内都触发才引起报警的 2 个防区号

000, 000 = 无

1*26 **紧急/加速键** (分子系统设定)

A B C D

01-32 = 该键对应的键盘宏号

00 = 不用, 只作单紧急键使用

1*27 **1*31 的无线监视信号间隔以 1 或 2 小时为单位** [0]

1 = 1 小时

0 = 2 小时

1*28 **无线发射器低电压警告** [0]

0 = 只在撤防时显示警告无线发射器低电压

1 = 在布防撤防下都可警告

1*29 **无线发射器低电压报告** [0]

1 = 报告无线发射器低电压故障信号到报警中心

0 = 无报告 注意无论该项设置为什么都会报告无线发射器监控故障到报警中心

1*30 **无线接收机监控时间** [06]

02-15 乘以 2 小时=自动监控无线接收机时间

00 =不监测

若数据不为 00, 那么接收机的故障将显示 988 或 990.

1*31 **无线发射器监控时间** [12]

02-15 1*27 中设定的单位=自动监控无线发射器时间

00 =禁止监视

1*32 **无线接收机类型** [0]

0 =无

1 = 4281 系列

2 = 5881 系列

1*33 **音频拨号/脉冲后备** [0]

1 = 当使用音频拨号首次通讯失败时转为脉冲拨号
0 = 不需要

- 1*34 多重报告** [0]
0 = 禁止分开报告
1 = 报警、报警恢复和撤消报告送到第一电话号码，其他的送到第二电话号码。
2 = 布撤防和测试报告送到第二电话号码，其他的送到第一电话号码
- 1*35 电池检测周期** [0]
1 = 每 50 秒检测 1.5 秒 (Norwegian 要求)
0 = 每 4 小时检测 13 秒 (ANPI 要求)
- 1*36 CPU 失效触发输出** [0]
1 = 有, J7 上的第二脚触发输出, 可以覆盖其他所有对于第二脚的选择, (CENELEC 要求)
0 = 无, 第二脚正常输出
- 1*37 防区 9 的 TLM 输入** [0]
1 = 有, 电话线监视模块介入防区 9
0 = 无, 防区 9 为正常保护防区
- 1*38 一般用户密码代替安装员密码复位防拆防区** [0]
1 = 可以
0 = 不行 (ANPI 要求)
- 1*39 一般用户密码代替安装员密码旁路防拆防区** [0]
1 = 可以
0 = 不行 (ANPI 要求)
- 1*40 每个子系统可以被旁路的最大防区数量(分子系统设定)** [00]

01-15, 00 = 00 不限制 (ANPI 要求为 00)
- 1*41 布防时旁路/旁路恢复防区** [0]
1 = 允许在布防时旁路/旁路恢复非火警防区
0 = 不允许
- 1*42 呼叫等待失败** [0]
1 = 主机在第一次拨号后取消呼叫等待 (除非使用呼叫等待, 否则不要用)
0 = 不取消
- 1*43 键盘背光显示(分子系统设定)** [0]
1 = 该子系统所有键盘背光常亮
0 = 键盘只有在按键后才亮
- 1*44 无线键盘防猜** [0]
1 = 允许 (ANPI 要求)
0 = 不需要
若无线键盘连续超过 40 个无规律按键信号系统将禁止该键盘以防止干扰, 当键盘发一次正常信号则恢复工作
- 1*45 外出延时键盘声响 (分子系统设定)** [0]
1 = 键盘在外出延时时间内发声
0 = 不发声
- 1*46 允许辅助输出 (J7 输出)** [0]
0 = 地启动输出
1 = 布撤防触发器 (只有所有子系统都布防时有效)
2 = 在辅助警号中类似键盘发声输入 2 (仅适用★15 中设置的子系统号)
3 = 用于 AAV 模块
- 1*47 响铃使用外接警号 (分子系统设定)** [0]
1 = 系统在响铃状态下外接警号发声提示
0 = 不需要
- 1*48 无线键盘 5827/5827BD 分配** [0]
1-8 = 输入使用 5827/5827BD 的子系统号码
0 = 不用
- 1*49 禁止无线监控发声** [0]
1 = 当无线发射器监控故障时禁止发声
0 = 需要发声

- 1*50 每天增加的秒数 [0]
 00-30 = 输入用于纠正时钟的修正值
- 1*51 每天减少的秒数 [0]
 00-30 = 输入用于纠正时钟的修正值
- 1*52 取消报告限时 (分子系统设定) [0]
 1 = 不管过去多长时间, 报警后的撤防命令都往中心发送取消报告。
 0 = 只在警号限时内此类事件才导致取消报告。
- 1*53 禁止下载回叫 [0]
 1 = 禁止下载回叫请求
 0 = 需要回叫
- 1*54 内部时钟同步 [0]
 1 = 采用内部晶体同步实时钟
 0 = 使用 AC 同步
- 1*55 国际日期格式 [1]
 1 = 使用日期格式: 日月年。
 0 = 使用日期格式: 月日年。
- 1*56 交流电频率 60Hz 或 50Hz [1]
 1 = 50Hz; 0 = 60Hz.
- 1*57 允许 5800 无线按钮整体布防 [0]
 1 = 按钮可以对所有子系统进行整体布撤防。
 0 = 按钮不能对所有子系统进行整体布撤防。
- 1*58 允许 5800 无线按钮强制旁路 [0]
 1 = 当使用 5800 无线按钮布防时, 强制旁路所有未准备防区: 当按下按钮时, 若有防区未准备, 键盘发“哔”一声提示, 此时在 4 秒内再按下按钮, 则将所有未准备防区旁路并进入布防状态
 0 = 不能强制旁路。
- 1*59 禁止电压触发器用于布撤防锁的指示灯/保留原输出 [0]
 1 = 是; 0 = 否
- 1*60 声音报警验证 (AAV) [0]
 1 = 允许使用声音报警验证, 占用 5 防区
 0 = 不用
- 1*61 显示 “TAMP[e]R” [0]
 1 = 在防拆状态触发时显示 “TAMPR”
 0 = 显示 “CHECK” 或 “TRBL” (由 1*07 决定)
- 1*62 测试模式防拆检查 [0]
 1 = 检测到防拆终止测试
 0 = 不停止, 只显示 “FAULT”
- 1*66 AAV 期间关警号 [0]
 1 = 允许在 AAV 期间关掉外部警号和键盘声音
 0 = 不用 AAV
- 1*67 视频报警验证 VAV [0]
 1 = 允许使用视频报警验证, 需有 AAV
 0 = 不用
- 1*70 事件记录类型
 报警 检查 旁路 布撤防 系统
 1 = 每格输入 1 表示该类事件记录
 0 = 不登记
- 1*71 12/24 小时格式 [0]
 1 = 24 小时格式
 0 = 12 小时格式
- 1*72 事件打印机联机 [0]
 1 = 当事件发生时即时打印
 0 = 需要打印时才打印
- 1*73 打印波特率 [0]
 1 = 300 baud.
 0 = 1200 baud
- 1*74 继电器限时 XX 分钟 [000]
 000-127 = 在#80 中设置继电器事件驱动命令与#93 中设置继电器动作命令 (04/09) 使用该数值, 时间=输入值 x2 (分钟)
- 1*75 继电器限时 YY 秒 [000]

000-127 = 在#80 中设置继电器事件驱动命令 (04/10) 与#93 中设置继电器动作命令 (57) 使用该数值

1*76 出入口控制继电器号 (分子系统设定) [00]
01-96 = 输入用于控制门的继电器号码
00 = 该子系统不用

1*77 登记首次维护信号 [0]
1 = 登记每个烟感探测器的首次维护信号
2 = 不登记

2*00 子系统数量 [1]
1-8 = 输入想要的子系统数量

夏时制: 开始终止于相应日期的凌晨 2 点。

2*01 夏 时 制 启 始 / 终 止 的 月 份
[04,10]
00-12 = 相应月份
00, 00 = 本国不使用夏时制

2*02 夏时制起始/终止的月份周末 [1,5]
1 = 第一 3 = 第三 5 = 周五 7 = 周日
2 = 第二 4 = 第四 6 = 周六

2*05 自动布防延时 (分子系统设定) [15]
01-14 = (乘以 4 分钟) 从自动布防时间窗末到自动布防警告开始之间的时间。
00 = 不延时
15 = 不要自动布防

2*06 自动布防警告周期 (分子系统设定) [15]
01-15 = 在系统自动布防前键盘响声警告时间 (分钟) .

2*07 自动撤防延时 (分子系统设定) [15]
01-14 = (乘以 4 分钟) 撤防时间窗末和开始撤防时之间的时间。
00 = 不延时。
15 = 不要自动撤防

2*08 自动布防时强制旁路 (分子系统设定) [0]
1 = 允许系统在自动布防时自动强制旁路未准备防区。
0 = 不允许

2*09 例外布撤防报告 (分子系统设定) [0]
1 = 只将在布撤防时间窗外进行的布撤防做通讯报告, 而这些操作仍将保存在事件记录中
0 = 不需要此功能

2*10 仅在布撤防时间窗内撤防(分子系统设定) [0]
1 = 只能在布撤防时间窗内或报警时进行撤防注意该设置只对操作码 3-6 级有效, 安装码、主人码、经理码 (0-2 级) 在任何时候都可撤防。
0 = 可在任何时候撤防

2*11 允许报警时在撤防窗口外撤防 [1]
1 = 发生报警时允许在布撤防窗外撤防。只有 2★10 设为 1 时有用。
0 = 能在撤防窗口里撤防而不管系统状态如何

2*18 允许跳转进入该子系统(分子系统设定) [0]
1 = 允许其他子系统在其键盘输入“密码+★+子系统号码”进入本子系统
0 = 不允许

2*19 使用子系统描述 [1]
1 = 键盘平时将显示子系统号码与子系统描述 (#93 编入)
0 = 无子系统号码显示

- 2*20** 允许 J7 触发器分子系统输出(分子系统设定) [1]
1 = J7 触发器按显示的子系统输出
0 = 禁止按显示的子系统输出
- 2*21 触发器脉冲输出监视** [000] | |
1 =用于无线通信发射器检查与主机的连接
0 =不用
- 2*22** 显示其他子系统火警(分子系统设定) [1]
1 =允许显示其他子系统的火警.
0 =不许
- 2*23** 显示其他子系统的盗/紧急报警(分子系统设定) [1]
1 =允许显示其他子系统的盗/紧急报警
0 =不许
- 2*24** 显示其他子系统故障(分子系统设定) [1]
1 =允许显示其他子系统的故障
0 = 不许

www.kmyd.com.cn

#93 菜单编程

本章提供如下信息:

- #93 主菜单选项
- 防区编程
- 序列号编程
- 报告码编程
- 描述符编程
- 设备编程
- 继电器编程
- 继电器语音编程
- 常用索引编程（电话模块用）

#93 主菜单选项

菜单编程前，2*00 中的子系统数量和 1*32 中的无线系统类型应先编程。

进入#93 防区编程以后，系统会提示：

ZONE PROG?
0=No 1=Yes

可以编程如下内容

- 防区号码
- 防区反应类型
- 防区所属子系统
- 报告码
- 输入设备类型

SEQUENTIAL LEARN?
0=no 1=yes

可以编程如下内容

- 输入设备类型（总线或无线）
- 注册序列码

REPORT CODE PROG?
0=no 1=yes

可以编程如下内容

- 报警报告码
- 恢复或监视码
- 别的系统报告码

ALPHA PROG?
0=no 1=yes

可以编程如下内容

- 防区描述符
- 安装信息
- 常用单词
- 子系统描述
- 继电器描述

DEVICE PROG?
0=no 1=yes

定义键盘总线上的设备的如下内容：

- 设备地址
- 设备类型
- 键盘选项（如哪一个子系统）
- 接收机识别码

RELAY PROG?
0=no 1=yes

定义继电器功能。

RLY VOICE DESCR?
0=no 1=yes

输入继电器的语音描述

CUSTOM INDEX ?	
0=no	1=yes
CLEAR RF SERIAL#?	
0=no	1=yes

生成电话模块使用的常用词

删除系统中所有已经注册的无线设备序列号

按 1 进入相应选项，按 0 跳到下一项

菜单编程使用的命令键如下：

#93 菜单编程命令键

#93	进入菜单编程
[*]	相当于回车，用于接受数据
[#]	退回到前一屏
0	相当于 NO
1	相当于 YES
00	退出菜单主选单到数据项编程

www.kmyd.com.cn

防区编程

输入安装密码 + 8 0 0 0.进入编程, (2*00 和 1*32 要预先编程)

按 #93 进入防区编程, 显示 "ZONE PROG?".

ZONE PROG?
1=Yes 0=No

输入 1 进入防区编程。每输入一项内容后按★进入下一项编程, 按#退回上一项编程。



编程工具: 允许用 5804 作为编程工具, 其左上角和右上角的按键分别作为键盘上 [★] 和 [#] 键使用。或者作为遥控输入某个发射器的序列码, 按一下左上角的按键, 随后触发目标发射器, 以方便序列码学习。注意, 用作工具的发射器需预先编程

PROGRAM TOOL?
0 = NO, 1 = YES 0

若用 5804 作为编程工具, 输入 1

010 INPUT S/N: L
Axxx-xxxx

输入 1 将提示输入序列码

a) 输入 7 位序列码
或

b) 按按钮上相应按键

010 PROG AS BR: 3
A123-4567

本例中序列号为 A123-4567

按#键回到“PROGRAM TOOL?”提示。

编程退出前编程工具序列号不会丢失 (输入 ★97 会删除)

按 [★]继续

ENTER ZN NO.
000 = QUIT 020

Zone Number Entered

防区号码 (Zn): 输入想编程的防区号码 1-128、601-696 (继电器)、800-831 (外围设备)、988、990 (接收机)、992 (挟持)、997 (总线)、995、996、999 (键盘紧急键) 等

按*继续

† 仅在如下情况下才使用继电器防区:

A: 想监视继电器 (防区类型 5 或 19)...

B: 总线回路上某个防区不用作保护防区, 只用于继电器...

020 ZT P RC In:L
00 1 00
RF:N

出现现在该防区的编程情况

020 Zone Response
Zone Disabled 00

输入防区类型, 参考前面防区类型含义。

按 [★] 接收输入。

† 20、21、22 只用于无线按钮

可用防区类型如下表所示

注意: 20、21、22 只用于无线按钮

00	不使用该防区	09	火警防区
01	出入防区 1 型, 窃警	10	内部防区 (延时), 窃警
02	出入防区 2 型	19	24 小时故障
03	周边防区, 窃警	20	留守布防 (不适用于 5700 探头)
04	内部防区 (跟随), 窃警	21	外出布防 (不适用于 5700 探头)
05	日夜防区, 窃警	22	撤防 (不适用于 5700 探头)
06	24 小时无声防区	23	无报警
07	24 小时有声防区	27	门禁点
08	24 小时辅助音防区	28	MLB 监视

010 ACCESS POINT (00-31) 01
010 ENTRY OR EXIT 0

若输入反应类型 27，系统会提示输入要控制的门禁点(00-31)。

选择此门禁点是出口还是入口。

0 =入口

1 =出口

020 Partition

输入所在的子系统号码

020 Report Code

输入该防区报告码

020 Input Type RF Trans. RF:

输入输入设备类型:

- | | | |
|------------------------|----|--|
| 0 不使用 (Device not use) | 6 | 序号式总线探头 (Serial Poll) |
| 1 电路板上接线防区 (Hardwire) | 7 | 双向开关式总线探头(DIP SW Poll) |
| 3 受监控无线 (RF Xmitter) | 8 | 右路总线 (指 4190WH 或 4278 的附加回路) (Poll Secend) |
| 4 无监控无线 (Unsupevsd) | 9 | 键盘输入 (密码+#73、密码+#74) |
| 5 无线按钮类型 (Button RF) | 10 | ACS 输入防区 |

010 SMART CONTACT 1 = YES 0 = NO

输入设备类型 6 将出现此提示，输入 1 监视维护信号(如 5192SD, 5192SDT, 5808)，否则输入 0。

10 V-PLEX RELAY? 1 = YES 0 = NO

输入设备类型 6 将出现此提示，输入 1 使用 4208UXM 或 4101SN 等继电器模块，否则输入 0。

010 CONS ECP ADDR (01-31) 01

输入设备类型 9 将出现此提示，输入可以控制该点的键盘的地址 (01-31)。

010 ACS ZONE NO (00-31) 01

输入设备类型 10 将出现此提示，输入 ACS 的防区 ID (00-31)。

按 [*] 继续

010 LOOP # 1

光标在回路号处闪动，默认的是 1，接受此回路号的话按[*]，若所用回路号不同，就直接输进去(1-4)，按 [*] 继续(参考发射器说明)。回路号必须在此输入，序列号可以在此或序列号编程时输入。若想删除序列号，输入 0 按*，系统会提示 "DELETE S/N?"，按 "1" (YES) 删除序列号，但保留回路号。

010 LEARN S/N? 1 = YES, 0 = NO 1

若设备序列号没有学习，可以按"1" (YES) 或编程工具的左上角按钮现在学习，系统将等待学习序列码；输入 "0" (NO) 以后再学习。若输入 0，自动跳到概要显示。

010 INPUT S/N Axxx-xxxx

输入 "1" (YES) 后出现此显示，

a) 从键盘输入 7 位序列码

或

b) 触发相应设备自学进去

系统将把第一个听到的设备序列码学习进去。

010 INPUT S/N A022-4064



若该序列号和回路号以存在，键盘发一长声并显示 "DUPLICATE" 和序列号 以及含有此号码的防区号。

010 CONFIRM RF:1	
A022-4064	1

再次触发相应设备确认。系统响 3 声并显示相应信息。



不管有没有确认，随时可以按 * 或编程工具左上角键确认序列号。
若学习的序列码不对，按 [#] 或编程工具右上角按钮删除并回到"LEARN S/N" 提示重新学习。

010 ZT P RC B INL	
s 03 2 3C 0	
RF1	

出现总结提示，注意右下脚有一个 s 表示是序列号类型，按 [*]继续。

注意：在 "LEARN S/N?" 提示前输入 0 的话，不会有 s 标志。



所有防区编程完后，用测试模式对各防区进行测试。

www.kmyd.com

序列号编程模式：



所有防区信息包括发射器回路号编程完后，用此模式学习序列号

1. 输入安装密码+ **8000** 进入编程
2. 按**#93** 进入菜单编程，显示 "ZONE PROG?"
3. 按 **0** (NO) 直到显示 "SEQUENTIAL LEARN?"

SEQUENTIAL LEARN? 0=no 1=yes

输入 **1** (yes)学习序列号，学习 **0** 跳到下一项主选单



若系统使用 5800 无线系统，并且没有注册编程工具，将显示“PROGRAM TOOL”；否则将跳到“TECHNOLOGY TYPE”显示。

PROGRAM TOOL? 0 = NO, 1 = YES 0

使用编程工具就输入 "1."，否则输入 0 跳到“TECHNOLOGY TYPE”提示。

010 INPUT S/N: L Axxx-xxxx

输入 1 的话，提示输入序列号
a) 输入 7 位序列号或
b) 按按钮自学进去

010 PROG AS BR: 3 A123-4567 3

I 本例中序列号 1234567.
按[*] 继续.

TECHNOLOGY TYPE WIRELESS 0 Default
--

输入设备类型：
0 = 无线设备(默认)
1 = 总线回路
2 = 两者皆可

按 继续.

ENTER ZN NO. (000 = QUIT) 010 Zone Number Entered

输入第一个要学习的防区号
按 继续

系统从此防区开始查找第一个符合如下条件的防区：

- a) 设备类型为 **RF, UR, BR, 或 SL**。
- b) 回路号已编程
- c) 没有编程序列号



I 若输入防区缺少上述条件，系统将查找该防区一下的第一个符合条件的防区

010 INPUT S/N Axxx xxxx

将提示输入序列号
a) 人工输入 7 位序列码
或
b) 触发相应防区自学序列码.



若不想学习输入的防区，可以按#或编程工具的右上角按钮，回到系统提示

010 LEARN S/N?
0 = NO, 1 = YES 0

输入 "1" (YES)学习。若输入 "0" (NO)，出现如下提示：

ENTER ZN NUM.
(000 = QUIT) 010

输入防区号 (如 10).
按[*] 继续

010 INPUT S/N
A 022-4064

系统将把第一个听到的设备序列码学习进去。
若该序列号和回路号以存在，键盘发一长声并显示 "DUPLICATE"
和序列号 以及含有此号码的防区号。

再次触发相应设备确认。系统响 3 声并显示相应信息。

010 CONFIRMED SL:1
A022-4064

显示概要

系统开始寻找第二个符合条件的防区，并再次显示 "INPUT
S/N"

所有防区显示完后，不管是否都学习完，系统再次显示 "ENTER
ZN NO." 输入 "000" 退出序列号编程



不管有没有确认，随时可以按 * 或编程工具左上角键确认序列号。

若学习的序列码不对，按 [#] 或编程工具右上角按钮删除并回到"LEARN S/N" 提示重新学习。

所有防区编程完后，用测试模式对各防区进行测试。

报告码编程

所有报告码可以在 #93 菜单编程的防区编程或报告码编程中输入。VISTA-120 中的报告码分为 6 类，分别代表报告码编程中的 6 大主选单：

报警代码	恢复、监视码	系统组 #1
防区报警代码	报警恢复 故障 故障恢复 旁路 旁路恢复	外出布防 撤防 电池电压低 电池电压恢复 AC 掉电 AC 恢复 周期盗警测试 加电 取消 编程防拆 回叫请求
系统组 #2	系统组#3	
留守布防、 时间设置，事件复位 事件登记满 50%, 90% 1 事件登记溢出 防区自动旁路 用户自动旁路 最近布防	撤防过早 布防过早 撤防过迟 布防过迟 撤防失败 布防失败 自动布防失败 时间表改动	

以下编程过程假设你想一次输入所有的报告码，其实你可以随时跳过任意一项。主选单用黑体显示：

按安装密码] + **8 0 0 0** 进入编程，再按 #93 按 0 直到显示报告码编程：

```
REPORT CODE PROG
1 = YES    0 = NO
0
```

按 1 (Y) 进入报告码编程。

防区报警报告码

```
ALARM, ID DIGIT?
1 = YES    0 = NO
0
```

输入 1 进入防区报警报告码编程，输入 0 跳到下一步。

```
ENTER ZONE NO.
000      =      QUIT
001
```

输入欲编程的防区号，按★继续。

```
001 REPORT CODE
1st   00   2nd  00
00
```

输入两个两位的报告码，按★继续

```
ENTER ZONE NO.
000      =      QUIT
001
```

回到输入防区号的显示，所有防区编程完后，按 000 退出。

```
QUIT REPORT MENU
1 = YES    0 = NO
0
```

若完成编程，输入 1 退出，否则输入 0 进入下一项

恢复/监视报告码

RESTR, SUPV. CODE 1 = YES 0 = NO 0
--

输入 1 进入恢复/监视报告码编程，输入 0 跳到下一步。

ENTER ZN FOR GRP 000 = QUIT 001

输入欲编程的每 16 防区为一组的防区组中的一个防区号,按★继续。

ALARM RESTORE GRP 001-016 00

输入此组防区的报警恢复码的前一位(后一位是每防区报警报告码的后两位)，按★继续

TROUBLE GRP 001-016 00

输入此组防区故障码的前一位(后一位是每防区报警报告码的后两位)，按★继续

TROUBLE RESTORE GRP 001-016 00

输入此组防区故障恢复码的前一位(后一位是每防区报警报告码的后两位)，按★继续

BYPASS GRP 001-016 00

输入此组防区旁路码的前一位(后一位是每防区报警报告码的后两位)，按★继续

BYPASS RESTORE GRP 001-016 00
--

输入此组防区旁路恢复码的前一位(后一位是每防区报警报告码的后两位)，按★继续

ENTER ZN FOR GRP 000 = QUIT 017

回到此类编程的起点，可对其他防区组编程。或输入 000 退出

QUIT REPORT MENU 1 = YES 0 = NO 0
--

若完成编程，输入 1 退出，否则输入 0 进入下一项

系统组 #1 报告码

SYSTEM GROUP #1? 1 = YES 0 = NO 0

输入 1 进入系统组 1

CLOSE 1st 00 2nd 00

输入前一位外出布防报告码，若需报告用户码，在后一位输入 01 (CONTACT ID 及高速格式不必)。按★继续

同样输入系统组 #1 的其他报告码。

输入完后将显示

QUIT REPORT MENU 1 = YES 0 = NO 0
--

若完成编程，输入 1 退出，否则输入 0 进入下一项

系统组 #2 报告码

SYSTEM GROUP #2 ? 1 = YES 0 = NO 0
--

输入 1 进入系统组 #2

STAY 1st 00 2nd 00

输入前一位留守布防报告码，若需报告用户码，在后一位输入 01 (CONTACT ID 及高速格式不必)。按★继续

同样输入系统组 #2 的其他报告码。

QUIT REPORT MENU
1 = YES 0 = NO
0

输入完后将显示

若完成编程，输入 1 退出，否则输入 0 进入下一项

系统组 #3 报告码 Codes

SYSTEM GROUP #3 ?
1 = YES 0 = NO
0

输入 1 进入系统组 #3

EARLY OPEN
1st 00 2nd 00

输入前一位过早撤防报告码，若需报告用户码，在后两位输入 01
(CONTACT ID 及高速格式不必)。按★继续
同样输入系统组 #3 的其他报告码。

输入完后将显示

QUIT REPORT MENU
1 = YES 0 = NO
0

若完成编程，输入 1 退出，否则输入 0 进入下一项

www.kmyd.com

描述符编程

概述

使用可变字符键盘的 VISTA-120 系统的所有编程过的防区、键盘紧急键或无线设备电压低等状态，都可以编制一个较为友好的英语界面描述符，每个描述符可以最多包含 3 个单词表中的单词。除了提供的单词表之外，还可以定义 20 个常用单词，这样就可以用形象的单词来代替单纯的号码和符号了。

每个子系统还可以编程系统在准备状态的显示，如 “ THE PETERSON'S”。

1. 进入 #93 菜单编程显示 "ZONE PROG?"
2. 按 0 (NO) 直到显示"ALPHA PROG?".
3. 按 1 进入描述符编程

有如下 6 个子选单，可以按 0 或 1 选择：

ZONE DESCRIP.?	编程防区描述符。
DEFAULT SCREEN?	系统准备时的显示。
CUSTOM WORD?	常用单词
PART DESCRIP?	4 字符子系统描述符。
EXIT EDIT MODE?	按 1 退出到 #93 主选单。

防区描述符

1. 选择防区描述符模式

有如下功能键

- [3] 升序查找单词或字母
- [1] 降序查找单词或字母
- [2] 为单词添加或删除 "s"
- [6] 用于接受输入
- [8] 存储描述符
- [#] # 显示防区描述符的防区号

2. 输入想指定防区描述符的防区号码

防区号码后面将显示第一个字母，防区号自动包含在描述符中。

3. 输入描述符。

两种方法（假设要输入 BACK DOOR）

- a) 按 [#] + 3 位单词表中单词号码(如, [0][1][3] 是 BACK).

按 [6] 接受该单词或按 [8] 存储并退出。

- b) 用 [3] 或[1] 前后查找相应字母，然后按 [6] 接受此字母，再按[3] 或[1]查找以这个字母开始的单词，知道显示 BACK。t

按 [2] 添加或删除单词后的 “s”。

4. 接受单词

按 [6] 接受该单词或按 [8] 存储并退出。

5. 选择下一个单词

重复第三、四步选择单词 "DOOR".

6. 存储描述符

所有单词输入后，按 [8] 保存。

7. 查看防区描述按 [#] +防区号，编辑描述符按[*]+防区号。

8. 输入 00 退出描述符编程。

常用单词

最多可添加 20 个常用单词，每个单词不能超过 10 个字母： .

1. 选择 CUSTOM WORD 模式，按键功能如下：
 - [3] 升序查找字母
 - [1] 降序查找字母
 - [6] 选择相应字母光标右移.
 - [4] 光标左移
 - [7] 光标处插入空格.
 - [8] 存储新单词.
 - [*] 回到描述符输入状态。
2. 输入要编程的常用词号码 01-20。
3. 如下两种方法输入
 - a) [#] +相应字母在字母表中的号码(如 [6][5] 为 "A")，输入 [6] 接受并输入下一个字母
或
 - b) 用 [3] 或 [1] 键查找字母，按 [6] 选择
5. 重复 3、4 步输入别的字母
用[7] 输入空格(或删除一个已经存在的字母).
6. 按 [8] 存储
回到 CUSTOM WORD? 提示， 编入的单词在单词表中的位置是 250 - 269。
7. 重复 2-6 输入别的单词
8. 按 00 退出。

子系统描述符

1. 选择 "Part DESCRIPT." 模式，提示输入要编程描述符的子系统号码。
2. 按输入常用词同样的方法输入想要的单词 (不超过 4 个字母)。

键盘显示信息

一般地，撤防状态下，系统显示

```
****DISARMED****  
READY TO ARM
```

以上信息可以修改，如改为公司名字和电话号码。

1. 选择 DEFAULT SCREEN 模式，输入要编程的子系统号码，按 [*] 后显示如下：

```
****DISARMED****  
READY TO ARM
```

- 光标出现在第一行首，[6] 键用于光标右移， [4] 键用于光标左移， [7] 键可以插入空格或删除字母。
2. 例如，用 SERVICE: 424-0177 代替原来显示：
按 [6] 右移光标，直到在第二行首显示；
按 [3] 查找相应字母(本例中为 "S")，用 [1] 前翻找；到后按 [6] 接受。
光标将右移，继续重复以上步骤输入其他单词。
 3. 按 [8] 保存相应信息
 4. 提示输入下一个子系统号码，输入 0 退出。

可用单词表

黑体显示的单词可以用于电话语音模块

000 (Word Space)	• 052 DETECTOR	102 INTERIOR	151 POLICE	202 TRANSMITTER
• 001 AIR	• 053 DINING	103 INTRUSION	152 POOL	203 TRAP
• 002 ALARM	054 DISCRIMINATOR		• 153 POWER	
003 ALCOVE	055 DISPLAY	104 JEWELRY		204 ULTRA
004 ALLEY	056 DOCK	• 105 KITCHEN	154 QUAD	• 205 UP
005 AMBUSH	• 057 DOOR			• 206 UPPER
• 006 AREA	058 DORMER	• 106 LAUNDRY	155 RADIO	• 207 UPSTAIRS
• 007 APARTMENT	• 059 DOWN	• 107 LEFT	• 156 REAR	• 208 UTILITY
008 ART	• 060 DOWNSTAIRS	108 LEVEL	157 RECREATION	209 VALVE
• 009 ATTIC	061 DRAWER	• 109 LIBRARY	158 REFRIG	210 VAULT
010 AUDIO	• 062 DRIVEWAY	• 110 LIGHT	159 REFRIGERATION	211 VIBRATION
011 AUXILIARY	063 DRUG	111 LINE	160 RF	212 VOLTAGE
	• 064 DUCT	112 LIQUOR	• 161 RIGHT	
• 012 BABY		• 113 LIVING	• 162 ROOM	213 WALL
• 013 BACK	• 065 EAST	• 114 LOADING	163 ROOF	214 WAREHOUSE
• 014 BAR	066 ELECTRIC	115 LOCK		215 WASH
015 BARN	067 EMERGENCY	116 LOOP	164 SAFE	• 216 WEST
• 016 BASEMENT	068 ENTRY	117 LOW	165 SCREEN	• 217 WINDOW
• 017 BATHROOM	• 069 EQUIPMENT	• 118 LOWER	166 SENSOR	218 WINE
• 018 BED	070 EXECUTIVE		• 167 SERVICE	• 219 WING
• 019 BEDROOM	• 071 EXIT	• 119 MACHINE	• 168 SHED	220 WIRELESS
020 BELL	072 EXTERIOR	120 MAGNETIC	169 SHOCK	221 WORK
• 021 BLOWER		121 MAIDS	• 170 SHOP	
• 022 BOILER	• 073 FACTORY	122 MAIN	171 SHORT	222 XMITTER
023 BOTTOM	074 FAILURE	• 123 MASTER	172 SHOW	
024 BOX	075 FAMILY	124 MAT	• 173 SIDE	223 YARD
025 BREAK	• 076 FATHERS	• 125 MEDICAL	174 SKYLIGHT	
• 026 BUILDING	• 077 FENCE	126 MEDICINE	175 SLIDING	224 ZONE (No.)
027 BURNER	078 FILE	127 MICROWAVE	• 176 SMOKE	• 225 ZONE
	• 079 FIRE	128 MONEY	177 SONIC	
028 CABINET	• 080 FLOOR	129 MONITOR	• 178 SONS	226 0
• 029 CALL	081 FLOW	• 130 MOTHERS	• 179 SOUTH	227 1
030 CAMERA	082 FOIL	• 131 MOTION	180 SPRINKLER	228 1ST
031 CAR	• 083 FOYER	132 MOTOR	181 STAMP	229 2
032 CASE	084 FREEZER	133 MUD	• 182 STATION	230 2ND
033 CASH	• 085 FRONT		183 STEREO	231 3
034 CCTV	086 FUR	• 134 NORTH	184 STORE	232 3RD
035 CEILING	087 FURNACE	135 NURSERY	• 185 STORAGE	233 4
036 CELLAR			186 STORY	234 4TH
• 037 CENTRAL	088 GALLERY	• 136 OFFICE	187 STRESS	235 5
038 CIRCUIT	• 089 GARAGE	137 OIL	188 STRIKE	236 5TH
039 CLIP	• 090 GAS	• 138 OPEN	189 SUMP	237 6
• 040 CLOSED	091 GATE	139 OPENING	190 SUPERVISED	238 6TH
041 COIN	• 092 GLASS	• 140 OUTSIDE	191 SUPERVISION	239 7
042 COLD	093 GUEST	141 OVERFLOW	192 SWIMMING	240 7TH
043 COATROOM	094 GUN	142 OVERHEAD	193 SWITCH	241 8
044 COLLECTION				242 8TH
045 COMBUSTION	• 095 HALL	143 PAINTING	194 TAMPER	243 9
• 046 COMPUTER	• 096 HEAT	• 144 PANIC	195 TAPE	244 9TH
047 CONTACT	097 HIGH	145 PASSIVE	196 TELCO	250 Custom Word 1
	098 HOLDUP	• 146 PATIO	197 TELEPHONE	to
• 048 DAUGHTERS	099 HOUSE	147 PERIMETER	198 TELLER	269 Custom Word 20
049 DELAYED		• 148 PHONE	• 199 TEMPERATURE	
• 050 DEN	100 INFRARED	149 PHOTO	200 THERMOSTAT	
051 DESK	• 101 INSIDE	150 POINT	• 201 TOOL	

可用字母表 (用于添加常用单词)

32 (space)	42 *	52 4	62 >	72 H	82 R
33 !	43 +	53 5	63 ?	73 I	83 S
34 "	44 ,	54 6	64 @	74 J	84 T
35 #	45 -	55 7	65 A	75 K	85 U
36 \$	46 .	56 8	66 B	76 L	86 V
37 %	47 /	57 9	67 C	77 M	87 W
38 &	48 0	58 :	68 D	78 N	88 X
39 '	49 1	59 ;	69 E	79 O	89 Y
40 (50 2	60 <	70 F	80 P	90 Z
41)	51 3	61 =	71 G	81 Q	

设备编程

所谓器件即与键盘连接在一起的设备，如键盘、无线接收机、继电器等的地址码设置。进入编程后按 **#93** 显示 "ZONE PROG?"，按 **0** 直到显示 "DEVICE PROG?"。

DEVICE PROG? 1=YES 0=NO

按 **1** 进入设备编程

DEVICE ADDRESS 01-30, 00=QUIT

输入接入的器件要编程对应的地址码，(01-31)，输入 00 退出器件编程。按 接受输入

注意: 地址 04 用于 4285，不使用 4285 的话可以随便使用。

DEVICE TYPE

选择接入的器件类型：

00 = 不用 **06** = 键盘总线上使用 CONTACT ID 包

01 = 键盘 (6139) **09** = 门禁网关

03 = 无线接收机 (4281/5881/5882)

04 = 继电器 (4204)

05 = 电话模块 (4285)

按 接受输入

01 CONSOLE PART.

若选择器件类型为 01 或 02 则键盘显示该屏。设置该键盘从属的子系统号，若不分子系统则按 **★** 前进。

01 SOUND OPTION

设置键盘时，会显示该屏。可以单独设置该键盘对某些操作键盘声响抑制，以免打扰别人。输入 00-03 如下定义：

00 = 不抑制

01 = 抑制布撤防与出入提示“哔”声

02 = 抑制响铃模式提示声响

03 = 抑制布撤防与出入及响铃模式提示声

提示输入下一个设备地址

输入 **00** + 退出

01 KEYPAD GBL 1=YES 0=NO

若选择器件类型为 01 键盘，则显示该屏。输入 1 则允许从该键盘整体布防。

03 RF EXPANDER HOUSE ID 00

若选择器件类型为 03 无线接收机，则显示该屏。设置无线接收机识别码，范围是 (01-31)。当使用 5700 系列接收机或使用 5800 系列的 5827/5827BD 无线键盘时需设置此项。

04 MODULE PART.

若选择器件类型为 05 电话模块，则显示该屏。设置该模块位于哪一个分系统。

地址 **00** 固定为子系统 1 的可变字符键盘。

继电器编程

VISTA-120 最多可接入 32 个继电器模组或 X-10 接口以及 64 个总线继电器。每个继电器接口都可编程设定其动作方式：4 种动作，按某种事件（事件/防区表或防区类型/系统操作）启动并按某种事件（防区表及防区类型/系统操作）停止。还可设置分组供时间管理使用，及设置限制操作者控制（时间管理中）该继电器。

动作 (A)

- 1) **闭合 2 秒钟**----继电器吸合 2 秒钟然后释放，因为继电器自动释放，故停止事件可以不编程。
- 2) **闭合**----连续闭合直至停止事件发生。
- 3) **断续闭合**----断续闭合直至停止事件发生。
- 4) **无响应**----设备不用时无响应。

启动 (START)

启动编程决定驱动继电器启动的事件，共有四项需要编程：事件 (EVENT)，防区表 (ZONE LIST)，防区类型 (ZONE TYPE) /系统操作 (SYSTEM OPERATION)，子系统 (PARTITION)

- a. **事件 (EV):** ----指定某类事件发生在防区表中定义的防区时，启动继电器：
 - 报警----任何防区表定义的防区报警
 - 失效----任何防区表定义的防区失效（失效即在撤防时，探头被触动）
 - 故障----任何防区表定义的防区故障
 - 不使用----当使用防区类型或系统操作来启动时，将不使用事件及防区表
 - b. 定义一组防区用于事件设定时，其中某个防区动作即启动继电器。总共可以有 15 个列表。例如可定义一个房间内所有防区中某个防区报警即启动继电器打开摄像机
- 2) a. **防区类型 (ZT) /系统操作**----当设定该项时，将代替事件与防区列表驱动继电器。定义某种防区类型防区发生任何动作（报警、失效、故障）或某种系统操作（布防、撤防等）将驱动继电器。以下是可供使用的防区类型与系统操作类型：

00= 无响应（不使用）	34= 输入“密码+#+71”
01= 出入防区#1 型	35= 输入“密码+#+72”
02= 出入防区#2 型	36= 警号限时结束时
03= 周边防区	37= 2 倍警号限时结束时
04= 内部跟随防区	38= 响铃模式
05= 日/夜防区	39= 任何火警报警
06= 24 小时无声报警防区	40= 旁路
07= 24 小时有声报警防区	41= 交流掉电
08= 24 小时辅助报警防区	42= 系统电池低电压
09= 火警防区	43= 通讯故障
10= 内部延时防区	44= 无线发射器电池低电压
19= 24 小时故障	45= 总线失效
20= 留守布防	51= 无线接收机失效
21= 外出布防	52= 报警通讯结束时
22= 撤防（密码+OFF）	54= 火警防区复位
23= 无报警防区	55= 撤防后 1 分钟
26= 报警校验	56= XX 分钟（1★74 设定）；只用于停止
27= 门禁点	57= YY 秒（1★75 设定）；只用于停止
28= MLB 监测失败	58= 挟持
31= 退出时间结束时	60= A/VAV 报警验证（须启动/终止动作都选中）
32= 进入时间开始时	
33= 任何窃警	

“防区类型/系统操作” 独立于“事件/事件列表” 而操作。

b. **子系统号码 (P)**. 当设置防区类型/系统操作时, 可以设定对应某个子系统或全部子系统 (0)。

停止 (STOP): 停止编程是设置停止继电器动作的方式, 有三项需要编程: 恢复防区表, 防区类型/系统操作, 子系统。

- 1) **恢复防区表 (ZL):** 不管启动是如何设置, 只要当防区表中某个防区由报警或失效状态下恢复时, 就停止继电器动作。
- 2) **防区类型/系统操作 (ZT):** 与启动一样。
- 3) **子系统 (P):** 与启动一样

编程输出设备:

1. **继电器编程菜单:** 编程模式里按★93 进入菜单编程, 按 0 直到出现 “RELAY PROG”。

Enter Relay No. (00=Quit)	01
------------------------------	----

输入继电器号码 **01-96**, 此号码只用于识别, 并非继电器物理地址。按 继续

01	A	EV	ZL
ZT	P		
STT	0	0	00 00
0			

首先显示该继电器启动的编程情况。按★前进

01		A	ZL
ZT	P		
STOP	0		00
00	0		

接着显示该继电器停止的编程情况。按★前进。

01	Relay Action
No Response	

输入该继电器的动作方式, **0**=不用; **1**=闭合 2 秒.; **2**=常闭; **3**=脉冲开关

01	Start Event
Not used	

再输入启动继电器的事件类型: **0**=不用; **1**=报警; **2**=失效; **3**=故障; **4**=恢复。按 继续。

01 Start: Zn LIST
No list

接着输入要利用的防区表号数, 输入 **01-15**。该防区表设置防区在下一步菜单中输入。按 继续。

01 Start: Zn Typ

若要使用防区类型/系统操作来启动继电器, 请按前面所述 2 位数事件代码输入, 见下表。按 继续

00=	无响应（不使用）	34=	输入“密码+#+71”
01=	出入防区#1型	35=	输入“密码+#+72”
02=	出入防区#2型	36=	警号限时结束时
03=	周边防区	37=	2倍警号限时结束时
04=	内部跟随防区	38=	响铃模式
05=	日/夜防区	39=	任何火警报警
06=	24小时无声报警防区	40=	旁路
07=	24小时有声报警防区	41=	交流掉电
08=	24小时辅助报警防区	42=	系统电池低电压
09=	火警防区	43=	通讯故障
10=	内部延时防区	44=	无线发射器电池低电压
19=	24小时故障	45=	总线失效
20=	留守布防	51=	无线接收机失效
21=	外出布防	52=	报警通讯结束时
22=	撤防（密码+OFF）	54=	火警防区复位
23=	无报警防区	55=	撤防后1分钟
26=	报警校验	56=	XX分钟（1★74设定）；只用于停止
27=	门禁点	57=	YY秒（1★75设定）；只用于停止
28=	MLB监测失败	58=	挟持
31=	退出时间结束时	60=	A/VAV报警验证（须启动/终止动作都选中）
32=	进入时间开始时		
33=	任何窃警		

若使用 56 或 57 类型，则 1★74、1★75 须编程设定

01 Start Part	输入 0 表示任何一个子系统，1-8 指定某个子系统操作。按 <input type="button" value="*"/> 继续
01 Stop: Zn LIST No list	输入停止继电器使用的恢复防区表，输入 01-15 。该防区表设置防区在下一步菜单中输入。所有列表中的防区的恢复事件都将终止继电器。不用的话输入 00 。按 <input type="button" value="*"/> 继续。
01 Stop: Zn Typ	输入停止继电器的防区类型/系统操作的 2 位数代码，按 <input type="button" value="*"/> 继续
01 Stop Part	输入要操作的子系统号。输入 0 表示任何一个子系统，1-8 指定某个子系统操作。按 <input type="button" value="*"/> 继续。
Relay Group	继电器分组以共同响应时间驱动事件（命令 06-10 --参考时间表编程），输入 0 （不分组）或组号 1-8 。按 <input type="button" value="*"/> 继续
Restriction 1=yes 0=no	输入该继电器需不需要限制操作者在时间管理中控制，比如防火门、机器等设备。输入 1 需要限制，0 不要。按 <input type="button" value="*"/> 继续

Relay Type	最后输入该继电器使用的器件类型， 0 为总线继电器， 1 为 4204 继电器， 2 为电力线载波设备。按 <input type="button" value="*"/> 继续
V-PLEX ZONE #	对于总线型的继电器 (4208UXM)/4101SN)，输入占用的防区号码 (010-128) ，若不占用保护防区，输入继电器防区号码 (601-696)。要保证已经学习了序列码。按 <input type="button" value="*"/> 继续。
ECP ADDRESS	对于 4204 继电器，输入模块地址 (01-15)，按 <input type="button" value="*"/> 继续
MODULE RELAY #	对于 4204 继电器，输入对应的继电器号码(1-4)，按 <input type="button" value="*"/> 继续
House Code	对于电力线载波设备，输入设备识别码的等效码 A=00 E=04 I=08 M=12 B=01 F=05 J=09 N=13 C=02 G=06 K=10 O=14 D=03 H=07 L=11 P=15
Unit Code	输入电力线载波设备的地址，按 <input type="button" value="*"/> 继续 再显示启动、终止概要，按 <input type="button" value="*"/> 继续

3. 所有继电器编程完后，按 **00** 回到 "ENTER RELAY NO." 提示
4. 若要定义防区列表，可以接着往下编程，否则输入 **00** + 退出，按*99退出编程。
5. 若需监视继电器，则要输入一个响应的防区反应类型，相应的防区号为 600+继电器号，如编程继电器号 1，则为防区 601，然后在防区编程中为 601 防区指定防区类型 (5/19)。

防区列表编程

继电器编程完后，可以进入防区列表编程。：

Enter Zone LIST 00=QUIT 00	输入 01-15 编程对应的防区表 01-15 。输入 00 退出。
001 Enter Zn Num. 000=QUIT 000	先输入增加的防区号，每输入一个按★继续，输入 00 结束
001 Del Zn LIST? 0=No 1=Yes	是否删除防区表，即完全删除该防区表不使用。
001 Delete Zone? 0=No 1=Yes	是否删除防区号，即从该防区表中删除不使用的防区号。
001 Zn to Delete? 000=QUIT 000	输入要从该防区表中删除不使用的防区号
View Zn LIST 00=QUIT 00	若退出修改防区表，将进入查看防区表
XXASSIGNEDZONE 000=QUIT 000	按★翻阅防区表中的所有防区，按 00★退出。

可以继续以下的继电器声音描述编程，或按★99退出。退出编程后，输入“安装密码+OFF”以取消系统延

继电器声音描述

如果使用了 4285 语音模块，就可以为系统中的每一个继电器编制语音描述符，每个描述符可以包含 3 个语音继电器描述单词表中的单词。以便电话操作时提示。

下面单词表中的单词只用于继电器描述，正常的系统提示使用上面“可用单词表中的黑体字”。

1. 进入编程后按 **#93** 进入菜单编程
2. 按 **0** (NO) 直到显示 "RLY VOICE DESCR?"

RLYVOICEDESCR? 0=no 1=yes

输入 1 进入继电器语音描述编程

ENTER RELAY NO. 00=QUIT 01
01 ENTER DESC d1

输入要编程描述的继电器号 (**01-96**) 按 * 继续

从语音单词表中选择要用的第一个单词的 3 位数索引。
按 * 继续。

01 ENTER DESC d2
01 ENTER DESC d3

从语音单词表中选择要用的第二个单词的 3 位数索引，按 * 继续。

从语音单词表中选择要用的第三个单词的 3 位数索引。按 * 继续

又提示“ENTER RELAY NO”进行下一个继电器的编程，所有的继电器编程完毕后，按 00 退出。

按 **★99** 退出。退出编程后，输入“安装密码+OFF”以取消系统延

继电器描述单词表

Word	Index	Word	Index	Word	Index	Word	Index
Air	116	Daughter's	208	Garage	023	Off	011
Alarm	255	Den	052	Gas	138	Office	147
And	067	Detector	128	Glass	139	On	058
Apartment	117	Device	060	Hall	050	One	070
Appliances	161	Dim	163	Heat	010	Open	148
Area	118	Dining	031	Inside	209	Outside	210
Attic	119	Door	016	Kitchen	022	Panic	013
Baby	120	Down	008	Laundry	140	Partition	090
Back	121	Downstairs	184	Left	027	Patio	149
Bar	122	Driveway	130	Library	141	Phone	061
Basement	021	Duct	131	Light	019	Power	063
Bathroom	051	East	132	Living	030	Pump	166
Battery	053	Eight	077	Loading	142	Rear	088
Bed	092	Eighth	221	Lower	094	Right	028
Bedroom	015	Equipment	133	Machine	143	Room	018
Blower	123	Exit	004	Master	144	's	007
Boiler	124	Factory	134	Medical	014	Second	056
Bright	162	Father's	211	Mother's	212	Service	150
Building	125	Fence	135	Motion	145	Seven	076
Burglary	039	Fifth	218	Nine	078	Seventh	220
Call	009	Fire	040	Ninth	222	Shed	151
Central	089	First	136	No	165	Shop	152
Chime	054	Five	074	North	146	Side	153
Closed	126	Floor	029	Not	012	Six	075
Computer	127	Four	073			Sixth	219
Console	066	Fourth	217			Smoke	024
		Foyer	137			Son's	223
		Front	087				
						South	155
						Stairs	006
						Station	156
						Storage	157
						Sun	154
						System	062
						Temperature	158
						Third	159
						Three	072
						Tool	213
						Two	071
						Up	025
						Upper	187
						Upstairs	183
						Utility	185
						West	215
						Window	017
						Wing	216
						Zero	069
						Zone	002

语音描述代用词

可编制 20 个代用词以在电话操作中用以代替键盘中显示的防区描述符。
在进入表格编程后按“#93”后按“0”直到出现“CUSTOM INDEX”提示。

CUSTOM INDEX?
0=no 1=yes

输入 1 进入语音描述代用词编程。

CUSTOMWORDNO.
00=QUIT

输入想要代替的单词号码(01-20)。按★前进。

01 ENTERINDEX#

从语音单词表中选择要用的第一个单词的 3 位数索引。按 继续。

此时回到"CUSTOM WORD NO."显示，可以编制其他代用词。编制完后按“00”退出。

无线序列号清除模式

较多的无线设备已经学习进去序列号，但不再使用，可以删除所有序列号，重新学习。



不能删除总线序列号。

- 按安装密码 + 8 0 0 0 进入编程后，按.#93 进入菜单编程，输入 0 (NO) 直到显示"CLEAR RF SERIAL #?"。

CLEAR RF SERIAL#?
1 = YES, 0 = NO 0
ARE YOU SURE?
1 = YES, 0 = NO 0

输入 "1" 删除无线序列号

输入 "1" 删除所有无线序列号，重新学习。

第二十二章

时间表选项

本章包含如下信息：

- 时间表主要功能
- 时间窗定义
- 布撤防时间表定义
- #80 时间表菜单模式
- 编程：

- 时间窗
- 布撤防时间表
- 节假日时间表
- 时间驱动事件
- 出入时间表

时间表介绍

概述	<ul style="list-style-type: none"> • 根据时间表自动动作 • 利用时间窗定义各种时间表, #80, #81 & #83 菜单编程为时间表编程提供了友好的界面。
自动布防	<ul style="list-style-type: none"> • 可以在预定的时间窗结束时外出布防系统
自动布防延时	<ul style="list-style-type: none"> • 2*05 中定义从布防窗结束到布防时的 4-56 分钟的延时。
自动布防警告	<ul style="list-style-type: none"> • 2*06 定义自动布防警告的 01-15 分钟时间。
临时推迟布防	<ul style="list-style-type: none"> • 用户可以手动推迟布防时间表 1 或 2 小时 (密码+#82)。
强制布防	<ul style="list-style-type: none"> • 2*08 中的强制布防选项将使系统试图旁路所有失效防区自动布防。
自动撤防	<ul style="list-style-type: none"> • 在预定的时间窗口自动撤防系统。
延迟撤防	<ul style="list-style-type: none"> • 2*07 定义 4-56 分钟的延时, 在自动撤防窗末开始。
限制撤防	<ul style="list-style-type: none"> • 2*10 中设定, 限制操作员级的密码只能在有效的布撤防时间内撤防系统
例外布撤防报告	<ul style="list-style-type: none"> • 不在有效的布撤防时间内的布撤防都往中心发送例外布撤防报告; 相应的时间窗结束时没有相应的动作也将往中心发送动作丢失报告。
时间驱动事件	<ul style="list-style-type: none"> • 用时间窗自动驱动继电器 • 可以定义每天的例常动作, 也可以定义一次性动作。 • 可以定义 20 个此种动作
出入限制	<ul style="list-style-type: none"> • 某个用户的密码可以定义只在特定的时间段内有效。

时间窗定义

时间窗	<ul style="list-style-type: none"> 所有以上的操作都是基于时间窗口这一个概念：所谓时间窗口即一个时间段，包含开始时间与结束时间，系统一共可以定义 20 个时间窗口。 																																																
范例	<ul style="list-style-type: none"> 为了便于理解时间窗口这个概念，在这里举一个例子来说明。一个商店的工作时间如下： <ul style="list-style-type: none"> 星期一到星期四：上午 9:00-下午 6:00 星期五：上午 9:00-下午 9:00 星期六：上午 10:00-下午 4:00 星期天：休息 假日：休息 假定业主义务定义了如下布撤防时间表让工作人员在这些时间里布撤防： <ul style="list-style-type: none"> 星期一到星期四：撤防：上午 8:00-9:00 布防：下午 6:00-6:30 星期五：撤防：上午 8:00-9:00 布防：下午 9:00-9:30 星期六：撤防：上午 9:00-10:00 布防：下午 4:00-4:30 星期天与假日：全部布防 则为了配合这个时间表，所需的时间窗口定义如下： <table border="1" data-bbox="716 793 1479 1003"> <thead> <tr> <th>时间窗</th> <th>开始</th> <th>终止</th> <th>目的</th> </tr> </thead> <tbody> <tr> <td>1</td> <td>8am</td> <td>9am</td> <td>星期一到星期五撤防窗口</td> </tr> <tr> <td>2</td> <td>9am</td> <td>10am</td> <td>星期六撤防窗口</td> </tr> <tr> <td>3</td> <td>4pm</td> <td>4:30pm</td> <td>星期六布防窗口</td> </tr> <tr> <td>4</td> <td>6pm</td> <td>6:30pm</td> <td>星期一到星期四布防窗口</td> </tr> <tr> <td>5</td> <td>9pm</td> <td>9:30pm</td> <td>星期五布防窗口</td> </tr> </tbody> </table> 再使用#80 模式编程如下布撤防时间表： <table border="1" data-bbox="716 1045 1479 1150"> <thead> <tr> <th>星期一</th> <th>星期二</th> <th>星期三</th> <th>星期四</th> <th>星期五</th> <th>星期六</th> <th>星期日</th> <th>节假日</th> </tr> </thead> <tbody> <tr> <td>Op/Cl</td> <td>Op/Cl</td> <td>Op/Cl</td> <td>Op/Cl</td> <td>Op/Cl</td> <td>Op/Cl</td> <td>Op/Cl</td> <td>Op/Cl</td> </tr> <tr> <td>01/04</td> <td>01/04</td> <td>01/04</td> <td>01/04</td> <td>01/05</td> <td>02/03</td> <td>00/00</td> <td>00/00</td> </tr> </tbody> </table> 上述 OP 表示撤防时间表，CL 表示布防时间表，01-05 分别是选用的时间窗口，00 时间窗口即表示这些时间内系统布防。 <p>时间驱动事件可以使用一个时间窗的如下时间：</p> <ul style="list-style-type: none"> 时间窗开始时 时间窗结束时 时间窗开始时启动，结束时终止 时间窗开始和结束时都启动。 	时间窗	开始	终止	目的	1	8am	9am	星期一到星期五撤防窗口	2	9am	10am	星期六撤防窗口	3	4pm	4:30pm	星期六布防窗口	4	6pm	6:30pm	星期一到星期四布防窗口	5	9pm	9:30pm	星期五布防窗口	星期一	星期二	星期三	星期四	星期五	星期六	星期日	节假日	Op/Cl	Op/Cl	Op/Cl	Op/Cl	Op/Cl	Op/Cl	Op/Cl	Op/Cl	01/04	01/04	01/04	01/04	01/05	02/03	00/00	00/00
时间窗	开始	终止	目的																																														
1	8am	9am	星期一到星期五撤防窗口																																														
2	9am	10am	星期六撤防窗口																																														
3	4pm	4:30pm	星期六布防窗口																																														
4	6pm	6:30pm	星期一到星期四布防窗口																																														
5	9pm	9:30pm	星期五布防窗口																																														
星期一	星期二	星期三	星期四	星期五	星期六	星期日	节假日																																										
Op/Cl	Op/Cl	Op/Cl	Op/Cl	Op/Cl	Op/Cl	Op/Cl	Op/Cl																																										
01/04	01/04	01/04	01/04	01/05	02/03	00/00	00/00																																										

自动布防/撤防时间表 (OPEN/CLOSE SCHEDULES)

概述	<ul style="list-style-type: none"> 系统共可以定义三种类型的布撤防时间表，每个时间表都包含一个撤防时间窗口与一个布防时间窗口
日常时间表	<ul style="list-style-type: none"> 每天都包含一个撤防时间窗与布防时间窗。
假日时间表	<ul style="list-style-type: none"> 在选定一年的假日里，可以覆盖日常时间表定义的布撤防时间。
临时时间表	<ul style="list-style-type: none"> 通过#81 编程设置，可以覆盖以下两种时间表，包含一周内每天的布撤防时间表，并且仅使用于一周内
附加时间表	<ul style="list-style-type: none"> 可用于时间驱动事件编程
布撤防例外报告	<ul style="list-style-type: none"> 在 2★09 中设置布撤防例外报告时，系统只在不是系统定义时间表内布撤防时，才传送布撤防信号。并且，若在时间表之前做的，系统发出提前布撤防信号；若之后，则发出推迟信号。

例外布撤防报告范例

6:01PM 6PM	5:59AM 6:01PM	6AM 5:59AM	9AM	9:01AM	3:59PM	4PM
在撤防窗之前撤防发送 "Early opening" 报告	Opening Window 在此期间撤防不报告	自动撤防延时开始 延时后自动撤防 (若允许自动撤防)， 若本时间段内不撤防发送 "Missed opening"报告。 本时间段后撤防将发送 "Late opening"报告。 布防窗前布防发送 "Early closing"报告	Closing Window 本时间内布撤防 都不报告	自动布防延时开始； 自动布防警告开始； 警告后自动布防； 布防窗结束时没布防 发送"Missed closing"； 布防窗结束后布防发送 "Late closing"报告。		

#80 时间表菜单编程:

输入“安装码+#80”进入时间表菜单模式，可以设置如下内容：

- 定义时间窗
- 设置每个子系统的布撤防时间表
- 设置节假日时间表
- 编程时间驱动事件
- 定义限时出入时间表

在做上述编程前，在系统编程中（安装码+800 进入）要设置如下内容：

系统总体参数： 1*74 -1*75 继电器定时
 2*01-2*02 夏令时
 2*11 报警时允许在撤防窗口外撤防

各个子系统独立参数： 1*76 出入控制继电器分配
 2*05 自动布防延时时间
 2*06 自动布防警告时间
 2*07 自动撤防延时时间
 2*08 强制布防（自动旁路）
 2*09 例外布撤防报告
 2*10 限制在撤防时间窗内撤防

继电器参数： r#93 菜单编程

时间表编程步骤

先填写所需的内容于各种时间表格中，再按照下面步骤进行编程：

- 定义时间窗口（最多 20 个）
- 定义日常布撤防时间表（每天一个，各子系统一个）
- 定义假日（最多 16 个）
- 定义假日时间表（最多 8 个，每个子系统一个）
- 定义临时时间表
- 定义限时出入时间表（最多 8 个）
- 定义时间驱动事件（最多 20 个）

时间表菜单结构

输入安装密码+#+80 进入时间表编程

Time Window ? 1 Yes 0 = No 0	输入 1 选择时间窗口编程
O/C Schedules ? 1 Yes 0 = No 0	输入 1 编程布撤防时间表
Holidays ? 1 Yes 0 = No 0	输入 1 编程假日时间表
Timed Events ? 1 Yes 0 = No 0	输入 1 编程时间驱动事件
Access Sched. ? 1 Yes 0 = No 0	输入 1 编程限时出入时间表
Quit ? 1 Yes 0 = No 0	输入 1 退出

定义时间窗口（最多 20 个）

输入安装密码+#+80，进入时间表编程。

Time Window ? 1 Yes 0 = No 0
Time Window # ? 01-20, 00 = Quit 01

输 1 选择时间窗口编程

输入时间窗口号码，选择 01-20 号；输入 00 出现如下显示

输入 1 退出时间窗口编程，输入 0 回到初始显示

Quit ? 1 = YES 0 = NO 0

01	TIME
WINDOW	
00:00AM	
00:00AM	

输入某个时间窗口号，显示当前编程，前面为开始时间，先为小时，再输入分钟，按任意键选择上下午 (AM/PM)；后面是结束时间。每输入完一项后按*键移到，下一个输入项中。输入结束后，屏幕回到输入时间窗口号的提示。若某个时间窗口号不使用，全部时间输入 00 即可。当所有输入编程完后，输入 00 结束时间窗口编程。。

时间窗不分子系统，改变它将改变所有的子系统时间表

编程布撤防时间表

在操作模式下输入主机密码+#+80 进入时间表编程，连续按 0 到出现布撤防时间表编程

O/C Schedules ? 1 Yes 0 = No 0

输入 1 进入布撤防时间表设置

Partition # ? 01-08, 00 = Quit 01

先选择要编程的子系统号码，对于每个子系统，可以设置不同的编程布撤防时间表。输入 00 将出现以下提示

若输入 00，输入 0 退回到主选单，输入 1 退出布撤防时间表编程。

Quit ? 1 = YES 0 = NO 0

Mon P1 OP WIND.? 00:00 00:00 00

对于选择的子系统，需要编程一周内每天的撤防时间。输入所需的时间窗口号码。如右显示表示：子系统 1(P1)星期一(MON)的撤防(OP)所使用的时间窗口(WIND.)作为撤防时间表，该时间窗口号码如右下角所示(01)，其对应时间如左边显示(09:00AM 09:30AM)

Mon P1 CL WIND.? 00:00 00:00 00

接着需要编程同一天的布防时间表。如显示表示：子系统 1(P1)星期一(MON)的布防(CL)所使用的时间窗口(WIND.)作为撤防时间表，该时间窗口号码如右下角所示(02)，其对应时间如左边显示(18:00PM 18:30PM)

Tue P1 OP WIND.? 00:00 00:00 00
--

接着编程第二天的布撤防时间表，如此顺序直到一周时间表编程完成，每天的英文如下：

MON(星期一)TUE(星期二)WED(星期三)THU(星期四)FRI(星期五)SAT(星期六)SUN(星期天)

```
Hol P1 OP WIND.?
00:00      00:00
00
```

最后编程假日(HOL)的布撤防时间表。
OP(撤防),CL(布防)

```
Hol P1 CL WIND.?
00:00 00:00 00
```

所有子系统的编程完后，输入 00 退出。

编程节假日时间表（最多 16 个）

输入主机密码+#+80，进入时间表编程，连续按 0 到出现假日编程时输 1

```
Holidays ?
1 Yes      0 = No
0
```

输入 1 进入节假日编程。

```
HOLIDAY NUMBER ?
01-16, 00=Quit 01
```

输入假日编号，若输入 00 出现如下显示

输入 0 退回到主选单，输入 1 退出节假日编程

```
Quit ?
1 = YES  0 = NO
0
```

```
01 ENTER DATE
00/00
```

输入日期，先是月份，按*键移到日期号，输入*确定

```
Part ? 12345678
Key 0-8 x x
```

假日可以分配给各个子系统使用，按 1-8 数字键选择要使用的子系统号码，下面打个 x 表示。按 0 选择所有子系统是否使用。按*键确认。输入 00 退出

定义时间驱动事件（最多 20 个）

使用时间驱动事件，可以定时自动操作如输出继电器、旁路防区、布撤防系统等，最多可定义 20 起事件

继电器命令

动作码	动作指定
01 继电器开	继电器 #
02 继电器关	继电器 #
03 继电器闭合 2 秒	继电器 #
04 继电器闭合 XX 分钟(1*74 设定)	继电器 #
05 继电器闭合 YY 秒 (1*75 设定)	继电器 #
06 继电器组开	继电器组 #
07 继电器组关	继电器组 #
08 继电器组闭合 2 秒	继电器组 #
09 继电器组闭合 XX 分钟((1*74 设定)	继电器组 #
10 继电器组闭合 YY 秒(1*75 设定)	继电器组 #

布撤防命令

动作时间 1 (开始), 2 (结束), 3 (期间) 是自动布撤防驱动唯一有效的命令。若选择 3 (期间)，系统在时间窗开始时布防，在时间窗结束时自动撤防。

可以用自动布防警告 (2*06 设定)

旁路命令

动作时间 1 (开始), 2 (结束), 3 (期间) 是自动旁路唯一有效的命令。若选择 3 (期间)，

系统在时间窗开始时自动旁路防区列表中的特定防区，在时间窗结束时自动恢复。

动作码	动作说明
30 自动旁路 -防区列表	防区列表 #
31 自动恢复旁路 -防区列表	防区列表 ##

布撤防窗口

3 (期间)是下列命令唯一有效的选择

动作码	动作说明
40 分子系统撤防时间窗	子系统
41 分子系统布防时间窗	子系统)
42 分组出入时间窗	出入组

3) 输入想要的动作时间

动作时间	描述
1	时间窗开始时
2	时间窗结束时
3	时间窗开始时启动，结束时关闭
4	时间窗开始和结束时

时间驱动事件编程（最多 20 个）

若用以驱动继电器，继电器编程内容必须在（#93）中已经编程好。

进入时间表编程以后，按 0 直到出现如下显示：

```
Timed Events ?
1 Yes      0 = No
0
```

按 1 选择进入编程

```
TIMED EVENT
# ?
01-20, 00=Quit 01
```

选择哪一个时间驱动事件表进行编程，可选择 01-20 个，输入 00 则提示如下：

输入 0 退回到主选单，输入 1 退出时间表编程

```
Quit ?
1 = YES  0 = NO
0
```

```
01 ACTION ?
none
00
```

输入动作代码，输入如上所列的动作代码，对于不同的动作，下面的提示也会有不同

动作代码 01-05

继电器动作，输入继电器号码，按*继续。出现“TIME WINDOW”提示

```
01 RELAY # ?
00
```

动作代码 06-10

继电器组动作，输入继电器组号码，按*出现 Time Window ? 提示.

```
01 RELAY GRP # ?
00
```

动作代码 21-24 及 40、41

布撤防动作，输入子系统号码，按 0 选中全部，按 1-8 选对应的子系统号。按[*]继续，出现 Time Window ? 提示。

```
PART? 12345678
Key 0-8      X
X
```

动作代码 30-31

防区旁路动作，输入防区表号码，按

* 继续，出现 Time Window ?提示

01 ZONE LIST ?
ENTER 1-8
1

动作代码 42

进出人员控制动作，按 1-8 选择需要启动进出人员控制的组号，按 0 全选。按

* 出现 Time Window ? 提示

GROUP ? 12345678
Key 0-8 X

01 Time Window ?
00:00 00:00 01

上述各种动作输入后，都会显示该屏：选择所使用的时间窗口号码，输入 01-20，左边同时显示该号码对应的时间。按 * 继续

01 Active time ?
0

动作时间，输入上述列表中所述 1-4 的动作时间代码。按 * 继续

- 1: 时间窗开始
- 2: 时间窗结束
- 3: 时间窗期间
- 4: 时间窗开始结束都触发.

按 * 继续

Days ? MTWTFSSH
Key 0-8 x x

最后输入哪一天该时间表有效，输入 0 选择全部，1-8 分别选择星期一到星期天与假日（1=星期一，7=星期天，8=假日）

所有时间驱动事件都编程完后，输入 00 退出。

限时出入时间表

系统提供 8 个出入时间表，每个表可以设置两个时间窗（布/撤防）作为一周内每天的出入时间表，及两个时间窗作为假日的出入时间表。在时间表限定的时间里，操作密码有效，可以做布撤防；在该表外的时间里，操作密码失效。该表应用在密码编程中，每个密码设置时可以选择其中一个时间表限制出入。如对普通工人只在上班时间密码有效，对经理全天有效。

输入主机密码+#+80 进入时间表编程，连续按 0 到出现进出时间表编程

Access Sched. ? 1 Yes 0 = No 0

输入 1 进入限时出入时间表编程

ACCESS SCHED # ? 01-08, 00 = Quit 01

输入要设置的出入时间表号码，选择 01-08，输入 00 显示如下：

输入 0 退回到主选单，输入 1 退出此编程

Quit ? 1 = YES 0 = NO 0

MON A1 Window 1 ? 00:00 00:00 00
--

星期一(MON)，第一个进出时间表(A1)，限制窗口 1(WINDOW1)，选择时间窗口为 01 号（时间为 08:00AM 08:30AM）

MON A1 Window 2 ? 00:00 00:00 00
--

星期一(MON)，第一个进出时间表(A1)，限制窗口 2(WINDOW2)，选择时间窗口为 01 号

TUE A1 Window 1 ? 00:00 00:00 00
--

如此输入一周内余下的几天以及节假日的进出限制表。完成后输入 00 退出

Hol A1 Window 1 ? 00:00 00:00 00

Hol A1 Window 2 ? 00:00 00:00 00

#81 临时时间表编程

每个子系统都可由用户自己设置一个临时时间表取代日常布撤防时间表（在操作模式下**输入操作密码+#+81 进入编程**），每次编程只持续一周有效时间。

在操作模式下**输入密码+#+81 进入临时时间表编程**，注意可用密码级别为机主级以上的。

Mon	DISARM WIND.
00:00AM	00:00AM

先为星期一(MON)撤防时间(DISARM)窗口(WIND.)设置，按*键确认

Press # if no changes are desired.

Mon	ARM
WINDOW	
00:00AM	00:00AM

再输入星期一(MON)布防时间(ARM)窗口(WIND.)设置。按*键确认

按 # 不修改

Tue	DISARM WIND.
00:00AM	00:00AM

接着是星期二的撤防/布防时间窗口设置，如此类推一直到星期天的一周内的布撤防时间窗口

Days ?	MTWTFSS
Key 0-7	x x

选择一周内那一天要使用临时时间表取代日常布撤防时间表，按 1-7 键分别选择星期一到星期天，选中的打 X 表示，如屏幕所示 MTWTFSS 分别表示星期一到星期天。使用 0 将全选或全不选

选择完后的时间表只持续一周便失效，下次还可以重新利用已设定的临时时间窗，只需直接进到日期选择，把需要替代的那一天选中即可。

设置完后按 * 或 # 退出临时时间表编程。

#83 用户时间表菜单模式编程

系统提供多达 20 个“定时器”以便于用户控制输出，已经在#93 中编程为“受限制”的继电器不能被控制
按密码 + # + 83 进入此编程

Output Timer # ? 01-20, 00=Quit 01

输入要编程的定时器号码，按★确认，按 00 退出

06 07:00P 11:45P PORCH LITE 04

若此定时器已被定义过,则出现此概要框：如：

06 = 定时器号

04 = 此定时器影响的输出继电器，PORCH LITE 是其描述

07:00PM = 启动时间

11:45PM = 终止时间

按★确认

06 ENTER OUTPUT# PORCH LITE 04

输入要操作的继电器号，输入 00 将删除此定时器（01-16）

按★继续

06 ON TIME ? 07:00 PM

输入继电器启动的时间（若想在另一天关闭，可分两步作），按★继续

06 OFF TIME ? 11:45 PM

输入继电器终止的时间，按★继续

06 Days? MTWTFSS Key 0-7 x x

输入哪一天该时间表有效，输入 0 选择全部，1-7 分别选择星期一到星期天 7。按★继续

06 Permanent ? 0 = NO, 1 = YES 0

选择是否长期有效，若选 0 则仅在一周内有效。按★退出到正常模式

第二十三章

系统通信

本章包含如下信息:

- 信息传输过程
- 通信格式解释
- 调用默认通信数据项
- Contact ID 报告码

信息传输过程

主机呼叫报警中心接收机后, 等待接收机准备好的握手信号, 一旦收到握手信号就开始发送信息, 然后就等待接收机信息接收完毕的终止信号以便确认信息传输完毕。若收不到握手信号或不认识就不发送信息, 而接收若收不到有效的信息也不会发送终止信号。

主机将向首电话号码进行 8 次传输尝试, 然后向第二电话号码 (若编程有的话) 进行 8 次尝试, 仍旧传输不成的话, 键盘上显示“Communication Failure” (字符键盘) 或 “FC” (固定字符键盘)。

报告格式

下表定义了通信格式以及相应的握手频率:

格式	握手频率	数据传输频率	终止信号	传输时间
低速	1400Hz	1900Hz (10PPS)	1400Hz	小于 15 秒
3+1 4+1 4+2 Sescoa/Rad	2300Hz	1900Hz (20PPS)	2300Hz	(标准报告) 小于 10 秒
3+1 4+1 4+2 特快	1400-2300Hz	DTMF (10 cps)	1400Hz	(标准报告) 小于 3 秒.
4+2 Contact ID	1400-2300Hz	DTMF (10 cps)	1400Hz	小于 3 秒.

建议: Ademco 的 Contact ID 报告格式报告内容最全也最快, 对于支持 CONTACT ID 格式的中心来说, 最好使用 CONTACT ID 格式 (注意, 685 软件版本 4.7 以下的不支持新版的 VISTA-120 的某些报告内容)。

详细的报告格式.

3+1 和 4+1 标准格式	包含 3- (4-) 位用户账号和一位事件报告码 (如. 报警, 故障, 恢复,撤防、布防等).
3+1 和 4+1 扩展格式	包含 3- (4) 用户账号和 2 位事件报告码, 第一位显示在第一行, 第二行在把第一位事件码重复 3 (4) 次以后显示第二位 (扩展位)。
4+2 格式	包含 4 位用户账号和 2 位事件码
Ademco Contact ID 格式	包含 4 位用户账号, 1 位事件标识码 (新事件或存储事件), 3 位事件码, 2 位子系统号码, 和 3 位防区号或操作员号码或系统状态码。
ADEMCO 扩展高速	包含 4 位用户帐号, 8 通道防区信息 (1-8 或挟持+9-15), 1 通道状态 (用以表示 8 个防区报告的状态) .

报告	3+1/4+1 标准	3+1/4+1 扩展	4+2
报警	SSS(S) A	SSS(S) A AAA(A) Z	SSSS AZ
故障	SSS(S) T	SSS(S) T TTT(T) t	SSSS Tt
旁路	SSS(S) B	SSS(S) B BBB(B) b	SSSS Bb
交流掉电	SSS(S) E	SSS(S) E EEE(E) A _C	SSSS EA _C
电池低电压	SSS(S) L	SSS(S) L LLL(L) L _B	SSSS LL _B
撤防	SSS(S) O	SSS(S) O OOO(O) U	SSSS OU
布防	SSS(S) C	SSS(S) C CCC(C) U	SSSS CU
测试	SSS(S) G	SSS(S) G GGG(G)g	SSSS Gg
报警恢复	SSS(S) R	SSS(S) R RRR(R) Z	SSSS RZ
交流电恢复	SSS(S) R _A	SSS(S) R _A R _A R _A R _A (R _A)A _C	SSSSR _A A _C
电池电压恢复	SSS(S) R _L	SSS(S) R _L R _L R _L R _L (R _L)L _B	SSSS R _L L _B
故障恢复	SSS(S) R _T	SSS(S) R _T R _T R _T R _T (R _T)t	SSSS R _T t
旁路恢复	SSS(S) R _B	SSS(S) R _B R _B R _B R _B (R _B)b	SSSS R _B b

这里:

SSS 或 SSSS = 用户账号	C = 布防码第一位
A = 报警代码第一位	U = 16 进制操作员码
Z = 特殊防区*第二位	Gg = 测试码 (1、 2 位)
Tt = 故障代码(1、 2 位)	R = 恢复码 (报警)
Bb = 旁路代码 (1、 2 位)	R _T t = 恢复码 (故障) 1、 2 位
EA _C = 交流掉电代码 (1、 2 位)	R _B b = 恢复码 (旁路) 1、 2 位
LL _B = 电池电压低代码(1、 2 位)	R _A A _C = 恢复码 (交流电) 1、 2 位

O = 撤防码第一位

R_LL_B = 恢复码 (电池电压) 1、2 位

*特殊防区: [★] & [#], 或 [B] = 99 [1] + [★], 或 [A] = 95 挟持 = 92
[3] + [#], 或 [C] = 96 防拆 = 9

Ademco Contact ID 报告格式:

CCCC Q EEE GG ZZZ

where: CCCC = 用户号

Q = 事件标识码

E = 新事件, R = 恢复事件

EEE = 事件代码

注意: 详细说明参考接收机说明书。

GG = 子系统号码 (系统信息显示 "00")

ZZZ = 防区报告时为防区号, 布撤防时为操作员号码, 系统状态时为 000.

Ademco 扩展高速格式:

通道 1-8 有如下几种状态:

- 1 = 新事件
- 2 = 撤防 (状态通道总为 2)*
- 3 = 恢复
- 4 = 布防 (状态通道总为 4)*
- 5 = 正常, 无报告
- 6 = 以前报告尚未恢复

* 注意: 通道 1 在布撤防报告时包含有用户号码 1-9, A-F

状态通道有如下几种状态:

- 1 = 挟持
- 2 = 撤防
- 3 = 旁路 (只对 1-8 通道)
- 4 = 布防
- 5 = 监视/故障 (只对 1-8 通道)
- 6 = 系统状态:

- 在通道 1 为交流掉电
- 在通道 2 为电池电压低
- 在通道 3 为时钟设置
- 在通道 3 为事件清除
- 在通道 3 为事件满 50%
- 在通道 3 为事件满 90%
- 在通道 3 为事件溢出
- 在通道 4 为加电复位
- 在通道 8 为行走测试开始、结束

7 = 正常报警 (通道 1-8)

9 = 测试报告

例如: 1234 5115 5555 7 (1234 号主机通道 2、3 报警)

Ademco 扩展高速格式的限制:

1. Ademco 扩展高速只有 15 个通道可用, 外加一个挟持通道, 多于 15 个将共享之。
2. 通道 9-15 不能报告故障或旁路。
3. 只能分别报告 1-15 的用户号码。

调用默认通信数据项

为帮助快速安装，主机内置了 4 套通信默认值，可以满足大多数用户的需要，可以用*97 调用所有的出厂值，但会破坏其他的编程。所以系统另外提供了几种方法只调用通信默认值。

用安装密码+ 8 0 0 进入编程，按 *94 后输入下列命令：

命令	调用的通信选项
*80	低速默认值
*81	Ademco 4 + 2 特快默认值
*82	Ademco 高速默认值
*83	Contact ID 默认值

CONTACT ID 事件代码

代码	定义	代码	定义
110	火警	406	用户取消
111	烟感报警	407	遥控软件布撤防
113	水满报警	408	快速布防
121	挟持	409	布撤防锁布撤防
122	无声报警	411	回叫请求
123	有声报警	421	拒绝进出
124	挟持进入允许	422	允许进出
125	挟持外出允许	423	强制开门
131	周边盗警	424	拒绝进入
132	内部盗警	425	拒绝外出
133	24 小时盗警	426	门开
134	出入盗警	427	门禁点 DSM 故障
135	日夜盗警	428	出门按钮故障
140	ACS 防区报警	429	ACS 进入编程
142	总线回路短路	430	ACS 退出编程
150	24 小时辅助报警	431	ACS threat 改变
200	火警监视	432	门禁点继电器故障
301	交流掉电	433	门禁点 DSM Shunt/Unshunt
302	系统电池电压低	434	门禁点 RTE Shunt
305	系统复位	441	留守布防
306	编程防拆	451	布撤防过早
308	系统关机	452	布撤防过迟
309	电池测试失败	453	撤防失败
310	接地故障	454	布防失败
311	系统工程复位	455	自动布防失败
320	ACS 继电器监视	457	用户外出错误
321	警号 1 故障	459	最近布防
322	警号 2 故障	501	ACS 读卡器失效
332	总线回路短路-故障	520	ACS 继电器失效
333	扩充模块故障	521	警号 1 旁路
338	ACS 模块电压低	522	警号 2 旁路
339	ACS 模块复位	524	辅助继电器旁路
342	ACS 模块交流掉电	551	拨号器都旁路
343	ACS 自检失败	570	旁路
351	主拨号器故障	576	ACS 防区 Shunt
352	备用拨号器故障	577	ACS 点旁路
354	ACS RS232 故障	602	通信测试
373	火警回路故障	604	火警测试
374	外出错误 (防区)	607	盗警行走测试
380	故障	608	Off-Normal
381	无线监视信号丢失	611	火警行走测试-点测试
382	总线模块丢失	612	火警行走测试-非点测试
383	总线模块防拆	621	事件登记清除
384	发射器低电压	622	事件登记满 50%
385	高灵敏度维护信号	623	事件登记满 90%
386	低灵敏度维护信号	624	事件登记满溢出
389	探测器自检失败	625	时间/日期复位
401	用户布撤防	631	例外时间表改变
403	加电自动布防	632	进出时间表改变

通信编程指导

编程区	低速	CONTACT ID	高速	快速
★46, ★48	选择传输频率、速度	无影响	无影响	无影响
★52, ★53	4+2 或扩展格式	无影响	无影响	无影响
★79, ★80	允许报警恢复	允许报警恢复	允许报警恢复	允许报警恢复
★49	增加检测和位	无影响	增加检测和位	无影响
★50	SESCOA/RADIONICS	无影响	无影响	无影响

调用默认格式

低速

(*94*80)

- 两个电话号码都选择标准低速无校验.
- 03 为防区 002-047, 056-128
01 为防区 001 & 048-055 (火警防区)
02 为防区 062, 063 (紧急), & 995, 996, 999 (键盘紧急键)
09 所有报警恢复
- 允许所有报警恢复报告.

ADEMCO 快速

(*94*81)

- 两个电话号码都选择标准快速带校验
- 防区报告 1-99, 接收机, 键盘紧急键抱为 (88-91, 95-99), 挟持为 "DD". 报警恢复为 "E" + 第二位数字.
- 允许所有报警恢复报告.

ADEMCO 高速

(*94*82)

- 两个电话号码都选择高速无校验.
- 防区报告见前面的通道说明
- 允许所有报警恢复报告..

ADEMCO Contact ID

(*94*83)

- 两个电话号码都选择 Contact ID
- 所有防区都报告
- 允许所有防区恢复报告.

低速格式默认选项 (*94*80)

- | | | | | | | | | | | | | |
|-----|----------------------------|--------------------------------|--------------------------------|-----|--|--------------------------------|--------------------------------|--------------------------------|--------------------------------|--------------------------------|--------------------------------|----------|
| *45 | PRIMARY FORMAT | <input type="text" value="0"/> | Ademco Low Speed | *51 | DUAL REPORTING | <input type="text" value="0"/> | no | | | | | |
| *46 | LOW SPEED FORMAT (Primary) | <input type="text" value="0"/> | Ademco Low Speed | *52 | STANDARD/EXPANDED REPORT FOR PRIMARY | <input type="text" value="0"/> | <input type="text" value="0"/> | <input type="text" value="0"/> | <input type="text" value="0"/> | <input type="text" value="0"/> | <input type="text" value="0"/> | standard |
| *47 | SECONDARY FORMAT | <input type="text" value="0"/> | Ademco Low Speed | | Alarm | Rstr | Bypass | Trbl | Opn/Cls | Low Bat | | |
| *48 | LOW SPEED FORMAT (Sec.) | <input type="text" value="0"/> | Ademco Low Speed | *53 | STANDARD/EXPANDED REPORT FOR SECONDARY | <input type="text" value="0"/> | <input type="text" value="0"/> | <input type="text" value="0"/> | <input type="text" value="0"/> | <input type="text" value="0"/> | <input type="text" value="0"/> | standard |
| *49 | CHECKSUM VERIFICATION | <input type="text" value="0"/> | <input type="text" value="0"/> | | Alarm | Rstr | Bypass | Trbl | Opn/Cls | Low Bat | | |
| | No checksum | | Primary Secondary | | | | | | | | | |
| *50 | SESCO/RADIONICS SELECT | <input type="text" value="0"/> | Radionics | | | | | | | | | |

快速格式默认选项 (*94*81)

- | | | | | | | | | | | | | |
|-----|----------------------------|--------------------------------|--------------------------------|-----|--|--------------------------------|--------------------------------|--------------------------------|--------------------------------|--------------------------------|--------------------------------|----------|
| *45 | PRIMARY FORMAT | <input type="text" value="3"/> | Ademco Express | *51 | DUAL REPORTING | <input type="text" value="0"/> | no | | | | | |
| *46 | LOW SPEED FORMAT (Primary) | <input type="text" value="0"/> | | *52 | STANDARD/EXPANDED REPORT FOR PRIMARY | <input type="text" value="0"/> | <input type="text" value="0"/> | <input type="text" value="0"/> | <input type="text" value="0"/> | <input type="text" value="0"/> | <input type="text" value="0"/> | standard |
| *47 | SECONDARY FORMAT | <input type="text" value="3"/> | Ademco Express | | Alarm | Rstr | Bypass | Trbl | Opn/Cls | Low Bat | | |
| *48 | LOW SPEED FORMAT (Sec.) | <input type="text" value="0"/> | | *53 | STANDARD/EXPANDED REPORT FOR SECONDARY | <input type="text" value="0"/> | <input type="text" value="0"/> | <input type="text" value="0"/> | <input type="text" value="0"/> | <input type="text" value="0"/> | <input type="text" value="0"/> | standard |
| *49 | CHECKSUM VERIFICATION | <input type="text" value="0"/> | <input type="text" value="0"/> | | Alarm | Rstr | Bypass | Trbl | Opn/Cls | Low Bat | | |
| | No checksum | | Primary Secondary | | | | | | | | | |
| *50 | SESCO/RADIONICS SELECT | <input type="text" value="0"/> | Radionics | | | | | | | | | |

扩展告诉默认选项 (*94*82)

- | | | | | | | | | | | | | |
|-----|----------------------------|--------------------------------|--------------------------------|-----|--|--------------------------------|--------------------------------|--------------------------------|--------------------------------|--------------------------------|--------------------------------|----------|
| *45 | PRIMARY FORMAT | <input type="text" value="2"/> | Ademco Exp. High Spd | *51 | DUAL REPORTING | <input type="text" value="0"/> | no | | | | | |
| *46 | LOW SPEED FORMAT (Primary) | <input type="text" value="0"/> | | *52 | STANDARD/EXPANDED REPORT FOR PRIMARY | <input type="text" value="0"/> | <input type="text" value="0"/> | <input type="text" value="0"/> | <input type="text" value="0"/> | <input type="text" value="0"/> | <input type="text" value="0"/> | standard |
| *47 | SECONDARY FORMAT | <input type="text" value="2"/> | Ademco Exp. High Spd | | Alarm | Rstr | Bypass | Trbl | Opn/Cls | Low Bat | | |
| *48 | LOW SPEED FORMAT (Sec.) | <input type="text" value="0"/> | | *53 | STANDARD/EXPANDED REPORT FOR SECONDARY | <input type="text" value="0"/> | <input type="text" value="0"/> | <input type="text" value="0"/> | <input type="text" value="0"/> | <input type="text" value="0"/> | <input type="text" value="0"/> | standard |
| *49 | CHECKSUM VERIFICATION | <input type="text" value="0"/> | <input type="text" value="0"/> | | Alarm | Rstr | Bypass | Trbl | Opn/Cls | Low Bat | | |
| | No checksum | | Primary Secondary | | | | | | | | | |
| *50 | SESCO/RADIONICS SELECT | <input type="text" value="0"/> | Radionics | | | | | | | | | |

CONTACT ID 默认选项 (*94*83)

- | | | | | | | | | | | | | |
|-----|----------------------------|--------------------------------|--------------------------------|-----|--|--------------------------------|--------------------------------|--------------------------------|--------------------------------|--------------------------------|--------------------------------|----------|
| *45 | PRIMARY FORMAT | <input type="text" value="1"/> | Ademco Contact ID | *50 | SESCO/RADIONICS SELECT | <input type="text" value="0"/> | Radionics | | | | | |
| *46 | LOW SPEED FORMAT (Primary) | <input type="text" value="0"/> | | *51 | DUAL REPORTING | <input type="text" value="0"/> | no | | | | | |
| *47 | SECONDARY FORMAT | <input type="text" value="1"/> | Ademco Contact ID | *52 | STANDARD/EXPANDED REPORT FOR PRIMARY | <input type="text" value="0"/> | <input type="text" value="0"/> | <input type="text" value="0"/> | <input type="text" value="0"/> | <input type="text" value="0"/> | <input type="text" value="0"/> | standard |
| *48 | LOW SPEED FORMAT (Sec.) | <input type="text" value="0"/> | | | Alarm | Rstr | Bypass | Trbl | Opn/Cls | Low Bat | | |
| *49 | CHECKSUM VERIFICATION | <input type="text" value="0"/> | <input type="text" value="0"/> | *53 | STANDARD/EXPANDED REPORT FOR SECONDARY | <input type="text" value="0"/> | <input type="text" value="0"/> | <input type="text" value="0"/> | <input type="text" value="0"/> | <input type="text" value="0"/> | <input type="text" value="0"/> | standard |
| | No checksum | | Primary Secondary | | Alarm | Rstr | Bypass | Trbl | Opn/Cls | Low Bat | | |

默认的防区通信设置

防区号 #	低速		快速		高速		CONTACT ID	
	1st	2nd	1st	2nd	1st	2nd	1st	2nd
001	01	00	10	01	01	00	01	00
002	01	00	10	02	01	00	02	00
003	03	00	10	03	02	00	03	00
004	03	00	10	04	02	00	04	00
005	03	00	10	05	02	00	05	00
006	03	00	10	06	02	00	06	00
007	03	00	10	07	02	00	07	00
008	03	00	10	08	02	00	08	00
009	03	00	10	09	03	00	09	00
010	03	00	01	10	03	00	10	00
011	03	00	01	01	03	00	11	00
012	03	00	01	02	03	00	12	00
013	03	00	01	03	03	00	13	00
014	03	00	01	04	03	00	14	00
015	03	00	01	05	03	00	15	00
016	03	00	01	06	03	00	01	00
017	03	00	01	07	04	00	02	00
018	03	00	01	08	04	00	03	00
019	03	00	01	09	04	00	04	00
020	03	00	02	10	04	00	05	00
021	03	00	02	01	04	00	06	00
022	03	00	02	02	04	00	07	00
023	03	00	02	03	04	00	08	00
024	03	00	02	04	04	00	09	00
025	03	00	02	05	04	00	10	00
026	03	00	02	06	04	00	11	00
027	03	00	02	07	04	00	12	00
028	03	00	02	08	04	00	13	00
029	03	00	02	09	04	00	14	00
030	03	00	03	10	04	00	15	00
031	03	00	03	01	04	00	01	00
032	03	00	03	02	05	00	02	00
033	03	00	03	03	05	00	03	00
034	03	00	03	04	05	00	04	00
035	03	00	03	05	05	00	05	00
036	03	00	03	06	05	00	06	00
037	03	00	03	07	05	00	07	00
038	03	00	03	08	05	00	08	00
039	03	00	03	09	05	00	09	00
040	03	00	04	10	05	00	10	00
041	03	00	04	01	05	00	11	00
042	03	00	04	02	05	00	12	00
043	03	00	04	03	05	00	13	00
044	03	00	04	04	05	00	14	00
045	03	00	04	05	05	00	15	00
046	03	00	04	06	05	00	01	00
047	03	00	04	07	05	00	02	00
048	01	00	04	08	01	00	03	00
049	01	00	04	09	01	00	04	00
050	01	00	05	10	01	00	05	00
051	01	00	05	01	01	00	06	00
052	01	00	05	02	01	00	07	00
053	01	00	05	03	01	00	08	00
054	01	00	05	04	01	00	09	00
055	01	00	05	05	01	00	10	00
056	03	00	05	06	06	00	11	00
057	03	00	05	07	06	00	12	00

默认的防区通信设置

防区号 #	低速		快速		高速		CONTACT ID	
	1st	2nd	1st	2nd	1st	2nd	1st	2nd
058	03	00	05	08	06	00	13	00
059	03	00	05	09	06	00	14	00
060	03	00	06	10	06	00	15	00
061	03	00	06	01	06	00	01	00
062	02	00	06	02	09	00	02	00
063	02	00	06	03	09	00	03	00
064	03	00	06	04	06	00	04	00
065	03	00	06	05	14	00	05	00
066	03	00	06	06	14	00	06	00
067	03	00	06	07	14	00	07	00
068	03	00	06	08	14	00	08	00
069	03	00	06	09	14	00	09	00
070	03	00	07	10	14	00	10	00
071	03	00	07	01	14	00	11	00
072	03	00	07	02	14	00	12	00
073	03	00	07	03	15	00	13	00
074	03	00	07	04	15	00	14	00
075	03	00	07	05	15	00	15	00
076	03	00	07	06	15	00	01	00
077	03	00	07	07	15	00	02	00
078	03	00	07	08	15	00	03	00
079	03	00	07	09	15	00	04	00
080	03	00	08	10	15	00	05	00
081	03	00	08	01	13	00	06	00
082	03	00	08	02	13	00	07	00
083	03	00	08	03	13	00	08	00
084	03	00	08	04	13	00	09	00
085	03	00	08	05	13	00	10	00
086	03	00	08	06	13	00	11	00
087	03	00	08	07	13	00	12	00
088	03	00	08	08	13	00	13	00
089	03	00	08	09	13	00	14	00
090	03	00	09	10	13	00	15	00
091	03	00	09	01	13	00	01	00
092	03	00	09	02	13	00	02	00
093	03	00	09	03	13	00	03	00
094	03	00	09	04	13	00	04	00
095	03	00	09	05	13	00	05	00
096	03	00	09	06	13	00	06	00
097	03	00	09	07	13	00	07	00
098	03	00	09	08	13	00	08	00
099	03	00	09	09	13	00	09	00
100	03	00	10	10	13	00	10	00
101	03	00	10	01	13	00	11	00
102	03	00	10	02	13	00	12	00
103	03	00	10	03	13	00	13	00
104	03	00	10	04	13	00	14	00
105	03	00	10	05	13	00	15	00
106	03	00	10	06	13	00	01	00
107	03	00	10	07	13	00	02	00
108	03	00	10	08	13	00	03	00
109	03	00	10	09	13	00	04	00
110	03	00	11	10	13	00	05	00
111	03	00	11	01	13	00	06	00
112	03	00	11	02	13	00	07	00
113	03	00	11	03	13	00	08	00
114	03	00	11	04	13	00	09	00

默认的防区通信设置

防区号 #	低速		快速		高速		CONTACT ID	
	1st	2nd	1st	2nd	1st	2nd	1st	2nd
115	03	00	11	05	13	00	10	00
116	03	00	11	06	13	00	11	00
117	03	00	11	07	13	00	12	00
118	03	00	11	08	13	00	13	00
119	03	00	11	09	13	00	14	00
120	03	00	12	10	13	00	15	00
121	03	00	12	01	13	00	01	00
122	03	00	12	02	13	00	02	00
123	03	00	12	03	13	00	03	00
124	03	00	12	04	13	00	04	00
125	03	00	12	05	13	00	05	00
126	03	00	12	06	13	00	06	00
127	03	00	12	07	13	00	07	00
128	03	00	12	08	13	00	08	00
601	00	00	00	00	00	00	00	00
602	00	00	00	00	00	00	00	00
603	00	00	00	00	00	00	00	00
604	00	00	00	00	00	00	00	00
605	00	00	00	00	00	00	00	00
606	00	00	00	00	00	00	00	00
607	00	00	00	00	00	00	00	00
608	00	00	00	00	00	00	00	00
609	00	00	00	00	00	00	00	00
610	00	00	00	00	00	00	00	00
611	00	00	00	00	00	00	00	00
612	00	00	00	00	00	00	00	00
613	00	00	00	00	00	00	00	00
614	00	00	00	00	00	00	00	00
615	00	00	00	00	00	00	00	00
616	00	00	00	00	00	00	00	00
800	00	00	00	00	00	00	00	00
801	00	00	00	00	00	00	00	00
802	00	00	00	00	00	00	00	00
803	00	00	00	00	00	00	00	00
804	00	00	00	00	00	00	00	00
805	00	00	00	00	00	00	00	00
806	00	00	00	00	00	00	00	00
807	00	00	00	00	00	00	00	00
808	00	00	00	00	00	00	00	00
809	00	00	00	00	00	00	00	00
810	00	00	00	00	00	00	00	00
811	00	00	00	00	00	00	00	00
812	00	00	00	00	00	00	00	00
813	00	00	00	00	00	00	00	00
814	00	00	00	00	00	00	00	00
815	00	00	00	00	00	00	00	00
816	00	00	00	00	00	00	00	00
817	00	00	00	00	00	00	00	00
818	00	00	00	00	00	00	00	00
819	00	00	00	00	00	00	00	00
820	00	00	00	00	00	00	00	00
821	00	00	00	00	00	00	00	00
822	00	00	00	00	00	00	00	00
823	00	00	00	00	00	00	00	00
824	00	00	00	00	00	00	00	00
825	00	00	00	00	00	00	00	00
826	00	00	00	00	00	00	00	00

默认的防区通信设置

防区号 #	低速		快速		高速		CONTACT ID	
	1st	2nd	1st	2nd	1st	2nd	1st	2nd
827	00	00	00	00	00	00	00	00
828	00	00	00	00	00	00	00	00
829	00	00	00	00	00	00	00	00
830	00	00	00	00	00	00	00	00
831	00	00	00	00	00	00	00	00
988	07	00	08	08	07	00	09	00
990	07	00	09	00	08	00	10	00
995	02	00	09	05	10	00	04	00
996	02	00	09	06	11	00	05	00
997	07	00	09	07	07	00	12	00
999	02	00	09	09	12	00	06	00
报警恢复	09	00	14	00	01	00	01	00
故障	05	00	15	00	01	00	01	00
故障恢复	09	00	14	00	01	00	01	00
旁路	00	00	00	00	00	00	00	00
旁路恢复	00	00	00	00	00	00	00	00
挟持 (992)	02	00	13	13	01	00	11	00

第二十四章

遥控编程

本章包含如下信息:

- 概述
- 与主机联机 1
- 建议
- 安全机制
- 用 4100SM 直接连线下载

概述

VISTA-120 可以通过一部 IBM 兼容 PC, , 一只 HAYES 兼容的 modem, 和 Ademco 的 V-LINK[®] 或 *Compass* 软件进行遥控编程、监控

设备需求

主机端:

VISTA-120 和键盘.

PC 端:

IBM 兼容 PC.

ADEMCO 推荐的 HAYES 兼容 modem.

V-LINK[®] 或 *Compass* 软件

相应电话线.

与主机联机

1. **安装密码 + # + 5.**
2. 从 PC 第一次呼叫主机
3. 建立联机并开始下载数据.

遥控编程有如下几级安全体制:

1. **安全密码确认:** 下载软件和主机里的 8 位安全密码必须相符。
2. **主机请求遥控编程:** 安装时在撤防状态输入安装密码 + # + 1 开始呼叫计算机 (呼叫号码事先设定), 可以通过电话线下载编程数据。
3. **PC 呼叫主机:** PC 呼叫主机时, 主机先挂机, 再按事先设定的电话号码回叫主机, 开始编程。
4. **主机呼叫:** 允许安装员或机主申请下载。
5. **数据加密:** 数据加密以防外人监听。

遥控编程内容:

不仅可以上下载数据, 通信期间还可以监视主机状态, 执行某些命令:

- 外出布防、撤防
- 防区旁路
- 强制下载
- 关闭下载通信功能
- 关闭主机系统 (如房屋租接期间) .
- 禁止本地键盘编程

- 主机数据上载
- 读取：不昂防、交流电、失效防区、旁路防区、报警防区、故障防区、无线设备电压等各种状态。

注意:

1. 每次遥控编程将向中心发送编程防拆报告 (*81 编程)
2. 遥控编程时键盘上显示 "MODEM COMM."
3. 存储的信息自动附上日期/时间
4. 每次平均时间 4 分钟
5. 数据可以打印.

用 4100SM 直接连 可以不用 Modem 和电话线，而用 4100SM 和串行电缆直接和 PC 联机下载
线下载

4100SM 的连接方式和打印登记事件不同。见下图



图 31: 直接连线下载

第二十五章

时钟设置

概述:

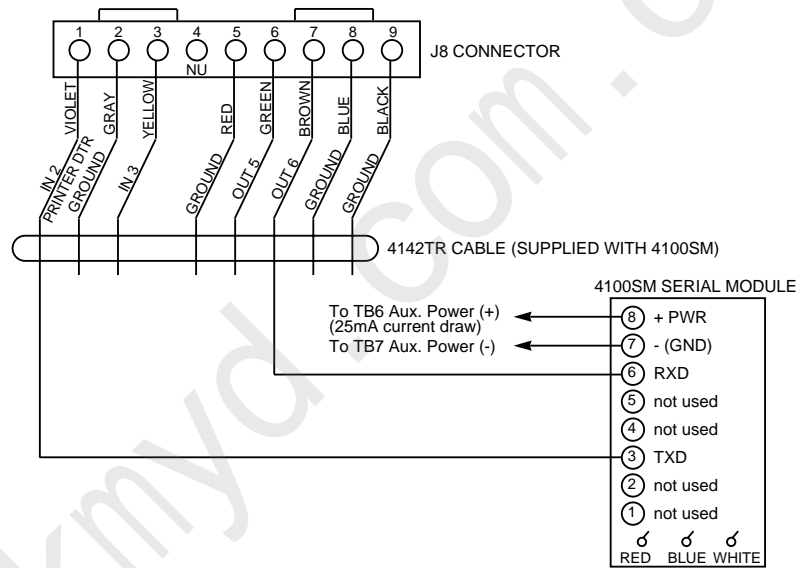
系统内置时钟，但必须设置以与当地时间同步。

可以在键盘或遥控编程软件上设置，只有机主或安装员可以设置。

设置日期/时间

1. 输入安装密码 + # 63. 显示如下:

TIME/DATE	—	THU
12:01 AM		01/01/90

2. 输入时间、日期，星期几将自动计算

按 接受输入，光标右移

按 0-9 中任意键可以在 AM/PM 中切换。

3. 输入年份后按 退出。

第三章

系统操作与 测试

www.kmyd.com.cn

第二十六章

密码设置

本章包含如下信息:

- 概述
- 定义用户权限
- 如何添加一个用户密码
- 如何修改一个用户密码
- 如何删除一个用户密码

概述

可以容纳 150 个密码，用号码区分

1. 为了使用快速布防， #2 号用户密码必须编进系统
2. 密码防猜，若在 15 分钟内键盘输入没有一个有效的命令，将停止响应，知道 15 分钟后键盘恢复。 .

用户密码权限

每个用户都要指定一个权限级别，以告诉系统哪些用户可以执行什么样的操作。

权限级别如下

0	安装密码
1	机主密码
2	管理员密码
3	操作员 A
4	操作员 B
5	操作员 C
6	挟持密码

第 0 级: 安装密码(用户 1)

- 可以进入编程，在*39 中设定是否发送布撤防报告
- 可以执行任何功能，但不能撤防别的密码的布防
- 可以添加、修改、删除任何密码。
- 至少编程一个机主密码，日常经常使用的是机主密码。

布撤防报告

注意: 只有用安装密码添加密码时系统才提示编程布撤防报告码，当用机主或管理员密码添加密码时，添加的新密码的布撤防报告状态与该机主或管理员密码相同。

快速布撤防的报告状态与第二号用户的布撤防报告一样，快速布防报告为用户 0 。为了快速布撤防能够报告，#2 用户必须有对所有系统操作的权利，并且布撤防要报告。若不需全体布撤防的能力，可以定义其权限级别为 5，它不能撤防别的密码的布防。

第 1 级: 机主密码

- 可以完成所有正常的功能
- 可以用于指定 148 个低级别密码
- 不能操作 0 或 1 级密码.
- 可以改变自身密码

第 2 级: 管理员密码:

- 可以完成所有机主密码指定的功能
- 可以用于操作更低级别密码(不能操作 0, 1, 或 2 级密码).
- 可以改变自身密码
- 布撤防报告与指定它的密码相同.

第 3-5 级: 操作员密码

- 可以完成权限内的布撤防, 但不能添加、改变、删除密码
- A、B、C 级密码功能如下:

级别	名称	功能
3	操作员 A	布撤防、旁路
4	操作员 B	布撤防
5	操作员 C	布防、撤防本身的布防

- 操作员 C 常用作保姆密码

第 6 级: 挟持密码

- 正常布撤防的情况下, 往中心发送无声紧急报警
- 分子系统设定

挟持密码注意: 在输入第五位数时才发送紧急报告, 而不是在输入第四位时发送, 若第五位是 * 也不会发送紧急报告。

密码级别与改变的一般规律

- 操作员 C 以上的机主或其他级别密码可以在同一子系统中交替实施操作 (如一个临时密码可以撤防另一个临时密码的布防)。
- 用户不能删除或改变一个同级或比它高级别的用户密码。
- 用户 (只有级别 0, 1 和 2) 只能增加低级别用户
- 只能给予另一个用户操作自己能操作的子系统的权利
- 只能在指定用户的子系统里删除或改变该用户密码
- 用户号码必须为 3 位, 如 003 等, 临时密码输入 4 位。

Ademco Contact ID 格式是唯一能报告所有 001-150 个用户密码的通信格式, 若选用其他格式, 将只报告 1-15 号用户, 16-150 用户都报告为用户 15。

多子系统操作举例

每个用户都有一个主子系统, 也可以操作多个子系统。另外在不同的子系统里, 同一用户的权限可以不同。例如用户 #3, 在子系统 1 是级别 1。在子系统 2 中为级别 4。

添加机主或操作员 密码

编程用户密码时，同一子系统的其他键盘输入将被忽略，但若是紧急按键，将发出警报。

输入 安装员（机主或经理）密码 + 8 + 密码编号(002-150)+新密码

输入正确后,键盘将显示

User Number = 003
Enter Auth. Level

输入密码级别:

- 1 = 机主(布/撤防,旁路,设定更低级别用户密码)
- 2 = 经理 (布/撤防,旁路,设定更低级别用户密码)
- 3 = 操作员 A (布/撤防,旁路)
- 4 = 操作员 B(布/撤防)
- 5 = 操作员 C (布防/撤防由本密布防之系统)
- 6 = 挟持密码 (布/撤防,触发无声紧急报警)

输入是否需要布/撤防通讯报告（此项近在用安装员密码进入时才有）

Open/Close Rep.?
0 = NO , 1 = YES

输入是否需要布/撤防通讯报告（此项近在用安装员密码进入时才有）0=否 1=是

Access Group?
Enter 0-8

限时出入时间表，在时间管理功能中设置了限时出入时间表时，将出现该屏，若无设置则不显示。输入该密码要限时出入的表号。

0=不使用

1-8=限时出入时间表 1-8

限时出入时间可限制用户出入时间，即使用该密码的时间，由#80 菜单编程设定。

RF Button ?
0=NO , 1=YES

当有 58 系列的无线按钮作为遥控布撤防使用时，必须把其防区设置与某个操作密码联系。这样，若不小心遗失该按钮，可通过删除该密码来禁止该按钮再使用。

0=否 1=是

Enter Button ZN #
(001-128)

如以上输入 1=是,则输入 58 无线发射器所用的防区号码，如使用 5803 等多按钮发射器，只需输入其中一个防区号。

Multi-Access ?
0 = NO , 1 = YES

是否允许在其他子系统使用该密码

0=否 1=是

Global Arm ?
0 = NO , 1 = YES

如能在其他子系统使用该密码,是否允许一次将所有子系统全部布防，即在操作某个子系统可以同时操作其他子系统。

0=否 1=是

Part. 2 - SHOP ?
0 = NO , 1 = YES

如能在其他子系统使用该密码,是否允许在此萤幕显示的子系统中使用

0=不允许 1=允许

若允许，系统又将提示如下内容

- 该子系统中用户权限级别
- 该子系统中布撤防报告
- 该子系统中是否允许整体布防

Part. 1 A0* WHSE
User 003 Auth=3G.

如输入允许,则继续输入其在此子系统的级别等参数

完成后显示以上的输入结果。G 表示允许整体布防，G 后的店号表示允许布撤防报告

更改密码

安装员（机主、经理、操作员）密码 + 8 + 密码编号(00-128) + 新用户密码

User Number = 003
NEW USER?

不能修改高级或平级的其他密码，若系统检测到该密码已存在，就会出现如下提示
输入 0 将确认修改

为已存在的用户添加无线按钮

要给某个已经存在的密码增加一个无线开关或改变其整体布防功能，需取消此密码，重新设定即可。

取消密码

安装员（机主、经理、操作员）密码 + 8 + 密码编号(00-128) + 新用户密码

OK TO DELETE 003?
0=NO
1=YES

只能从输入该密码的分系统中取消；不能取消高级或平级的其他密码，若系统检测到该密码已存在，就会出现如下提示
输入 1 将确认取消

退出此模式

要退出此模式，只需按下★或#，或 10 秒内不按键即可

www.kmyd.com.cn

第二十七章

键盘功能

本章提供如下信息：

- 概述
- 基本功能
- 整体布防
- 出入控制
- 延迟布防时间
- 执行“跳转”功能
- 查看：
 - 内置用户手册
 - 用户权限
 - 防区描述符
 - 下载信息
- 键盘宏命令
- #70 手动驱动继电器

概述

使用键盘可以对系统进行布防、撤防，并提供其他系统功能，如旁路防区、查看中心留言信息、显示防区描述等，并可显示防区与系统状态（报警、故障、旁路）等信息。当发生报警时，键盘与外接警号发声，报警防区将显示在键盘上。按下任意一个键时，键盘音停止 10 秒。撤防将使键盘音与外接警号同时停止发声，而键盘上记忆并显示刚才发生报警的防区号，要清除该显示只需再做一次撤防操作即可（输入密码+0）。15 分钟内键盘上按键 20 次没有一个有效的命令，将锁定键盘忽略输入，15 分钟后再恢复。

布防功能

以下是简明命令及状态列表，更详细的说明参见用户手册：

- 撤防，没准备好** 若有此提示，按[*]察看失效防区。
- 外出布防** 密码 + AWAY [2].
- 留守布防** 密码 + STAY [3].
- 即时布防** 密码 + INSTANT [7].
- 最大布防** 密码 + MAXIMUM [4].
- 撤防** 密码 + OFF [1].
- 防区旁路** 密码 + BYPASS [6] + 防区号码
- 强制旁路** (若允许) 自动旁路所有失效防区：
密码 + BYPASS[6]，然后等待显示有关防区，直到显示“ready to arm”。
- 响铃模式** 密码 + CHIME [9].
再输入密码 + CHIME [9]取消响铃模式。

为了能使快速布防命令正常使用，用户 #02 必须编程。

布防模式明细表

布防模式	特点			
	外出延时	进入延时	周边布防	内部布防
外出	有	有	有	有
留守	有	有	有	无
即时	有	无	有	无

最大	有	无	有	有
----	---	---	---	---

整体布防

若用户有整体布防权利，系统将显示如下：

ARM ALL ?
0 = NO, 1 = YES

若输入 0，则只对该子系统布防，若输入 1，则将逐个提示对可操作的子系统布防，若有防区未准备时，键盘将显示这些防区号。

1. 失效防区可以按密码 + [6]+[#] 旁路。
2. 若使用整体撤防，所有含有报警或故障记忆的子系统将使键盘发声，并且显示报警或故障概要。此显示大约持续 120 秒 或第二次输入撤防码取消键盘发声。

不能从无线按钮整体布防。

出入控制

1*76 为每一个子系统设定一个继电器作为出入口继电器，可以在输入密码+ [0] 时闭合 2 秒以打开门。

另外还可以用 #73, #74, #75 控制门禁点出入。详见 ACS 控制

推迟布防

若设置了自动布撤防时间表，可以设置延迟最多到 2 小时才自动布防。该功能在你临时决定加班时很有用。只有管理员以上级别的密码可以执行此命令。

输入密码 + # +82.，系统将显示：

Closing Delay ?
Key 0-2 Hours

输入 1 或 2 小时延时。按 * “确认，按 # “取消。
注意该延时从自动布防窗口开始，不是从现在时间开始，并且不能再减小只能增加。

子系统“跳转”命令 (GOTO)

每个子系统都可在 2*18 设置允许其他子系统“跳转”，即在其他子系统的键盘上，输入“密码+*+X（要“跳转”的子系统号码)”，键盘将显示被“跳转”的子系统的状态，就可在该键盘上操作被“跳转”子系统（布撤防、旁路等）。若键盘在 120 秒内不动作将自动回复原子系统中。按 *+0 退回到原子系统。

查看用户权限

输入“密码+*+*”，键盘将显示该密码编号，级别，所属子系统号等信息。如右显示表示该密码属于 1 子系统，级别为 1，在该子系统中编号为 02。级别号右边小点表示该密码设置了布撤防报告，若无则不报告该密码做的布撤防操作。

Part. 1 A0* WHSE
User 01 Auth.=1G.

若用户不发送布撤防报告，就没有右下角的点号。

查看防区描述符

按住“READY”键直到显示此键说明时释放，将会轮流显示各防区的描述符。

注意：系统必须处于撤防、准备好状态，并且要在可变字符键盘上查看。

查看下载信息

通过遥控编程功能，报警中心可以给用户留言，此时键盘显示“Message.Press 0 for 5 secs.”。即按住“0”键 5 秒显示这些信息。注意只在系统准备好状态下显示并且只能使用 6139 键盘。

使用内置用户手册

键盘上每个键在系统都内置有操作方法说明，按下某键 5 秒后放开，键盘将显示该键的操作方法与功能。该操作可以在布防或撤防状态下进行。

注意只在系统准备好状态下显示并且只能使用 6139 键盘。

紧急按键

每个子系统键盘都有三个可编程紧急按键：

按键 显示防区

* [1]

995

这些防区也可以编制防区描述符

[3]

996

* [#]

999

对于无声紧急报警，需要连到报警中心才有效。

加速键[A、B、C、D] (宏)

A、B、C、D 可用于最多 32 个击键组合，称为宏。每个分系统可以有它自己的宏，典型应用如下：

- 旁路特定防区再布防
- 不常用但重复的命令串。
- 继电器驱动命令串

编制宏可以输入你的密码+#+X (X=A, B, C 或 D)，出现提示：

ENTER SPEEDKEY "D"
existing sequence displayed

输入最多 32 个击键的组合，用显示的“D”键分割不同的命令。输入两个“D”结束宏（不要用#进行快速布防）。例如：

想要的功能	按键
跳到子系统 2	输入*2
旁路防区 010 & 011	输入 [6], 10 & 11
最大布防	[4]
回到子系统 1	*1

输入如下：

*2[D] 6100011[D] 4[D] *1[D][D]

注意 "D" 在 "2,"、最后一个 "1" 和 "4," 之间分割不同命令，最后两个"D" 结束输入并退出。

当按下加速键要执行命令宏时，将要求输入密码

ENTER USER CODE

输入密码后，系统自动执行命令串

手动驱动继电器 (#70)

系统允许用键盘或 4285 电话模块进行继电器控制，

在键盘上输入“密码+#+70”，将提示
(或在电话上相应操作，详见 4285 说明)

ENTER DEVICE NO.
00=QUIT 01

输入 2 位继电器号

nn DEVICE IS OFF
Key 0=OFF, 1=ON

输入 0 使之关闭,输入 1 使之打开

nn DEVICE IS OFF
Key THE "*" KEY

输入★继续，又提示输入继电器号。按 00 退出。

第二十八章

系统测试

本章包含如下信息:

- 以下测试模式说明
 - 电池测试
 - 拨号测试
 - 盗警行走测试
 - 布防盗警系统测试
- 系统交付使用

电池测试

交流电完好时, 系统每 4 小时测试电池 13 秒 (可选每 50 秒测试 1.5 秒) 检查电池连接情况, 每 24 小时检测一次电池电压状态。无论何时也不管是否撤防都会检测。若 VISTA-120 发现电池电压低 (小于大约 11.5V), 将显示 "System LoBat" 并快速发声, 同时发送电池电压低的报告。输入撤防命令清除显示, 电池恢复时发送恢复报告。

拨号报告

VISTA-120 可以在 *27 中编程每小时到每 999 小时发送一次测试报告, VISTA-120 可以 *83 编程在加电后一天内任何时间发送测试报告。

LCD 显示测试

无论何时从键盘进入测试模式, 所有的 LCD 点阵都显示 2-3 秒。

盗警行走测试 (密码 + TEST [5])

此模式下, 键盘随盗警防区或非火警防区的失效状态而发声, 但不会触发报警; 但火警防区失效将触发报警。只可以由操作员以上的用户测试。

测试开始时, 键盘和盗警警号响 3 秒, 往中心发送开始测试的报告, 键盘显示 "Burg Walk Test in Progress" 并且每 15 响一次。

触发相应探测器, 每次探测器的触发键盘响 3 声, 若电池没接或电压低, 警号不会发声, 测试期间每隔 1 分钟键盘响 1 声。按密码+OFF 退出测试。

布防盗警系统测试

1. 此时报警信息将送到中心, 应通知中心配合。
2. 收不到中心的传输终止信号将显示 "COMM. FAILURE", 检查通信设置和电话线。

1. 布防系统, 触发每个防区, 每次用撤防命令静音警号和键盘
2. 测试完毕, 通知中心

故障状态

Check 或 Trouble 信息

- "CHECK" 或 "TRBL" 跟以防区号, 表示
 - 接线防区开路
 - 日夜(防拆) 防区失效
 - 总线防区丢失
 - 总线防区防拆触发
 - 无线防区在特定时间内没收到安全信号
 - 5800 系列发射器防拆触发
- "CHECK" 跟以 "6XX," (XX = 01-32) 表示继电器监视的警号输出故障。
- "CHECK" 跟以 "8XX," (XX = 00-31) 表示外围设备故障

- "CHECK" 跟以"9XX," (XX = 00-99) 表示存在系统故障, 参见防区索引

问题纠正以后, 输入 2 次撤防码清除显示

其他系统信息

- "COMM. FAILURE"
与中心通信失败
- "LO BAT" 和防区号码, 每分钟响一下, 表示该无线发射器电池电压低
- "SYSTEM LO BAT" 表示后备电池电压低
- "RCVR SET UP ERROR" 表示系统的无线防区数超过接收机支持的数量, 不纠正的话, 所有无线防区无效。
- "MODEM COMM" 表示正在与计算机通信
- "HSENS" 和防区号表示某个烟感探测器保持高灵敏度, 可能引起误警, 可能探测器需要维护或更换了...
- "LSENS" 和防区号表示某个烟感探测器保持低灵敏度状态, 可能探测不到报警。探测器需要维护或更换了...

供电失败

电源指示灯灭掉, 并且显示 "AC LOSS", 提示用户检查交流电供电。

系统交付使用

1. 给用户详细的操作说明
2. 特别是每个防区的操作原理, 保证用户能够理解。

致安装者

系统需要安装者进行定期维护和测试, 用户自己也要定期测试以保证系统有效。

附录：

排错指南

故障	可能原因	矫正方法
1. 键盘无反应	1a. 未编入适当地址码	1a. 同时按下[1][3]. 输入地址码为 31. 按★退出
	1b. 键盘显示"CC"或"MODEM COMM"	1b. 主机正在通讯, 等待通讯完毕
	1c. 键盘显示"System Reset"	1c. 主机刚接电源时显示1分钟. 或按 # + 0 取消
	1d. 键盘显示"E4"或"E8"	1d. 编入之防区数多于扩充器/接收器最多防区取消部份防区
2. 4281/5881 接收不到发射器信号	2a. 发射器或 4281/5881 电源问题	2a. 检查或更换发射器电池检查主机交流电源
	2b. 发射器与 4281 使用不同之接收器识别码	2b. 检查并矫正发射器之上下拨码开关
	2c. 5881 收不到 5827 信号	2c. 5827 上之接收器识别码需预先编程入 ★24
	2d. 发射器距离 4281/5881 过远	2d. 将发射器移近 4281/5881
	2e. 发射器与 4281/5881 接收机之间有金属相隔	2e. 重置发射器或接收机
	2f. 发射器故障	2f. 以其他发射器查证是否操作正常
	2g. 4281/5881 故障	2g. 试以其他发射器查证 4281/5881 是否工作
	2h. 发射器未编入防区号	2h. 检查编程
3. 键盘显示电池电压过低	3a. "Bat"	3a. 系统电压过低或无电池
	3b. "Bat 00"	3b. 无线键盘电压过低
	3c. "Bat nn"	3c. 第 nn 防区发射器电压过低
4. 键盘定时发出响声	4a. 主机处于测试模式	4a. 按入 密码 + 1 即可离开测试模式
	4b. 某发射器电池电压过低	4b. 按入 密码 + 1 更换发射器电池
	4c. 键盘显示"CHECK"检查	4c. 检查对应发射器操作情况
5. 误报	5a. 感应器安装位置不当, 接线不当	5a. 检查感应器安装是否合乎标准
	5b. 附近有另一套 5700 系列(4281)无线系统使用相同接收器识别码	5b. 检查後更换接收器识别码
	5c. 5715 或 5817 编程错误	5c. 检查 5715/5817 内双向开关

故障	可能原因	矫正方法
6. 发生警报但无实际状况	6a. 布防後门窗曾打开过	6a. 查询并知会所有使用者系统正确使用方法
	6b. 用户不了解出入延时	6b. 检查出入延时是否足够. 教导用户正确使用方法
	6c. 门窗间隙大, 门磁相距过远, 位置未对正	6c. 检查所有间隙 装好门磁位置
	6d. 门磁接线不当, 或线断	6d. 检查接线是否正常
	6e. 出入口编程为防区种类 3 或 5 等布防後即响防区	6e. 更换编程. 重设发射器双向开关
	6f. 门窗过于松动, 会因风或其他震动产生过大间隙	6f. 将磁石移近磁簧开关
	7a. 发射器于摄氏零度以下环境工作	7a. 更换位置或以门磁代替
	7b. 发射器电池质量差	7b. 更换电池
8. 键盘 LED 灯"AC POWER"不亮	8. 交流电有问题	8. 检查变压器及电源线
9. 主机通讯不报警	9a. 主机处于"TEST"测试状态	9a. 离开"TEST"状态, 按入 密码 + 1
	9b. 电话线没接好	9b. 检查接线
	9c. 电话号码未编入外线号或区号	9c. 编程输入完整电话号码
	9d. 编程时未编入通讯码第一位数	9d. 编程输入通讯码第一位数
	9e. 通讯器故障	9e. 以另一台主机测试
10. 不能布防	10. 键盘 LED 灯"READY"没亮	10. 按★键显示未准备好的防区, 尝试布防前将其旁路
11. 烟感器误报	11a. 感应腔积满灰尘	11a. 以真空吸尘器清理感应腔
	11b. 安装位置不当	11b. 详见烟感器安装说明书. 可能需要更换位置.
	11c. 烟感器故障	11c. 更换烟感器
12. 防火防区不正常	12. 烟感探头接线方法不正确	12. 烟感探头应以并接方式连接, 即探头输出为常开方式与线末电阻并联
13. 键盘显示特殊字符:		
13a. Comm. Failur	13a. 与报警中心通讯不正常	13a. 检查电话线连接是否正常, 询问报警中心工作是否正常
13b. OC	13b. 键盘与主机接线开路	13b. 检查键盘与主机接线

DIP SWITCH TABLES FOR ADDRESSABLE POLLING LOOP DEVICES

4190WH ZONE EXPANDER

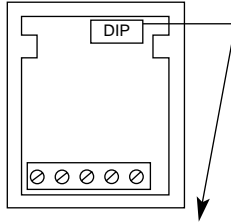

APPLIES TO TABLE A & B
SHOWN SET FOR ID 10 (A)

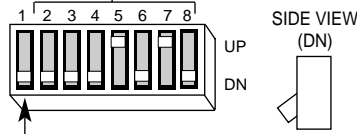

WITH TABLE: A B
POS.1 MUST BE: DN UP

THIS TABLE FOR DIPS WITH
WORD "OFF"

DEVICE ID	DIP SWITCH POSITION							
	2	3	4	5	6	7	8	A
10	-	-	-	-	-	-	-	-
11	-	-	-	UP	-	UP	UP	-
12	-	-	-	UP	UP	-	-	-
13	-	-	-	UP	UP	-	UP	-
14	-	-	-	UP	UP	UP	-	-
15	-	-	-	UP	UP	UP	UP	-
16	-	-	UP	-	-	-	-	-
17	-	-	UP	-	-	-	UP	-
18	-	-	UP	-	-	UP	-	-
19	-	-	UP	-	-	UP	UP	-
20	-	-	UP	-	UP	-	-	-
21	-	-	UP	-	UP	UP	UP	-
22	-	-	UP	-	UP	UP	-	-
23	-	-	UP	-	UP	UP	UP	-
24	-	-	UP	UP	-	-	-	-
25	-	-	UP	UP	-	-	UP	-
26	-	-	UP	UP	-	UP	-	-
27	-	-	UP	UP	-	UP	UP	-
28	-	-	UP	UP	UP	-	-	-
29	-	-	UP	UP	UP	-	UP	-
30	-	-	UP	UP	UP	UP	-	-
31	-	-	UP	UP	UP	UP	UP	-
32	UP	-	-	-	-	-	-	-
33	UP	-	-	-	-	UP	-	-
34	UP	-	-	-	-	UP	-	-
35	UP	-	-	-	-	UP	UP	-
36	UP	-	-	-	-	UP	-	-
37	UP	-	-	-	-	UP	UP	-
38	UP	-	-	-	-	UP	-	-
39	UP	-	-	-	-	UP	UP	UP
40	UP	-	-	-	-	UP	-	-
41	UP	-	-	-	-	UP	-	-
42	UP	-	-	-	-	UP	-	-
43	UP	-	-	-	-	UP	UP	-
44	UP	-	-	-	-	UP	UP	-
45	UP	-	-	-	-	UP	UP	-
46	UP	-	-	-	-	UP	UP	-
47	UP	-	-	-	-	UP	UP	-
48	UP	-	-	-	-	UP	-	-
49	UP	-	-	-	-	UP	UP	UP
50	UP	-	-	-	-	UP	-	-
51	UP	-	-	-	-	UP	UP	-
52	UP	-	-	-	-	UP	-	-
53	UP	-	-	-	-	UP	-	-
54	UP	-	-	-	-	UP	UP	-
55	UP	-	-	-	-	UP	UP	UP
56	UP	-	-	-	-	UP	-	-
57	UP	-	-	-	-	UP	-	-
58	UP	-	-	-	-	UP	UP	-
59	UP	-	-	-	-	UP	UP	-
60	UP	-	-	-	-	UP	UP	-
61	UP	-	-	-	-	UP	UP	UP
62	UP	-	-	-	-	UP	UP	-
63	UP	-	-	-	-	UP	UP	UP
64	UP	-	-	-	-	UP	-	-
65	UP	-	-	-	-	UP	-	-
66	UP	-	-	-	-	UP	-	-
67	UP	-	-	-	-	UP	UP	-
68	UP	-	-	-	-	UP	-	-
69	UP	-	-	-	-	UP	UP	-
70	UP	-	-	-	-	UP	-	-
71	UP	-	-	-	-	UP	UP	-
72	UP	-	-	-	-	UP	-	-
73	UP	-	-	-	-	UP	-	-
74	UP	-	-	-	-	UP	-	-
75	UP	-	-	-	-	UP	UP	-
76	UP	-	-	-	-	UP	-	-
77	UP	-	-	-	-	UP	UP	UP
78	UP	-	-	-	-	UP	UP	-
79	UP	-	-	-	-	UP	UP	UP
80	UP	-	-	-	-	UP	-	-
81	UP	-	-	-	-	UP	-	-
82	UP	-	-	-	-	UP	-	-
83	UP	-	-	-	-	UP	UP	-
84	UP	-	-	-	-	UP	UP	-
85	UP	-	-	-	-	UP	-	-
86	UP	-	-	-	-	UP	-	-
87	UP	-	-	-	-	UP	UP	UP
88	UP	-	-	-	-	UP	UP	-
89	UP	-	-	-	-	UP	UP	-
BIT VALUE:	64	32	16	8	4	2	1	

THIS TABLE FOR DIPS WITH
WORD "ON"

DEVICE ID	DIP SWITCH POSITION							
	2	3	4	5	6	7	8	B
10	UP	UP	UP	-	UP	-	UP	-
11	UP	UP	UP	-	UP	-	UP	-
12	UP	UP	UP	-	-	-	UP	UP
13	UP	UP	UP	-	-	-	UP	-
14	UP	UP	UP	-	-	-	-	UP
15	UP	UP	UP	-	-	-	-	UP
16	UP	UP	-	UP	UP	UP	UP	UP
17	UP	UP	-	UP	UP	UP	-	-
18	UP	UP	-	UP	UP	-	UP	-
19	UP	UP	-	UP	UP	-	-	-
20	UP	UP	-	UP	-	-	UP	UP
21	UP	UP	-	UP	-	-	UP	-
22	UP	UP	-	UP	-	-	-	UP
23	UP	UP	-	UP	-	-	-	-
24	UP	UP	-	-	-	-	UP	UP
25	UP	UP	-	-	-	-	UP	-
26	UP	UP	-	-	-	-	UP	UP
27	UP	UP	-	-	-	-	UP	-
28	UP	UP	-	-	-	-	UP	UP
29	UP	UP	-	-	-	-	UP	-
30	UP	UP	-	-	-	-	-	UP
31	UP	UP	-	-	-	-	-	-
32	UP	-	-	-	-	-	UP	UP
33	UP	-	-	-	-	-	UP	UP
34	UP	-	-	-	-	-	UP	UP
35	UP	-	-	-	-	-	UP	UP
36	UP	-	-	-	-	-	UP	UP
37	UP	-	-	-	-	-	UP	-
38	UP	-	-	-	-	-	UP	UP
39	UP	-	-	-	-	-	-	-
40	UP	-	-	-	-	-	UP	UP
41	UP	-	-	-	-	-	UP	-
42	UP	-	-	-	-	-	UP	-
43	UP	-	-	-	-	-	UP	-
44	UP	-	-	-	-	-	UP	UP
45	UP	-	-	-	-	-	UP	-
46	UP	-	-	-	-	-	UP	-
47	UP	-	-	-	-	-	UP	-
48	UP	-	-	-	-	-	UP	UP
49	UP	-	-	-	-	-	UP	UP
50	UP	-	-	-	-	-	UP	UP
51	UP	-	-	-	-	-	UP	-
52	UP	-	-	-	-	-	UP	UP
53	UP	-	-	-	-	-	UP	-
54	UP	-	-	-	-	-	UP	-
55	UP	-	-	-	-	-	UP	-
56	UP	-	-	-	-	-	UP	UP
57	UP	-	-	-	-	-	UP	-
58	UP	-	-	-	-	-	UP	-
59	UP	-	-	-	-	-	UP	-
60	UP	-	-	-	-	-	UP	UP
61	UP	-	-	-	-	-	UP	-
62	UP	-	-	-	-	-	UP	-
63	UP	-	-	-	-	-	UP	-
64	UP	-	-	-	-	-	UP	UP
65	UP	-	-	-	-	-	UP	UP
66	UP	-	-	-	-	-	UP	UP
67	UP	-	-	-	-	-	UP	-
68	UP	-	-	-	-	-	UP	UP
69	UP	-	-	-	-	-	UP	-
70	UP	-	-	-	-	-	UP	-
71	UP	-	-	-	-	-	UP	-
72	UP	-	-	-	-	-	UP	UP
73	UP	-	-	-	-	-	UP	-
74	UP	-	-	-	-	-	UP	-
75	UP	-	-	-	-	-	UP	-
76	UP	-	-	-	-	-	UP	-
77	UP	-	-	-	-	-	UP	-
78	UP	-	-	-	-	-	UP	-
79	UP	-	-	-	-	-	UP	-
80	UP	-	-	-	-	-	UP	UP
81	UP	-	-	-	-	-	UP	-
82	UP	-	-	-	-	-	UP	-
83	UP	-	-	-	-	-	UP	-
84	UP	-	-	-	-	-	UP	UP
85	UP	-	-	-	-	-	UP	-
86	UP	-	-	-	-	-	UP	-
87	UP	-	-	-	-	-	UP	-
88	UP	-	-	-	-	-	UP	UP
89	UP	-	-	-	-	-	UP	-
BIT VALUE:	64	32	16	8	4	2	1	

DIP SWITCH TABLES FOR POLLING LOOP DEVICES

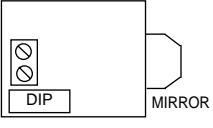
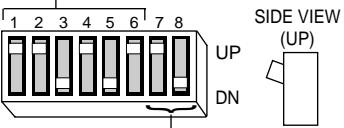
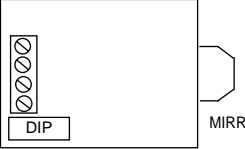
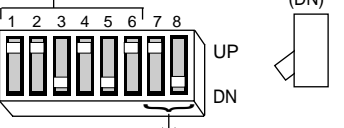
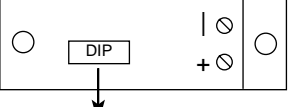
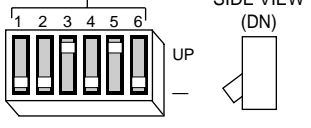
4275EX PIR	4278EX PIR	4194 REED CONTACT (SURFACE MOUNT)																																																																																																																																																																																																																																																																																																																																																																																																																																																																																																																																																																																																																																																																																																																																																																																																																																																																																																																																																																																																																																																																																																																																																																																																																																													
 <p>SHOWN SET FOR ID 10</p>  <p>POS 7: DN = INSTANT MODE UP = PULSE COUNT POS. 8: DN = WALK TEST UP = W/T DISABLE</p>	 <p>SHOWN SET FOR ID 10</p>  <p>POS 7: UP = NORMAL MODE DN = INSTANT MODE POS. 8: UP = W/T DISABLE DN = WALK TEST</p>	 <p>SHOWN SET FOR ID 10</p> 																																																																																																																																																																																																																																																																																																																																																																																																																																																																																																																																																																																																																																																																																																																																																																																																																																																																																																																																																																																																																																																																																																																																																																																																																																													
<table border="1" style="width: 100%; border-collapse: collapse;"> <thead> <tr> <th>DEVICE ID</th> <th colspan="6">DIP SWITCH POSITION</th> </tr> <tr> <th></th> <th>1</th> <th>2</th> <th>3</th> <th>4</th> <th>5</th> <th>6</th> </tr> </thead> <tbody> <tr><td>10</td><td>UP</td><td>UP</td><td>—</td><td>UP</td><td>—</td><td>UP</td></tr> <tr><td>11</td><td>UP</td><td>UP</td><td>—</td><td>UP</td><td>—</td><td>—</td></tr> <tr><td>12</td><td>UP</td><td>UP</td><td>—</td><td>—</td><td>UP</td><td>UP</td></tr> <tr><td>13</td><td>UP</td><td>UP</td><td>—</td><td>—</td><td>UP</td><td>—</td></tr> <tr><td>14</td><td>UP</td><td>UP</td><td>—</td><td>—</td><td>—</td><td>UP</td></tr> <tr><td>15</td><td>UP</td><td>UP</td><td>—</td><td>—</td><td>—</td><td>—</td></tr> <tr><td>16</td><td>UP</td><td>—</td><td>UP</td><td>UP</td><td>UP</td><td>UP</td></tr> <tr><td>17</td><td>UP</td><td>—</td><td>UP</td><td>UP</td><td>UP</td><td>—</td></tr> <tr><td>18</td><td>UP</td><td>—</td><td>UP</td><td>UP</td><td>—</td><td>UP</td></tr> <tr><td>19</td><td>UP</td><td>—</td><td>UP</td><td>UP</td><td>—</td><td>—</td></tr> <tr><td>20</td><td>UP</td><td>—</td><td>UP</td><td>—</td><td>UP</td><td>UP</td></tr> <tr><td>21</td><td>UP</td><td>—</td><td>UP</td><td>—</td><td>UP</td><td>—</td></tr> <tr><td>22</td><td>UP</td><td>—</td><td>UP</td><td>—</td><td>—</td><td>UP</td></tr> <tr><td>23</td><td>UP</td><td>—</td><td>UP</td><td>—</td><td>—</td><td>—</td></tr> <tr><td>24</td><td>UP</td><td>—</td><td>—</td><td>UP</td><td>UP</td><td>UP</td></tr> <tr><td>25</td><td>UP</td><td>—</td><td>—</td><td>UP</td><td>UP</td><td>—</td></tr> <tr><td>26</td><td>UP</td><td>—</td><td>—</td><td>UP</td><td>—</td><td>UP</td></tr> <tr><td>27</td><td>UP</td><td>—</td><td>—</td><td>UP</td><td>—</td><td>—</td></tr> <tr><td>28</td><td>UP</td><td>—</td><td>—</td><td>—</td><td>UP</td><td>UP</td></tr> <tr><td>29</td><td>UP</td><td>—</td><td>—</td><td>—</td><td>UP</td><td>—</td></tr> <tr><td>30</td><td>UP</td><td>—</td><td>—</td><td>—</td><td>—</td><td>UP</td></tr> <tr><td>31</td><td>UP</td><td>—</td><td>—</td><td>—</td><td>—</td><td>—</td></tr> <tr><td>32</td><td>—</td><td>UP</td><td>UP</td><td>UP</td><td>UP</td><td>UP</td></tr> <tr><td>33</td><td>—</td><td>UP</td><td>UP</td><td>UP</td><td>UP</td><td>—</td></tr> <tr><td>34</td><td>—</td><td>UP</td><td>UP</td><td>UP</td><td>—</td><td>UP</td></tr> <tr><td>35</td><td>—</td><td>UP</td><td>UP</td><td>UP</td><td>—</td><td>—</td></tr> <tr><td>36</td><td>—</td><td>UP</td><td>UP</td><td>—</td><td>UP</td><td>UP</td></tr> <tr><td>37</td><td>—</td><td>UP</td><td>UP</td><td>—</td><td>UP</td><td>—</td></tr> <tr><td>38</td><td>—</td><td>UP</td><td>UP</td><td>—</td><td>—</td><td>UP</td></tr> <tr><td>39</td><td>—</td><td>UP</td><td>UP</td><td>—</td><td>—</td><td>—</td></tr> <tr><td>40</td><td>—</td><td>UP</td><td>—</td><td>UP</td><td>UP</td><td>UP</td></tr> <tr><td>41</td><td>—</td><td>UP</td><td>—</td><td>UP</td><td>UP</td><td>—</td></tr> <tr><td>42</td><td>—</td><td>UP</td><td>—</td><td>UP</td><td>—</td><td>UP</td></tr> <tr><td>43</td><td>—</td><td>UP</td><td>—</td><td>UP</td><td>—</td><td>—</td></tr> <tr><td>44</td><td>—</td><td>UP</td><td>—</td><td>—</td><td>UP</td><td>UP</td></tr> <tr><td>45</td><td>—</td><td>UP</td><td>—</td><td>—</td><td>UP</td><td>—</td></tr> <tr><td>46</td><td>—</td><td>UP</td><td>—</td><td>—</td><td>—</td><td>UP</td></tr> <tr><td>47</td><td>—</td><td>UP</td><td>—</td><td>—</td><td>—</td><td>—</td></tr> <tr><td>48</td><td>—</td><td>—</td><td>UP</td><td>UP</td><td>UP</td><td>UP</td></tr> <tr><td>49</td><td>—</td><td>—</td><td>UP</td><td>UP</td><td>UP</td><td>—</td></tr> <tr><td>50</td><td>—</td><td>—</td><td>UP</td><td>UP</td><td>—</td><td>UP</td></tr> <tr><td>51</td><td>—</td><td>—</td><td>UP</td><td>UP</td><td>—</td><td>—</td></tr> <tr><td>52</td><td>—</td><td>—</td><td>UP</td><td>—</td><td>UP</td><td>UP</td></tr> <tr><td>53</td><td>—</td><td>—</td><td>UP</td><td>—</td><td>UP</td><td>—</td></tr> <tr><td>54</td><td>—</td><td>—</td><td>—</td><td>UP</td><td>—</td><td>UP</td></tr> <tr><td>55</td><td>—</td><td>—</td><td>—</td><td>UP</td><td>—</td><td>—</td></tr> <tr><td>56</td><td>—</td><td>—</td><td>—</td><td>UP</td><td>UP</td><td>UP</td></tr> <tr><td>57</td><td>—</td><td>—</td><td>—</td><td>UP</td><td>UP</td><td>—</td></tr> <tr><td>58</td><td>—</td><td>—</td><td>—</td><td>UP</td><td>—</td><td>UP</td></tr> <tr><td>59</td><td>—</td><td>—</td><td>—</td><td>UP</td><td>—</td><td>—</td></tr> <tr><td>60</td><td>—</td><td>—</td><td>—</td><td>—</td><td>UP</td><td>UP</td></tr> <tr><td>61</td><td>—</td><td>—</td><td>—</td><td>—</td><td>UP</td><td>—</td></tr> <tr><td>62</td><td>—</td><td>—</td><td>—</td><td>—</td><td>—</td><td>UP</td></tr> <tr><td>63</td><td>—</td><td>—</td><td>—</td><td>—</td><td>—</td><td>—</td></tr> <tr> <td>BIT VALUE:</td> <td>32</td> <td>16</td> <td>8</td> <td>4</td> <td>2</td> <td>1</td> </tr> </tbody> </table>	DEVICE ID	DIP SWITCH POSITION							1	2	3	4	5	6	10	UP	UP	—	UP	—	UP	11	UP	UP	—	UP	—	—	12	UP	UP	—	—	UP	UP	13	UP	UP	—	—	UP	—	14	UP	UP	—	—	—	UP	15	UP	UP	—	—	—	—	16	UP	—	UP	UP	UP	UP	17	UP	—	UP	UP	UP	—	18	UP	—	UP	UP	—	UP	19	UP	—	UP	UP	—	—	20	UP	—	UP	—	UP	UP	21	UP	—	UP	—	UP	—	22	UP	—	UP	—	—	UP	23	UP	—	UP	—	—	—	24	UP	—	—	UP	UP	UP	25	UP	—	—	UP	UP	—	26	UP	—	—	UP	—	UP	27	UP	—	—	UP	—	—	28	UP	—	—	—	UP	UP	29	UP	—	—	—	UP	—	30	UP	—	—	—	—	UP	31	UP	—	—	—	—	—	32	—	UP	UP	UP	UP	UP	33	—	UP	UP	UP	UP	—	34	—	UP	UP	UP	—	UP	35	—	UP	UP	UP	—	—	36	—	UP	UP	—	UP	UP	37	—	UP	UP	—	UP	—	38	—	UP	UP	—	—	UP	39	—	UP	UP	—	—	—	40	—	UP	—	UP	UP	UP	41	—	UP	—	UP	UP	—	42	—	UP	—	UP	—	UP	43	—	UP	—	UP	—	—	44	—	UP	—	—	UP	UP	45	—	UP	—	—	UP	—	46	—	UP	—	—	—	UP	47	—	UP	—	—	—	—	48	—	—	UP	UP	UP	UP	49	—	—	UP	UP	UP	—	50	—	—	UP	UP	—	UP	51	—	—	UP	UP	—	—	52	—	—	UP	—	UP	UP	53	—	—	UP	—	UP	—	54	—	—	—	UP	—	UP	55	—	—	—	UP	—	—	56	—	—	—	UP	UP	UP	57	—	—	—	UP	UP	—	58	—	—	—	UP	—	UP	59	—	—	—	UP	—	—	60	—	—	—	—	UP	UP	61	—	—	—	—	UP	—	62	—	—	—	—	—	UP	63	—	—	—	—	—	—	BIT VALUE:	32	16	8	4	2	1	<table border="1" style="width: 100%; border-collapse: collapse;"> <thead> <tr> <th>DEVICE ID</th> <th colspan="6">DIP SWITCH POSITION</th> </tr> <tr> <th></th> <th>1</th> <th>2</th> <th>3</th> <th>4</th> <th>5</th> <th>6</th> </tr> </thead> <tbody> <tr><td>10</td><td>UP</td><td>UP</td><td>—</td><td>UP</td><td>—</td><td>UP</td></tr> <tr><td>11</td><td>UP</td><td>UP</td><td>—</td><td>UP</td><td>—</td><td>—</td></tr> <tr><td>12</td><td>UP</td><td>UP</td><td>—</td><td>—</td><td>UP</td><td>UP</td></tr> <tr><td>13</td><td>UP</td><td>UP</td><td>—</td><td>—</td><td>UP</td><td>—</td></tr> <tr><td>14</td><td>UP</td><td>UP</td><td>—</td><td>—</td><td>—</td><td>UP</td></tr> <tr><td>15</td><td>UP</td><td>UP</td><td>—</td><td>—</td><td>—</td><td>—</td></tr> <tr><td>16</td><td>UP</td><td>—</td><td>UP</td><td>UP</td><td>UP</td><td>UP</td></tr> <tr><td>17</td><td>UP</td><td>—</td><td>UP</td><td>UP</td><td>UP</td><td>—</td></tr> <tr><td>18</td><td>UP</td><td>—</td><td>UP</td><td>UP</td><td>—</td><td>UP</td></tr> <tr><td>19</td><td>UP</td><td>—</td><td>UP</td><td>UP</td><td>—</td><td>—</td></tr> <tr><td>20</td><td>UP</td><td>—</td><td>UP</td><td>—</td><td>UP</td><td>UP</td></tr> <tr><td>21</td><td>UP</td><td>—</td><td>UP</td><td>—</td><td>UP</td><td>—</td></tr> <tr><td>22</td><td>UP</td><td>—</td><td>UP</td><td>—</td><td>—</td><td>UP</td></tr> <tr><td>23</td><td>UP</td><td>—</td><td>UP</td><td>—</td><td>—</td><td>—</td></tr> <tr><td>24</td><td>UP</td><td>—</td><td>—</td><td>UP</td><td>UP</td><td>UP</td></tr> <tr><td>25</td><td>UP</td><td>—</td><td>—</td><td>UP</td><td>UP</td><td>—</td></tr> <tr><td>26</td><td>UP</td><td>—</td><td>—</td><td>UP</td><td>—</td><td>UP</td></tr> <tr><td>27</td><td>UP</td><td>—</td><td>—</td><td>UP</td><td>—</td><td>—</td></tr> <tr><td>28</td><td>UP</td><td>—</td><td>—</td><td>—</td><td>UP</td><td>UP</td></tr> <tr><td>29</td><td>UP</td><td>—</td><td>—</td><td>—</td><td>UP</td><td>—</td></tr> <tr><td>30</td><td>UP</td><td>—</td><td>—</td><td>—</td><td>—</td><td>UP</td></tr> <tr><td>31</td><td>UP</td><td>—</td><td>—</td><td>—</td><td>—</td><td>—</td></tr> <tr><td>32</td><td>—</td><td>UP</td><td>UP</td><td>UP</td><td>UP</td><td>UP</td></tr> <tr><td>33</td><td>—</td><td>UP</td><td>UP</td><td>UP</td><td>UP</td><td>—</td></tr> <tr><td>34</td><td>—</td><td>UP</td><td>UP</td><td>UP</td><td>—</td><td>UP</td></tr> <tr><td>35</td><td>—</td><td>UP</td><td>UP</td><td>UP</td><td>—</td><td>—</td></tr> <tr><td>36</td><td>—</td><td>UP</td><td>UP</td><td>—</td><td>UP</td><td>UP</td></tr> <tr><td>37</td><td>—</td><td>UP</td><td>UP</td><td>—</td><td>UP</td><td>—</td></tr> <tr><td>38</td><td>—</td><td>UP</td><td>UP</td><td>—</td><td>—</td><td>UP</td></tr> <tr><td>39</td><td>—</td><td>UP</td><td>UP</td><td>—</td><td>—</td><td>—</td></tr> <tr><td>40</td><td>—</td><td>UP</td><td>—</td><td>UP</td><td>UP</td><td>UP</td></tr> <tr><td>41</td><td>—</td><td>UP</td><td>—</td><td>UP</td><td>UP</td><td>—</td></tr> <tr><td>42</td><td>—</td><td>UP</td><td>—</td><td>UP</td><td>—</td><td>UP</td></tr> <tr><td>43</td><td>—</td><td>UP</td><td>—</td><td>UP</td><td>—</td><td>—</td></tr> <tr><td>44</td><td>—</td><td>UP</td><td>—</td><td>—</td><td>UP</td><td>UP</td></tr> <tr><td>45</td><td>—</td><td>UP</td><td>—</td><td>—</td><td>UP</td><td>—</td></tr> <tr><td>46</td><td>—</td><td>UP</td><td>—</td><td>—</td><td>—</td><td>UP</td></tr> <tr><td>47</td><td>—</td><td>UP</td><td>—</td><td>—</td><td>—</td><td>—</td></tr> <tr><td>48</td><td>—</td><td>—</td><td>UP</td><td>UP</td><td>UP</td><td>UP</td></tr> <tr><td>49</td><td>—</td><td>—</td><td>UP</td><td>UP</td><td>UP</td><td>—</td></tr> <tr><td>50</td><td>—</td><td>—</td><td>UP</td><td>UP</td><td>—</td><td>UP</td></tr> <tr><td>51</td><td>—</td><td>—</td><td>UP</td><td>UP</td><td>—</td><td>—</td></tr> <tr><td>52</td><td>—</td><td>—</td><td>UP</td><td>—</td><td>UP</td><td>UP</td></tr> <tr><td>53</td><td>—</td><td>—</td><td>UP</td><td>—</td><td>UP</td><td>—</td></tr> <tr><td>54</td><td>—</td><td>—</td><td>—</td><td>UP</td><td>—</td><td>UP</td></tr> <tr><td>55</td><td>—</td><td>—</td><td>—</td><td>UP</td><td>—</td><td>—</td></tr> <tr><td>56</td><td>—</td><td>—</td><td>—</td><td>UP</td><td>UP</td><td>UP</td></tr> <tr><td>57</td><td>—</td><td>—</td><td>—</td><td>UP</td><td>UP</td><td>—</td></tr> <tr><td>58</td><td>—</td><td>—</td><td>—</td><td>UP</td><td>—</td><td>UP</td></tr> <tr><td>59</td><td>—</td><td>—</td><td>—</td><td>UP</td><td>—</td><td>—</td></tr> <tr><td>60</td><td>—</td><td>—</td><td>—</td><td>—</td><td>UP</td><td>UP</td></tr> <tr><td>61</td><td>—</td><td>—</td><td>—</td><td>—</td><td>UP</td><td>—</td></tr> <tr><td>62</td><td>—</td><td>—</td><td>—</td><td>—</td><td>—</td><td>UP</td></tr> <tr><td>63</td><td>—</td><td>—</td><td>—</td><td>—</td><td>—</td><td>—</td></tr> <tr> <td>BIT VALUE:</td> <td>32</td> <td>16</td> <td>8</td> <td>4</td> <td>2</td> <td>1</td> </tr> </tbody> </table>	DEVICE ID	DIP SWITCH POSITION							1	2	3	4	5	6	10	UP	UP	—	UP	—	UP	11	UP	UP	—	UP	—	—	12	UP	UP	—	—	UP	UP	13	UP	UP	—	—	UP	—	14	UP	UP	—	—	—	UP	15	UP	UP	—	—	—	—	16	UP	—	UP	UP	UP	UP	17	UP	—	UP	UP	UP	—	18	UP	—	UP	UP	—	UP	19	UP	—	UP	UP	—	—	20	UP	—	UP	—	UP	UP	21	UP	—	UP	—	UP	—	22	UP	—	UP	—	—	UP	23	UP	—	UP	—	—	—	24	UP	—	—	UP	UP	UP	25	UP	—	—	UP	UP	—	26	UP	—	—	UP	—	UP	27	UP	—	—	UP	—	—	28	UP	—	—	—	UP	UP	29	UP	—	—	—	UP	—	30	UP	—	—	—	—	UP	31	UP	—	—	—	—	—	32	—	UP	UP	UP	UP	UP	33	—	UP	UP	UP	UP	—	34	—	UP	UP	UP	—	UP	35	—	UP	UP	UP	—	—	36	—	UP	UP	—	UP	UP	37	—	UP	UP	—	UP	—	38	—	UP	UP	—	—	UP	39	—	UP	UP	—	—	—	40	—	UP	—	UP	UP	UP	41	—	UP	—	UP	UP	—	42	—	UP	—	UP	—	UP	43	—	UP	—	UP	—	—	44	—	UP	—	—	UP	UP	45	—	UP	—	—	UP	—	46	—	UP	—	—	—	UP	47	—	UP	—	—	—	—	48	—	—	UP	UP	UP	UP	49	—	—	UP	UP	UP	—	50	—	—	UP	UP	—	UP	51	—	—	UP	UP	—	—	52	—	—	UP	—	UP	UP	53	—	—	UP	—	UP	—	54	—	—	—	UP	—	UP	55	—	—	—	UP	—	—	56	—	—	—	UP	UP	UP	57	—	—	—	UP	UP	—	58	—	—	—	UP	—	UP	59	—	—	—	UP	—	—	60	—	—	—	—	UP	UP	61	—	—	—	—	UP	—	62	—	—	—	—	—	UP	63	—	—	—	—	—	—	BIT VALUE:	32	16	8	4	2	1	<table border="1" style="width: 100%; border-collapse: collapse;"> <thead> <tr> <th>DEVICE ID</th> <th colspan="6">DIP SWITCH POSITION</th> </tr> <tr> <th></th> <th>1</th> <th>2</th> <th>3</th> <th>4</th> <th>5</th> <th>6</th> </tr> </thead> <tbody> <tr><td>10</td><td>—</td><td>—</td><td>UP</td><td>—</td><td>UP</td><td>—</td></tr> <tr><td>11</td><td>—</td><td>—</td><td>UP</td><td>—</td><td>UP</td><td>UP</td></tr> <tr><td>12</td><td>—</td><td>—</td><td>UP</td><td>UP</td><td>—</td><td>—</td></tr> <tr><td>13</td><td>—</td><td>—</td><td>UP</td><td>UP</td><td>—</td><td>UP</td></tr> <tr><td>14</td><td>—</td><td>—</td><td>UP</td><td>UP</td><td>UP</td><td>—</td></tr> <tr><td>15</td><td>—</td><td>—</td><td>UP</td><td>UP</td><td>UP</td><td>UP</td></tr> <tr><td>16</td><td>—</td><td>UP</td><td>—</td><td>—</td><td>—</td><td>—</td></tr> <tr><td>17</td><td>—</td><td>UP</td><td>—</td><td>—</td><td>—</td><td>UP</td></tr> <tr><td>18</td><td>—</td><td>UP</td><td>—</td><td>—</td><td>—</td><td>UP</td></tr> <tr><td>19</td><td>—</td><td>UP</td><td>—</td><td>—</td><td>—</td><td>UP</td></tr> <tr><td>20</td><td>—</td><td>UP</td><td>—</td><td>UP</td><td>—</td><td>—</td></tr> <tr><td>21</td><td>—</td><td>UP</td><td>—</td><td>UP</td><td>—</td><td>UP</td></tr> <tr><td>22</td><td>—</td><td>UP</td><td>—</td><td>UP</td><td>UP</td><td>—</td></tr> <tr><td>23</td><td>—</td><td>UP</td><td>—</td><td>UP</td><td>UP</td><td>UP</td></tr> <tr><td>24</td><td>—</td><td>UP</td><td>UP</td><td>—</td><td>—</td><td>—</td></tr> <tr><td>25</td><td>—</td><td>UP</td><td>UP</td><td>—</td><td>—</td><td>UP</td></tr> <tr><td>26</td><td>—</td><td>UP</td><td>UP</td><td>—</td><td>UP</td><td>—</td></tr> <tr><td>27</td><td>—</td><td>UP</td><td>UP</td><td>—</td><td>UP</td><td>UP</td></tr> <tr><td>28</td><td>—</td><td>UP</td><td>UP</td><td>UP</td><td>—</td><td>UP</td></tr> <tr><td>29</td><td>—</td><td>UP</td><td>UP</td><td>UP</td><td>—</td><td>UP</td></tr> <tr><td>30</td><td>—</td><td>UP</td><td>UP</td><td>UP</td><td>UP</td><td>—</td></tr> <tr><td>31</td><td>—</td><td>UP</td><td>UP</td><td>UP</td><td>UP</td><td>UP</td></tr> <tr><td>32</td><td>UP</td><td>—</td><td>—</td><td>—</td><td>—</td><td>—</td></tr> <tr><td>33</td><td>UP</td><td>—</td><td>—</td><td>—</td><td>—</td><td>UP</td></tr> <tr><td>34</td><td>UP</td><td>—</td><td>—</td><td>—</td><td>—</td><td>—</td></tr> <tr><td>35</td><td>UP</td><td>—</td><td>—</td><td>—</td><td>UP</td><td>UP</td></tr> <tr><td>36</td><td>UP</td><td>—</td><td>—</td><td>UP</td><td>—</td><td>—</td></tr> <tr><td>37</td><td>UP</td><td>—</td><td>—</td><td>UP</td><td>—</td><td>UP</td></tr> <tr><td>38</td><td>UP</td><td>—</td><td>—</td><td>UP</td><td>UP</td><td>—</td></tr> <tr><td>39</td><td>UP</td><td>—</td><td>—</td><td>UP</td><td>UP</td><td>UP</td></tr> <tr><td>40</td><td>UP</td><td>—</td><td>UP</td><td>—</td><td>—</td><td>—</td></tr> <tr><td>41</td><td>UP</td><td>—</td><td>UP</td><td>—</td><td>—</td><td>UP</td></tr> <tr><td>42</td><td>UP</td><td>—</td><td>UP</td><td>—</td><td>UP</td><td>—</td></tr> <tr><td>43</td><td>UP</td><td>—</td><td>UP</td><td>—</td><td>UP</td><td>UP</td></tr> <tr><td>44</td><td>UP</td><td>—</td><td>UP</td><td>UP</td><td>—</td><td>—</td></tr> <tr><td>45</td><td>UP</td><td>—</td><td>UP</td><td>UP</td><td>—</td><td>UP</td></tr> <tr><td>46</td><td>UP</td><td>—</td><td>UP</td><td>UP</td><td>UP</td><td>—</td></tr> <tr><td>47</td><td>UP</td><td>—</td><td>UP</td><td>UP</td><td>UP</td><td>UP</td></tr> <tr><td>48</td><td>UP</td><td>UP</td><td>—</td><td>—</td><td>—</td><td>—</td></tr> <tr><td>49</td><td>UP</td><td>UP</td><td>—</td><td>—</td><td>—</td><td>UP</td></tr> <tr><td>50</td><td>UP</td><td>UP</td><td>—</td><td>—</td><td>UP</td><td>—</td></tr> <tr><td>51</td><td>UP</td><td>UP</td><td>—</td><td>—</td><td>UP</td><td>UP</td></tr> <tr><td>52</td><td>UP</td><td>UP</td><td>—</td><td>UP</td><td>—</td><td>—</td></tr> <tr><td>53</td><td>UP</td><td>UP</td><td>—</td><td>UP</td><td>—</td><td>UP</td></tr> <tr><td>54</td><td>UP</td><td>UP</td><td>—</td><td>UP</td><td>UP</td><td>—</td></tr> <tr><td>55</td><td>UP</td><td>UP</td><td>—</td><td>UP</td><td>UP</td><td>UP</td></tr> <tr><td>56</td><td>UP</td><td>UP</td><td>UP</td><td>—</td><td>—</td><td>—</td></tr> <tr><td>57</td><td>UP</td><td>UP</td><td>UP</td><td>—</td><td>—</td><td>UP</td></tr> <tr><td>58</td><td>UP</td><td>UP</td><td>UP</td><td>—</td><td>UP</td><td>—</td></tr> <tr><td>59</td><td>UP</td><td>UP</td><td>UP</td><td>—</td><td>UP</td><td>UP</td></tr> <tr><td>60</td><td>UP</td><td>UP</td><td>UP</td><td>UP</td><td>—</td><td>—</td></tr> <tr><td>61</td><td>UP</td><td>UP</td><td>UP</td><td>UP</td><td>UP</td><td>—</td></tr> <tr><td>62</td><td>UP</td><td>UP</td><td>UP</td><td>UP</td><td>UP</td><td>UP</td></tr> <tr><td>63</td><td>UP</td><td>UP</td><td>UP</td><td>UP</td><td>UP</td><td>UP</td></tr> <tr> <td>BIT VALUE:</td> <td>32</td> <td>16</td> <td>8</td> <td>4</td> <td>2</td> <td>1</td> </tr> </tbody> </table>	DEVICE ID	DIP SWITCH POSITION							1	2	3	4	5	6	10	—	—	UP	—	UP	—	11	—	—	UP	—	UP	UP	12	—	—	UP	UP	—	—	13	—	—	UP	UP	—	UP	14	—	—	UP	UP	UP	—	15	—	—	UP	UP	UP	UP	16	—	UP	—	—	—	—	17	—	UP	—	—	—	UP	18	—	UP	—	—	—	UP	19	—	UP	—	—	—	UP	20	—	UP	—	UP	—	—	21	—	UP	—	UP	—	UP	22	—	UP	—	UP	UP	—	23	—	UP	—	UP	UP	UP	24	—	UP	UP	—	—	—	25	—	UP	UP	—	—	UP	26	—	UP	UP	—	UP	—	27	—	UP	UP	—	UP	UP	28	—	UP	UP	UP	—	UP	29	—	UP	UP	UP	—	UP	30	—	UP	UP	UP	UP	—	31	—	UP	UP	UP	UP	UP	32	UP	—	—	—	—	—	33	UP	—	—	—	—	UP	34	UP	—	—	—	—	—	35	UP	—	—	—	UP	UP	36	UP	—	—	UP	—	—	37	UP	—	—	UP	—	UP	38	UP	—	—	UP	UP	—	39	UP	—	—	UP	UP	UP	40	UP	—	UP	—	—	—	41	UP	—	UP	—	—	UP	42	UP	—	UP	—	UP	—	43	UP	—	UP	—	UP	UP	44	UP	—	UP	UP	—	—	45	UP	—	UP	UP	—	UP	46	UP	—	UP	UP	UP	—	47	UP	—	UP	UP	UP	UP	48	UP	UP	—	—	—	—	49	UP	UP	—	—	—	UP	50	UP	UP	—	—	UP	—	51	UP	UP	—	—	UP	UP	52	UP	UP	—	UP	—	—	53	UP	UP	—	UP	—	UP	54	UP	UP	—	UP	UP	—	55	UP	UP	—	UP	UP	UP	56	UP	UP	UP	—	—	—	57	UP	UP	UP	—	—	UP	58	UP	UP	UP	—	UP	—	59	UP	UP	UP	—	UP	UP	60	UP	UP	UP	UP	—	—	61	UP	UP	UP	UP	UP	—	62	UP	UP	UP	UP	UP	UP	63	UP	UP	UP	UP	UP	UP	BIT VALUE:	32	16	8	4	2	1
DEVICE ID	DIP SWITCH POSITION																																																																																																																																																																																																																																																																																																																																																																																																																																																																																																																																																																																																																																																																																																																																																																																																																																																																																																																																																																																																																																																																																																																																																																																																																																														
	1	2	3	4	5	6																																																																																																																																																																																																																																																																																																																																																																																																																																																																																																																																																																																																																																																																																																																																																																																																																																																																																																																																																																																																																																																																																																																																																																																																																																									
10	UP	UP	—	UP	—	UP																																																																																																																																																																																																																																																																																																																																																																																																																																																																																																																																																																																																																																																																																																																																																																																																																																																																																																																																																																																																																																																																																																																																																																																																																																									
11	UP	UP	—	UP	—	—																																																																																																																																																																																																																																																																																																																																																																																																																																																																																																																																																																																																																																																																																																																																																																																																																																																																																																																																																																																																																																																																																																																																																																																																																																									
12	UP	UP	—	—	UP	UP																																																																																																																																																																																																																																																																																																																																																																																																																																																																																																																																																																																																																																																																																																																																																																																																																																																																																																																																																																																																																																																																																																																																																																																																																																									
13	UP	UP	—	—	UP	—																																																																																																																																																																																																																																																																																																																																																																																																																																																																																																																																																																																																																																																																																																																																																																																																																																																																																																																																																																																																																																																																																																																																																																																																																																									
14	UP	UP	—	—	—	UP																																																																																																																																																																																																																																																																																																																																																																																																																																																																																																																																																																																																																																																																																																																																																																																																																																																																																																																																																																																																																																																																																																																																																																																																																																									
15	UP	UP	—	—	—	—																																																																																																																																																																																																																																																																																																																																																																																																																																																																																																																																																																																																																																																																																																																																																																																																																																																																																																																																																																																																																																																																																																																																																																																																																																									
16	UP	—	UP	UP	UP	UP																																																																																																																																																																																																																																																																																																																																																																																																																																																																																																																																																																																																																																																																																																																																																																																																																																																																																																																																																																																																																																																																																																																																																																																																																																									
17	UP	—	UP	UP	UP	—																																																																																																																																																																																																																																																																																																																																																																																																																																																																																																																																																																																																																																																																																																																																																																																																																																																																																																																																																																																																																																																																																																																																																																																																																																									
18	UP	—	UP	UP	—	UP																																																																																																																																																																																																																																																																																																																																																																																																																																																																																																																																																																																																																																																																																																																																																																																																																																																																																																																																																																																																																																																																																																																																																																																																																																									
19	UP	—	UP	UP	—	—																																																																																																																																																																																																																																																																																																																																																																																																																																																																																																																																																																																																																																																																																																																																																																																																																																																																																																																																																																																																																																																																																																																																																																																																																																									
20	UP	—	UP	—	UP	UP																																																																																																																																																																																																																																																																																																																																																																																																																																																																																																																																																																																																																																																																																																																																																																																																																																																																																																																																																																																																																																																																																																																																																																																																																																									
21	UP	—	UP	—	UP	—																																																																																																																																																																																																																																																																																																																																																																																																																																																																																																																																																																																																																																																																																																																																																																																																																																																																																																																																																																																																																																																																																																																																																																																																																																									
22	UP	—	UP	—	—	UP																																																																																																																																																																																																																																																																																																																																																																																																																																																																																																																																																																																																																																																																																																																																																																																																																																																																																																																																																																																																																																																																																																																																																																																																																																									
23	UP	—	UP	—	—	—																																																																																																																																																																																																																																																																																																																																																																																																																																																																																																																																																																																																																																																																																																																																																																																																																																																																																																																																																																																																																																																																																																																																																																																																																																									
24	UP	—	—	UP	UP	UP																																																																																																																																																																																																																																																																																																																																																																																																																																																																																																																																																																																																																																																																																																																																																																																																																																																																																																																																																																																																																																																																																																																																																																																																																																									
25	UP	—	—	UP	UP	—																																																																																																																																																																																																																																																																																																																																																																																																																																																																																																																																																																																																																																																																																																																																																																																																																																																																																																																																																																																																																																																																																																																																																																																																																																									
26	UP	—	—	UP	—	UP																																																																																																																																																																																																																																																																																																																																																																																																																																																																																																																																																																																																																																																																																																																																																																																																																																																																																																																																																																																																																																																																																																																																																																																																																																									
27	UP	—	—	UP	—	—																																																																																																																																																																																																																																																																																																																																																																																																																																																																																																																																																																																																																																																																																																																																																																																																																																																																																																																																																																																																																																																																																																																																																																																																																																									
28	UP	—	—	—	UP	UP																																																																																																																																																																																																																																																																																																																																																																																																																																																																																																																																																																																																																																																																																																																																																																																																																																																																																																																																																																																																																																																																																																																																																																																																																																									
29	UP	—	—	—	UP	—																																																																																																																																																																																																																																																																																																																																																																																																																																																																																																																																																																																																																																																																																																																																																																																																																																																																																																																																																																																																																																																																																																																																																																																																																																									
30	UP	—	—	—	—	UP																																																																																																																																																																																																																																																																																																																																																																																																																																																																																																																																																																																																																																																																																																																																																																																																																																																																																																																																																																																																																																																																																																																																																																																																																																									
31	UP	—	—	—	—	—																																																																																																																																																																																																																																																																																																																																																																																																																																																																																																																																																																																																																																																																																																																																																																																																																																																																																																																																																																																																																																																																																																																																																																																																																																									
32	—	UP	UP	UP	UP	UP																																																																																																																																																																																																																																																																																																																																																																																																																																																																																																																																																																																																																																																																																																																																																																																																																																																																																																																																																																																																																																																																																																																																																																																																																																									
33	—	UP	UP	UP	UP	—																																																																																																																																																																																																																																																																																																																																																																																																																																																																																																																																																																																																																																																																																																																																																																																																																																																																																																																																																																																																																																																																																																																																																																																																																																									
34	—	UP	UP	UP	—	UP																																																																																																																																																																																																																																																																																																																																																																																																																																																																																																																																																																																																																																																																																																																																																																																																																																																																																																																																																																																																																																																																																																																																																																																																																																									
35	—	UP	UP	UP	—	—																																																																																																																																																																																																																																																																																																																																																																																																																																																																																																																																																																																																																																																																																																																																																																																																																																																																																																																																																																																																																																																																																																																																																																																																																																									
36	—	UP	UP	—	UP	UP																																																																																																																																																																																																																																																																																																																																																																																																																																																																																																																																																																																																																																																																																																																																																																																																																																																																																																																																																																																																																																																																																																																																																																																																																																									
37	—	UP	UP	—	UP	—																																																																																																																																																																																																																																																																																																																																																																																																																																																																																																																																																																																																																																																																																																																																																																																																																																																																																																																																																																																																																																																																																																																																																																																																																																									
38	—	UP	UP	—	—	UP																																																																																																																																																																																																																																																																																																																																																																																																																																																																																																																																																																																																																																																																																																																																																																																																																																																																																																																																																																																																																																																																																																																																																																																																																																									
39	—	UP	UP	—	—	—																																																																																																																																																																																																																																																																																																																																																																																																																																																																																																																																																																																																																																																																																																																																																																																																																																																																																																																																																																																																																																																																																																																																																																																																																																									
40	—	UP	—	UP	UP	UP																																																																																																																																																																																																																																																																																																																																																																																																																																																																																																																																																																																																																																																																																																																																																																																																																																																																																																																																																																																																																																																																																																																																																																																																																																									
41	—	UP	—	UP	UP	—																																																																																																																																																																																																																																																																																																																																																																																																																																																																																																																																																																																																																																																																																																																																																																																																																																																																																																																																																																																																																																																																																																																																																																																																																																									
42	—	UP	—	UP	—	UP																																																																																																																																																																																																																																																																																																																																																																																																																																																																																																																																																																																																																																																																																																																																																																																																																																																																																																																																																																																																																																																																																																																																																																																																																																									
43	—	UP	—	UP	—	—																																																																																																																																																																																																																																																																																																																																																																																																																																																																																																																																																																																																																																																																																																																																																																																																																																																																																																																																																																																																																																																																																																																																																																																																																																									
44	—	UP	—	—	UP	UP																																																																																																																																																																																																																																																																																																																																																																																																																																																																																																																																																																																																																																																																																																																																																																																																																																																																																																																																																																																																																																																																																																																																																																																																																																									
45	—	UP	—	—	UP	—																																																																																																																																																																																																																																																																																																																																																																																																																																																																																																																																																																																																																																																																																																																																																																																																																																																																																																																																																																																																																																																																																																																																																																																																																																									
46	—	UP	—	—	—	UP																																																																																																																																																																																																																																																																																																																																																																																																																																																																																																																																																																																																																																																																																																																																																																																																																																																																																																																																																																																																																																																																																																																																																																																																																																									
47	—	UP	—	—	—	—																																																																																																																																																																																																																																																																																																																																																																																																																																																																																																																																																																																																																																																																																																																																																																																																																																																																																																																																																																																																																																																																																																																																																																																																																																									
48	—	—	UP	UP	UP	UP																																																																																																																																																																																																																																																																																																																																																																																																																																																																																																																																																																																																																																																																																																																																																																																																																																																																																																																																																																																																																																																																																																																																																																																																																																									
49	—	—	UP	UP	UP	—																																																																																																																																																																																																																																																																																																																																																																																																																																																																																																																																																																																																																																																																																																																																																																																																																																																																																																																																																																																																																																																																																																																																																																																																																																									
50	—	—	UP	UP	—	UP																																																																																																																																																																																																																																																																																																																																																																																																																																																																																																																																																																																																																																																																																																																																																																																																																																																																																																																																																																																																																																																																																																																																																																																																																																									
51	—	—	UP	UP	—	—																																																																																																																																																																																																																																																																																																																																																																																																																																																																																																																																																																																																																																																																																																																																																																																																																																																																																																																																																																																																																																																																																																																																																																																																																																									
52	—	—	UP	—	UP	UP																																																																																																																																																																																																																																																																																																																																																																																																																																																																																																																																																																																																																																																																																																																																																																																																																																																																																																																																																																																																																																																																																																																																																																																																																																									
53	—	—	UP	—	UP	—																																																																																																																																																																																																																																																																																																																																																																																																																																																																																																																																																																																																																																																																																																																																																																																																																																																																																																																																																																																																																																																																																																																																																																																																																																									
54	—	—	—	UP	—	UP																																																																																																																																																																																																																																																																																																																																																																																																																																																																																																																																																																																																																																																																																																																																																																																																																																																																																																																																																																																																																																																																																																																																																																																																																																									
55	—	—	—	UP	—	—																																																																																																																																																																																																																																																																																																																																																																																																																																																																																																																																																																																																																																																																																																																																																																																																																																																																																																																																																																																																																																																																																																																																																																																																																																									
56	—	—	—	UP	UP	UP																																																																																																																																																																																																																																																																																																																																																																																																																																																																																																																																																																																																																																																																																																																																																																																																																																																																																																																																																																																																																																																																																																																																																																																																																																									
57	—	—	—	UP	UP	—																																																																																																																																																																																																																																																																																																																																																																																																																																																																																																																																																																																																																																																																																																																																																																																																																																																																																																																																																																																																																																																																																																																																																																																																																																									
58	—	—	—	UP	—	UP																																																																																																																																																																																																																																																																																																																																																																																																																																																																																																																																																																																																																																																																																																																																																																																																																																																																																																																																																																																																																																																																																																																																																																																																																																									
59	—	—	—	UP	—	—																																																																																																																																																																																																																																																																																																																																																																																																																																																																																																																																																																																																																																																																																																																																																																																																																																																																																																																																																																																																																																																																																																																																																																																																																																									
60	—	—	—	—	UP	UP																																																																																																																																																																																																																																																																																																																																																																																																																																																																																																																																																																																																																																																																																																																																																																																																																																																																																																																																																																																																																																																																																																																																																																																																																																									
61	—	—	—	—	UP	—																																																																																																																																																																																																																																																																																																																																																																																																																																																																																																																																																																																																																																																																																																																																																																																																																																																																																																																																																																																																																																																																																																																																																																																																																																									
62	—	—	—	—	—	UP																																																																																																																																																																																																																																																																																																																																																																																																																																																																																																																																																																																																																																																																																																																																																																																																																																																																																																																																																																																																																																																																																																																																																																																																																																									
63	—	—	—	—	—	—																																																																																																																																																																																																																																																																																																																																																																																																																																																																																																																																																																																																																																																																																																																																																																																																																																																																																																																																																																																																																																																																																																																																																																																																																																									
BIT VALUE:	32	16	8	4	2	1																																																																																																																																																																																																																																																																																																																																																																																																																																																																																																																																																																																																																																																																																																																																																																																																																																																																																																																																																																																																																																																																																																																																																																																																																																									
DEVICE ID	DIP SWITCH POSITION																																																																																																																																																																																																																																																																																																																																																																																																																																																																																																																																																																																																																																																																																																																																																																																																																																																																																																																																																																																																																																																																																																																																																																																																																																														
	1	2	3	4	5	6																																																																																																																																																																																																																																																																																																																																																																																																																																																																																																																																																																																																																																																																																																																																																																																																																																																																																																																																																																																																																																																																																																																																																																																																																																									
10	UP	UP	—	UP	—	UP																																																																																																																																																																																																																																																																																																																																																																																																																																																																																																																																																																																																																																																																																																																																																																																																																																																																																																																																																																																																																																																																																																																																																																																																																																									
11	UP	UP	—	UP	—	—																																																																																																																																																																																																																																																																																																																																																																																																																																																																																																																																																																																																																																																																																																																																																																																																																																																																																																																																																																																																																																																																																																																																																																																																																																									
12	UP	UP	—	—	UP	UP																																																																																																																																																																																																																																																																																																																																																																																																																																																																																																																																																																																																																																																																																																																																																																																																																																																																																																																																																																																																																																																																																																																																																																																																																																									
13	UP	UP	—	—	UP	—																																																																																																																																																																																																																																																																																																																																																																																																																																																																																																																																																																																																																																																																																																																																																																																																																																																																																																																																																																																																																																																																																																																																																																																																																																									
14	UP	UP	—	—	—	UP																																																																																																																																																																																																																																																																																																																																																																																																																																																																																																																																																																																																																																																																																																																																																																																																																																																																																																																																																																																																																																																																																																																																																																																																																																									
15	UP	UP	—	—	—	—																																																																																																																																																																																																																																																																																																																																																																																																																																																																																																																																																																																																																																																																																																																																																																																																																																																																																																																																																																																																																																																																																																																																																																																																																																									
16	UP	—	UP	UP	UP	UP																																																																																																																																																																																																																																																																																																																																																																																																																																																																																																																																																																																																																																																																																																																																																																																																																																																																																																																																																																																																																																																																																																																																																																																																																																									
17	UP	—	UP	UP	UP	—																																																																																																																																																																																																																																																																																																																																																																																																																																																																																																																																																																																																																																																																																																																																																																																																																																																																																																																																																																																																																																																																																																																																																																																																																																									
18	UP	—	UP	UP	—	UP																																																																																																																																																																																																																																																																																																																																																																																																																																																																																																																																																																																																																																																																																																																																																																																																																																																																																																																																																																																																																																																																																																																																																																																																																																									
19	UP	—	UP	UP	—	—																																																																																																																																																																																																																																																																																																																																																																																																																																																																																																																																																																																																																																																																																																																																																																																																																																																																																																																																																																																																																																																																																																																																																																																																																																									
20	UP	—	UP	—	UP	UP																																																																																																																																																																																																																																																																																																																																																																																																																																																																																																																																																																																																																																																																																																																																																																																																																																																																																																																																																																																																																																																																																																																																																																																																																																									
21	UP	—	UP	—	UP	—																																																																																																																																																																																																																																																																																																																																																																																																																																																																																																																																																																																																																																																																																																																																																																																																																																																																																																																																																																																																																																																																																																																																																																																																																																									
22	UP	—	UP	—	—	UP																																																																																																																																																																																																																																																																																																																																																																																																																																																																																																																																																																																																																																																																																																																																																																																																																																																																																																																																																																																																																																																																																																																																																																																																																																									
23	UP	—	UP	—	—	—																																																																																																																																																																																																																																																																																																																																																																																																																																																																																																																																																																																																																																																																																																																																																																																																																																																																																																																																																																																																																																																																																																																																																																																																																																									
24	UP	—	—	UP	UP	UP																																																																																																																																																																																																																																																																																																																																																																																																																																																																																																																																																																																																																																																																																																																																																																																																																																																																																																																																																																																																																																																																																																																																																																																																																																									
25	UP	—	—	UP	UP	—																																																																																																																																																																																																																																																																																																																																																																																																																																																																																																																																																																																																																																																																																																																																																																																																																																																																																																																																																																																																																																																																																																																																																																																																																																									
26	UP	—	—	UP	—	UP																																																																																																																																																																																																																																																																																																																																																																																																																																																																																																																																																																																																																																																																																																																																																																																																																																																																																																																																																																																																																																																																																																																																																																																																																																									
27	UP	—	—	UP	—	—																																																																																																																																																																																																																																																																																																																																																																																																																																																																																																																																																																																																																																																																																																																																																																																																																																																																																																																																																																																																																																																																																																																																																																																																																																									
28	UP	—	—	—	UP	UP																																																																																																																																																																																																																																																																																																																																																																																																																																																																																																																																																																																																																																																																																																																																																																																																																																																																																																																																																																																																																																																																																																																																																																																																																																									
29	UP	—	—	—	UP	—																																																																																																																																																																																																																																																																																																																																																																																																																																																																																																																																																																																																																																																																																																																																																																																																																																																																																																																																																																																																																																																																																																																																																																																																																																									
30	UP	—	—	—	—	UP																																																																																																																																																																																																																																																																																																																																																																																																																																																																																																																																																																																																																																																																																																																																																																																																																																																																																																																																																																																																																																																																																																																																																																																																																																									
31	UP	—	—	—	—	—																																																																																																																																																																																																																																																																																																																																																																																																																																																																																																																																																																																																																																																																																																																																																																																																																																																																																																																																																																																																																																																																																																																																																																																																																																									
32	—	UP	UP	UP	UP	UP																																																																																																																																																																																																																																																																																																																																																																																																																																																																																																																																																																																																																																																																																																																																																																																																																																																																																																																																																																																																																																																																																																																																																																																																																																									
33	—	UP	UP	UP	UP	—																																																																																																																																																																																																																																																																																																																																																																																																																																																																																																																																																																																																																																																																																																																																																																																																																																																																																																																																																																																																																																																																																																																																																																																																																																									
34	—	UP	UP	UP	—	UP																																																																																																																																																																																																																																																																																																																																																																																																																																																																																																																																																																																																																																																																																																																																																																																																																																																																																																																																																																																																																																																																																																																																																																																																																																									
35	—	UP	UP	UP	—	—																																																																																																																																																																																																																																																																																																																																																																																																																																																																																																																																																																																																																																																																																																																																																																																																																																																																																																																																																																																																																																																																																																																																																																																																																																									
36	—	UP	UP	—	UP	UP																																																																																																																																																																																																																																																																																																																																																																																																																																																																																																																																																																																																																																																																																																																																																																																																																																																																																																																																																																																																																																																																																																																																																																																																																																									
37	—	UP	UP	—	UP	—																																																																																																																																																																																																																																																																																																																																																																																																																																																																																																																																																																																																																																																																																																																																																																																																																																																																																																																																																																																																																																																																																																																																																																																																																																									
38	—	UP	UP	—	—	UP																																																																																																																																																																																																																																																																																																																																																																																																																																																																																																																																																																																																																																																																																																																																																																																																																																																																																																																																																																																																																																																																																																																																																																																																																																									
39	—	UP	UP	—	—	—																																																																																																																																																																																																																																																																																																																																																																																																																																																																																																																																																																																																																																																																																																																																																																																																																																																																																																																																																																																																																																																																																																																																																																																																																																									
40	—	UP	—	UP	UP	UP																																																																																																																																																																																																																																																																																																																																																																																																																																																																																																																																																																																																																																																																																																																																																																																																																																																																																																																																																																																																																																																																																																																																																																																																																																									
41	—	UP	—	UP	UP	—																																																																																																																																																																																																																																																																																																																																																																																																																																																																																																																																																																																																																																																																																																																																																																																																																																																																																																																																																																																																																																																																																																																																																																																																																																									
42	—	UP	—	UP	—	UP																																																																																																																																																																																																																																																																																																																																																																																																																																																																																																																																																																																																																																																																																																																																																																																																																																																																																																																																																																																																																																																																																																																																																																																																																																									
43	—	UP	—	UP	—	—																																																																																																																																																																																																																																																																																																																																																																																																																																																																																																																																																																																																																																																																																																																																																																																																																																																																																																																																																																																																																																																																																																																																																																																																																																									
44	—	UP	—	—	UP	UP																																																																																																																																																																																																																																																																																																																																																																																																																																																																																																																																																																																																																																																																																																																																																																																																																																																																																																																																																																																																																																																																																																																																																																																																																																									
45	—	UP	—	—	UP	—																																																																																																																																																																																																																																																																																																																																																																																																																																																																																																																																																																																																																																																																																																																																																																																																																																																																																																																																																																																																																																																																																																																																																																																																																																									
46	—	UP	—	—	—	UP																																																																																																																																																																																																																																																																																																																																																																																																																																																																																																																																																																																																																																																																																																																																																																																																																																																																																																																																																																																																																																																																																																																																																																																																																																									
47	—	UP	—	—	—	—																																																																																																																																																																																																																																																																																																																																																																																																																																																																																																																																																																																																																																																																																																																																																																																																																																																																																																																																																																																																																																																																																																																																																																																																																																									
48	—	—	UP	UP	UP	UP																																																																																																																																																																																																																																																																																																																																																																																																																																																																																																																																																																																																																																																																																																																																																																																																																																																																																																																																																																																																																																																																																																																																																																																																																																									
49	—	—	UP	UP	UP	—																																																																																																																																																																																																																																																																																																																																																																																																																																																																																																																																																																																																																																																																																																																																																																																																																																																																																																																																																																																																																																																																																																																																																																																																																																									
50	—	—	UP	UP	—	UP																																																																																																																																																																																																																																																																																																																																																																																																																																																																																																																																																																																																																																																																																																																																																																																																																																																																																																																																																																																																																																																																																																																																																																																																																																									
51	—	—	UP	UP	—	—																																																																																																																																																																																																																																																																																																																																																																																																																																																																																																																																																																																																																																																																																																																																																																																																																																																																																																																																																																																																																																																																																																																																																																																																																																									
52	—	—	UP	—	UP	UP																																																																																																																																																																																																																																																																																																																																																																																																																																																																																																																																																																																																																																																																																																																																																																																																																																																																																																																																																																																																																																																																																																																																																																																																																																									
53	—	—	UP	—	UP	—																																																																																																																																																																																																																																																																																																																																																																																																																																																																																																																																																																																																																																																																																																																																																																																																																																																																																																																																																																																																																																																																																																																																																																																																																																									
54	—	—	—	UP	—	UP																																																																																																																																																																																																																																																																																																																																																																																																																																																																																																																																																																																																																																																																																																																																																																																																																																																																																																																																																																																																																																																																																																																																																																																																																																									
55	—	—	—	UP	—	—																																																																																																																																																																																																																																																																																																																																																																																																																																																																																																																																																																																																																																																																																																																																																																																																																																																																																																																																																																																																																																																																																																																																																																																																																																									
56	—	—	—	UP	UP	UP																																																																																																																																																																																																																																																																																																																																																																																																																																																																																																																																																																																																																																																																																																																																																																																																																																																																																																																																																																																																																																																																																																																																																																																																																																									
57	—	—	—	UP	UP	—																																																																																																																																																																																																																																																																																																																																																																																																																																																																																																																																																																																																																																																																																																																																																																																																																																																																																																																																																																																																																																																																																																																																																																																																																																									
58	—	—	—	UP	—	UP																																																																																																																																																																																																																																																																																																																																																																																																																																																																																																																																																																																																																																																																																																																																																																																																																																																																																																																																																																																																																																																																																																																																																																																																																																									
59	—	—	—	UP	—	—																																																																																																																																																																																																																																																																																																																																																																																																																																																																																																																																																																																																																																																																																																																																																																																																																																																																																																																																																																																																																																																																																																																																																																																																																																									
60	—	—	—	—	UP	UP																																																																																																																																																																																																																																																																																																																																																																																																																																																																																																																																																																																																																																																																																																																																																																																																																																																																																																																																																																																																																																																																																																																																																																																																																																									
61	—	—	—	—	UP	—																																																																																																																																																																																																																																																																																																																																																																																																																																																																																																																																																																																																																																																																																																																																																																																																																																																																																																																																																																																																																																																																																																																																																																																																																																									
62	—	—	—	—	—	UP																																																																																																																																																																																																																																																																																																																																																																																																																																																																																																																																																																																																																																																																																																																																																																																																																																																																																																																																																																																																																																																																																																																																																																																																																																									
63	—	—	—	—	—	—																																																																																																																																																																																																																																																																																																																																																																																																																																																																																																																																																																																																																																																																																																																																																																																																																																																																																																																																																																																																																																																																																																																																																																																																																																									
BIT VALUE:	32	16	8	4	2	1																																																																																																																																																																																																																																																																																																																																																																																																																																																																																																																																																																																																																																																																																																																																																																																																																																																																																																																																																																																																																																																																																																																																																																																																																																									
DEVICE ID	DIP SWITCH POSITION																																																																																																																																																																																																																																																																																																																																																																																																																																																																																																																																																																																																																																																																																																																																																																																																																																																																																																																																																																																																																																																																																																																																																																																																																																														
	1	2	3	4	5	6																																																																																																																																																																																																																																																																																																																																																																																																																																																																																																																																																																																																																																																																																																																																																																																																																																																																																																																																																																																																																																																																																																																																																																																																																																									
10	—	—	UP	—	UP	—																																																																																																																																																																																																																																																																																																																																																																																																																																																																																																																																																																																																																																																																																																																																																																																																																																																																																																																																																																																																																																																																																																																																																																																																																																									
11	—	—	UP	—	UP	UP																																																																																																																																																																																																																																																																																																																																																																																																																																																																																																																																																																																																																																																																																																																																																																																																																																																																																																																																																																																																																																																																																																																																																																																																																																									
12	—	—	UP	UP	—	—																																																																																																																																																																																																																																																																																																																																																																																																																																																																																																																																																																																																																																																																																																																																																																																																																																																																																																																																																																																																																																																																																																																																																																																																																																									
13	—	—	UP	UP	—	UP																																																																																																																																																																																																																																																																																																																																																																																																																																																																																																																																																																																																																																																																																																																																																																																																																																																																																																																																																																																																																																																																																																																																																																																																																																									
14	—	—	UP	UP	UP	—																																																																																																																																																																																																																																																																																																																																																																																																																																																																																																																																																																																																																																																																																																																																																																																																																																																																																																																																																																																																																																																																																																																																																																																																																																									
15	—	—	UP	UP	UP	UP																																																																																																																																																																																																																																																																																																																																																																																																																																																																																																																																																																																																																																																																																																																																																																																																																																																																																																																																																																																																																																																																																																																																																																																																																																									
16	—	UP	—	—	—	—																																																																																																																																																																																																																																																																																																																																																																																																																																																																																																																																																																																																																																																																																																																																																																																																																																																																																																																																																																																																																																																																																																																																																																																																																																									
17	—	UP	—	—	—	UP																																																																																																																																																																																																																																																																																																																																																																																																																																																																																																																																																																																																																																																																																																																																																																																																																																																																																																																																																																																																																																																																																																																																																																																																																																									
18	—	UP	—	—	—	UP																																																																																																																																																																																																																																																																																																																																																																																																																																																																																																																																																																																																																																																																																																																																																																																																																																																																																																																																																																																																																																																																																																																																																																																																																																									
19	—	UP	—	—	—	UP																																																																																																																																																																																																																																																																																																																																																																																																																																																																																																																																																																																																																																																																																																																																																																																																																																																																																																																																																																																																																																																																																																																																																																																																																																									
20	—	UP	—	UP	—	—																																																																																																																																																																																																																																																																																																																																																																																																																																																																																																																																																																																																																																																																																																																																																																																																																																																																																																																																																																																																																																																																																																																																																																																																																																									
21	—	UP	—	UP	—	UP																																																																																																																																																																																																																																																																																																																																																																																																																																																																																																																																																																																																																																																																																																																																																																																																																																																																																																																																																																																																																																																																																																																																																																																																																																									
22	—	UP	—	UP	UP	—																																																																																																																																																																																																																																																																																																																																																																																																																																																																																																																																																																																																																																																																																																																																																																																																																																																																																																																																																																																																																																																																																																																																																																																																																																									
23	—	UP	—	UP	UP	UP																																																																																																																																																																																																																																																																																																																																																																																																																																																																																																																																																																																																																																																																																																																																																																																																																																																																																																																																																																																																																																																																																																																																																																																																																																									
24	—	UP	UP	—	—	—																																																																																																																																																																																																																																																																																																																																																																																																																																																																																																																																																																																																																																																																																																																																																																																																																																																																																																																																																																																																																																																																																																																																																																																																																																									
25	—	UP	UP	—	—	UP																																																																																																																																																																																																																																																																																																																																																																																																																																																																																																																																																																																																																																																																																																																																																																																																																																																																																																																																																																																																																																																																																																																																																																																																																																									
26	—	UP	UP	—	UP	—																																																																																																																																																																																																																																																																																																																																																																																																																																																																																																																																																																																																																																																																																																																																																																																																																																																																																																																																																																																																																																																																																																																																																																																																																																									
27	—	UP	UP	—	UP	UP																																																																																																																																																																																																																																																																																																																																																																																																																																																																																																																																																																																																																																																																																																																																																																																																																																																																																																																																																																																																																																																																																																																																																																																																																																									
28	—	UP	UP	UP	—	UP																																																																																																																																																																																																																																																																																																																																																																																																																																																																																																																																																																																																																																																																																																																																																																																																																																																																																																																																																																																																																																																																																																																																																																																																																																									
29	—	UP	UP	UP	—	UP																																																																																																																																																																																																																																																																																																																																																																																																																																																																																																																																																																																																																																																																																																																																																																																																																																																																																																																																																																																																																																																																																																																																																																																																																																									
30	—	UP	UP	UP	UP	—																																																																																																																																																																																																																																																																																																																																																																																																																																																																																																																																																																																																																																																																																																																																																																																																																																																																																																																																																																																																																																																																																																																																																																																																																																									
31	—	UP	UP	UP	UP	UP																																																																																																																																																																																																																																																																																																																																																																																																																																																																																																																																																																																																																																																																																																																																																																																																																																																																																																																																																																																																																																																																																																																																																																																																																																									
32	UP	—	—	—	—	—																																																																																																																																																																																																																																																																																																																																																																																																																																																																																																																																																																																																																																																																																																																																																																																																																																																																																																																																																																																																																																																																																																																																																																																																																																									
33	UP	—	—	—	—	UP																																																																																																																																																																																																																																																																																																																																																																																																																																																																																																																																																																																																																																																																																																																																																																																																																																																																																																																																																																																																																																																																																																																																																																																																																																									
34	UP	—	—	—	—	—																																																																																																																																																																																																																																																																																																																																																																																																																																																																																																																																																																																																																																																																																																																																																																																																																																																																																																																																																																																																																																																																																																																																																																																																																																									
35	UP	—	—	—	UP	UP																																																																																																																																																																																																																																																																																																																																																																																																																																																																																																																																																																																																																																																																																																																																																																																																																																																																																																																																																																																																																																																																																																																																																																																																																																									
36	UP	—	—	UP	—	—																																																																																																																																																																																																																																																																																																																																																																																																																																																																																																																																																																																																																																																																																																																																																																																																																																																																																																																																																																																																																																																																																																																																																																																																																																									
37	UP	—	—	UP	—	UP																																																																																																																																																																																																																																																																																																																																																																																																																																																																																																																																																																																																																																																																																																																																																																																																																																																																																																																																																																																																																																																																																																																																																																																																																																									
38	UP	—	—	UP	UP	—																																																																																																																																																																																																																																																																																																																																																																																																																																																																																																																																																																																																																																																																																																																																																																																																																																																																																																																																																																																																																																																																																																																																																																																																																																									
39	UP	—	—	UP	UP	UP																																																																																																																																																																																																																																																																																																																																																																																																																																																																																																																																																																																																																																																																																																																																																																																																																																																																																																																																																																																																																																																																																																																																																																																																																																									
40	UP	—	UP	—	—	—																																																																																																																																																																																																																																																																																																																																																																																																																																																																																																																																																																																																																																																																																																																																																																																																																																																																																																																																																																																																																																																																																																																																																																																																																																									
41	UP	—	UP	—	—	UP																																																																																																																																																																																																																																																																																																																																																																																																																																																																																																																																																																																																																																																																																																																																																																																																																																																																																																																																																																																																																																																																																																																																																																																																																																									
42	UP	—	UP	—	UP	—																																																																																																																																																																																																																																																																																																																																																																																																																																																																																																																																																																																																																																																																																																																																																																																																																																																																																																																																																																																																																																																																																																																																																																																																																																									
43	UP	—	UP	—	UP	UP																																																																																																																																																																																																																																																																																																																																																																																																																																																																																																																																																																																																																																																																																																																																																																																																																																																																																																																																																																																																																																																																																																																																																																																																																																									
44	UP	—	UP	UP	—	—																																																																																																																																																																																																																																																																																																																																																																																																																																																																																																																																																																																																																																																																																																																																																																																																																																																																																																																																																																																																																																																																																																																																																																																																																																									
45	UP	—	UP	UP	—	UP																																																																																																																																																																																																																																																																																																																																																																																																																																																																																																																																																																																																																																																																																																																																																																																																																																																																																																																																																																																																																																																																																																																																																																																																																																									
46	UP	—	UP	UP	UP	—																																																																																																																																																																																																																																																																																																																																																																																																																																																																																																																																																																																																																																																																																																																																																																																																																																																																																																																																																																																																																																																																																																																																																																																																																																									
47	UP	—	UP	UP	UP	UP																																																																																																																																																																																																																																																																																																																																																																																																																																																																																																																																																																																																																																																																																																																																																																																																																																																																																																																																																																																																																																																																																																																																																																																																																																									
48	UP	UP	—	—	—	—																																																																																																																																																																																																																																																																																																																																																																																																																																																																																																																																																																																																																																																																																																																																																																																																																																																																																																																																																																																																																																																																																																																																																																																																																																									
49	UP	UP	—	—	—	UP																																																																																																																																																																																																																																																																																																																																																																																																																																																																																																																																																																																																																																																																																																																																																																																																																																																																																																																																																																																																																																																																																																																																																																																																																																									
50	UP	UP	—	—	UP	—																																																																																																																																																																																																																																																																																																																																																																																																																																																																																																																																																																																																																																																																																																																																																																																																																																																																																																																																																																																																																																																																																																																																																																																																																																									
51	UP	UP	—	—	UP	UP																																																																																																																																																																																																																																																																																																																																																																																																																																																																																																																																																																																																																																																																																																																																																																																																																																																																																																																																																																																																																																																																																																																																																																																																																																									
52	UP	UP	—	UP	—	—																																																																																																																																																																																																																																																																																																																																																																																																																																																																																																																																																																																																																																																																																																																																																																																																																																																																																																																																																																																																																																																																																																																																																																																																																																									
53	UP	UP	—	UP	—	UP																																																																																																																																																																																																																																																																																																																																																																																																																																																																																																																																																																																																																																																																																																																																																																																																																																																																																																																																																																																																																																																																																																																																																																																																																																									
54	UP	UP	—	UP	UP	—																																																																																																																																																																																																																																																																																																																																																																																																																																																																																																																																																																																																																																																																																																																																																																																																																																																																																																																																																																																																																																																																																																																																																																																																																																									
55	UP	UP	—	UP	UP	UP																																																																																																																																																																																																																																																																																																																																																																																																																																																																																																																																																																																																																																																																																																																																																																																																																																																																																																																																																																																																																																																																																																																																																																																																																																									
56	UP	UP	UP	—	—	—																																																																																																																																																																																																																																																																																																																																																																																																																																																																																																																																																																																																																																																																																																																																																																																																																																																																																																																																																																																																																																																																																																																																																																																																																																									
57	UP	UP	UP	—	—	UP																																																																																																																																																																																																																																																																																																																																																																																																																																																																																																																																																																																																																																																																																																																																																																																																																																																																																																																																																																																																																																																																																																																																																																																																																																									
58	UP	UP	UP	—	UP	—																																																																																																																																																																																																																																																																																																																																																																																																																																																																																																																																																																																																																																																																																																																																																																																																																																																																																																																																																																																																																																																																																																																																																																																																																																									
59	UP	UP	UP	—	UP	UP																																																																																																																																																																																																																																																																																																																																																																																																																																																																																																																																																																																																																																																																																																																																																																																																																																																																																																																																																																																																																																																																																																																																																																																																																																									
60	UP	UP	UP	UP	—	—																																																																																																																																																																																																																																																																																																																																																																																																																																																																																																																																																																																																																																																																																																																																																																																																																																																																																																																																																																																																																																																																																																																																																																																																																																									
61	UP	UP	UP	UP	UP	—																																																																																																																																																																																																																																																																																																																																																																																																																																																																																																																																																																																																																																																																																																																																																																																																																																																																																																																																																																																																																																																																																																																																																																																																																																									
62	UP	UP	UP	UP	UP	UP																																																																																																																																																																																																																																																																																																																																																																																																																																																																																																																																																																																																																																																																																																																																																																																																																																																																																																																																																																																																																																																																																																																																																																																																																																									
63	UP	UP	UP	UP	UP	UP																																																																																																																																																																																																																																																																																																																																																																																																																																																																																																																																																																																																																																																																																																																																																																																																																																																																																																																																																																																																																																																																																																																																																																																																																																									
BIT VALUE:	32	16	8	4	2	1																																																																																																																																																																																																																																																																																																																																																																																																																																																																																																																																																																																																																																																																																																																																																																																																																																																																																																																																																																																																																																																																																																																																																																																																																																									

DIP SWITCH TABLES FOR 5700 RF SYSTEM WIRELESS DEVICES

HOUSE ID SWITCH SETTING FOR ALL DEVICES EXCEPT 5716

DEVICE ID	DIP SWITCH POSITION				
	1	2	3	4	5
1	UP	UP	UP	UP	—
2	UP	UP	UP	—	UP
3	UP	UP	UP	—	—
4	UP	UP	—	UP	UP
5	UP	UP	—	—	UP
6	UP	UP	—	—	—
7	UP	UP	—	—	—
8	UP	—	UP	UP	UP
9	UP	—	UP	UP	—
10	UP	—	UP	—	UP
11	UP	—	UP	—	—
12	UP	—	—	UP	UP
13	UP	—	—	UP	—
14	UP	—	—	—	UP
15	UP	—	—	—	—
16	—	UP	UP	UP	UP
17	—	UP	UP	UP	—
18	—	UP	UP	—	UP
19	—	UP	UP	—	—
20	—	UP	—	UP	UP
21	—	UP	—	—	UP
22	—	UP	—	—	—
23	—	UP	—	—	—
24	—	—	UP	UP	UP
25	—	—	UP	UP	—
26	—	—	UP	—	UP
27	—	—	UP	—	—
28	—	—	—	UP	UP
29	—	—	—	UP	—
30	—	—	—	—	UP
31	—	—	—	—	—

BIT VALUE: 16 8 4 2 1

5701 PANIC TRANSMITTER

HOUSE ID (1 SHOWN)

POS.6 UP= XMTR ID 62
DN= XMTR ID 63

5706/5707 SMOKE DETECTOR/TRANSMITTER

HOUSE ID (1 SHOWN)

XMTR ID (48 SHOWN)

XMTR ID	DIP SWITCH POSITION		
	6	7	8
48	UP	UP	UP
49	UP	UP	—
50	UP	—	UP
51	UP	—	—
52	—	UP	UP
53	—	UP	—
54	—	—	UP
55	—	—	—

5775 PIR DETECTOR/TRANSMITTER

HOUSE ID (1 SHOWN)

XMTR ID (32 SHOWN) UP = PULSE COUNT
— = INST. MODE

XMTR ID	DIP SWITCH POSITION		
	6	7	8
32	UP	UP	UP
33	UP	UP	—
34	UP	UP	—
35	UP	UP	UP
36	UP	UP	—
37	UP	—	UP
38	UP	—	—
39	UP	—	UP
40	—	UP	UP
41	—	UP	—
42	—	UP	—
43	—	UP	—
44	—	—	UP
45	—	—	UP
46	—	—	UP
47	—	—	—

5727 KEYPAD

HOUSE ID (1 SHOWN)

XMTR ID FIXED AT "00"

5715 UNIVERSAL TRANSMITTER

POS.1: UP = NORMAL RESPONSE
DN = FAST RESPONSE

POS. 2: UP = NO COVER TAMPER
DN = COVER TAMPER (use N.C. setting)

5711/5711WM DOOR/WINDOW TRANSMITTER

HOUSE ID (1 SHOWN)

XMTR ID (33 SHOWN)

POS.12: UP = N.O.
— = N.C.

(Avoid ID 32-37 with N.O.)

XMTR ID	DIP SWITCH POSITION					
	6	7	8	9	10	11
33	—	UP	UP	UP	UP	—
34	—	UP	UP	UP	—	—
35	—	UP	UP	UP	—	—
36	—	UP	UP	—	UP	UP
37	—	UP	UP	—	—	UP
38	—	UP	UP	—	—	UP
39	—	UP	UP	—	—	—
40	—	UP	—	UP	UP	UP
41	—	UP	—	UP	UP	—
42	—	UP	—	UP	—	UP
43	—	UP	—	UP	—	—
44	—	UP	—	—	UP	UP
45	—	UP	—	—	UP	—
46	—	UP	—	—	—	UP
47	—	UP	—	—	—	—
48	—	—	UP	UP	UP	UP
49	—	—	UP	UP	UP	—
50	—	—	UP	UP	—	UP
51	—	—	UP	UP	—	—
52	—	—	UP	—	UP	UP
53	—	—	UP	—	UP	—
54	—	—	UP	—	—	UP
55	—	—	UP	—	—	—
56	—	—	—	UP	UP	UP
57	—	—	—	UP	UP	—
58	—	—	—	UP	—	UP
59	—	—	—	UP	—	—
60	—	—	—	—	UP	UP
61	—	—	—	—	UP	—
62	—	—	—	—	—	UP
63	—	—	—	—	—	—

BIT VALUE: 32 16 8 4 2 1

5716 DOOR/WINDOW TRANSMITTER

IMPORTANT SET SWITCHES WITH BATTERY REMOVED

SW4

SW3

POS. 6: UP = N.O.
DN = N.C.

TRANSMITTER ID	DIP SWITCH POSITION					
	6	5	4	3	2	1
1	—	UP	UP	UP	UP	UP
2	UP	—	UP	UP	UP	UP
3	—	—	UP	UP	UP	UP
4	UP	UP	—	UP	UP	UP
5	—	UP	—	UP	UP	UP
6	UP	—	—	UP	UP	UP
7	—	—	—	UP	UP	UP
8	UP	UP	UP	—	UP	UP
9	—	UP	UP	—	UP	UP
10	UP	—	UP	—	UP	UP
11	—	—	UP	—	UP	UP
12	UP	UP	—	—	UP	UP
13	—	UP	—	—	UP	UP
14	UP	—	—	—	UP	UP
15	—	—	—	—	UP	UP
16	UP	UP	UP	UP	—	UP
17	—	UP	UP	UP	—	UP
18	UP	—	UP	UP	—	UP
19	—	—	UP	UP	—	UP
20	UP	UP	—	UP	—	UP
21	—	UP	—	UP	—	UP
22	UP	—	—	UP	—	UP
23	—	—	—	UP	—	UP
24	UP	UP	UP	—	—	UP
25	—	UP	UP	—	—	UP
26	UP	—	UP	—	—	UP
27	—	—	UP	—	—	UP
28	UP	UP	—	—	—	UP
29	—	UP	—	—	—	UP
30	UP	—	—	—	—	UP
31	—	UP	—	—	—	UP
32	UP	UP	UP	UP	UP	—
33	—	UP	UP	UP	UP	—
34	UP	—	UP	UP	UP	—
35	—	—	UP	UP	UP	—
36	UP	UP	—	UP	UP	—
37	—	UP	—	UP	UP	—
38	UP	—	—	UP	UP	—
39	—	—	—	UP	UP	—
40	UP	UP	UP	—	UP	—
41	—	UP	UP	—	UP	—
42	UP	—	UP	—	UP	—
43	—	—	UP	—	UP	—
44	UP	UP	—	—	UP	—
45	—	UP	—	—	UP	—
46	UP	—	—	—	UP	—
47	—	—	—	—	UP	—
48	UP	UP	UP	UP	—	—
49	—	UP	UP	UP	—	—
50	UP	—	UP	UP	—	—
51	—	—	UP	UP	—	—
52	UP	UP	—	UP	—	—
53	—	UP	—	UP	—	—
54	UP	—	—	UP	—	—
55	—	—	—	UP	—	—
56	UP	UP	UP	—	—	—
57	UP	UP	UP	—	—	—
58	UP	UP	UP	—	—	—
59	—	—	UP	—	—	—
60	UP	UP	—	—	—	—
61	—	UP	—	—	—	—
62	UP	—	—	—	—	—
63	—	—	—	—	—	—

BIT VALUE: 1 2 4 8 16 32

For 5700 series transmitters not shown in this table, refer to the instructions accompanying each transmitter.

规格参数

VISTA-120 主机

物理尺寸:	318mm X 368mm X 76mm
电气性能:	
电源:	16.5VAC, 40 VA
警号输出:	10VDC-13.8VDC 最大 2.8 amp
辅助电源输出:	9.6VDC-13.8VDC, 最大 750mA.
后备电池:	12VDC, 7AH 铅酸蓄电池.
备份时间:	750 mA 辅助输出时最短 4 小时 (7 AH 电池) .
电路保护:	PTC 电流过载保护

通信格式

ADEMCO 高速
ADEMCO 4+2 特快
ADEMCO 低速
ADEMCO CONTACT ID
SESCOA
RADIONICS 低速

6139 键盘

1. 尺寸: 159mm W x 121mm H x 26mm D
2. 电气性能: 输入电源: 12VDC/100mA
3. 连线接口:
 - 红色 (R): 12VDC (+)
 - 绿色 (G): 数据送到主机
 - 黄色 (Y): 数据从主机返回
 - 黑色 (B): 地线

附录 A. 5800 系列发射器回路识别

下列所有发射器出厂时都有一个唯一的回路号。每个需要编程一个防区，设备类型如下：

"RF" (监视) 类型： 定期发送安全信号及电池状态，不能带离有效区域。

"UR" (不受监视) 类型： 发送除安全信号之外的信号，可以带离有效区域。

"BR" (非监视按钮) 类型： 只发送失效信号，可以带离有效区域。

www.kmyd.com.cn

VISTA-120 接线图

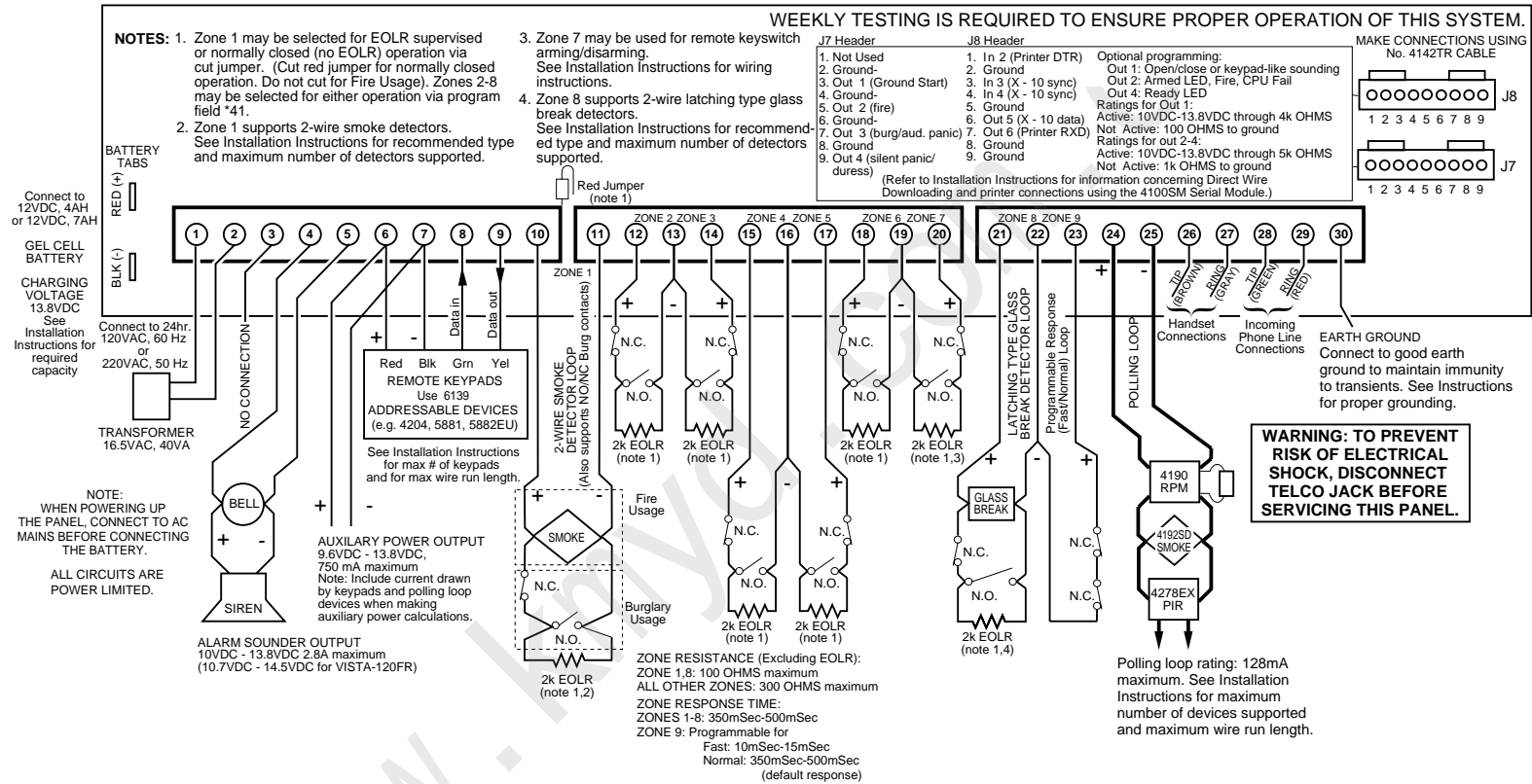

警告：本安全系统的局限性

虽然本系统是一个先进的安全保安系统，但是它不能为防盗、防火及其它紧急情况保护提供保证。任何的报警系统，无论其为商业用的还是家用的，都可能会因各种原因出现报警的失误或者错误，例如：

- 闯入者可能会从一个非保护区进入，或者他具技术能力将一个探测器旁路或者将一个报警装置拆下。
- 闯入探测器（例如：被动式红外探测器）、烟感、及其它的许多的探测设置在没有电力供应时是不能工作的。电池代电的设备在没有电池或者在电池没有电的情况下或者在电池没有能正确的放置时也是不能工作的。总的来说，由 AC 交流独立供电的设备在因任何的原因出现的掉电时都不会工作。
- 用户不能以足够快速的速度接近报警或者紧急情况按钮。
- 虽然烟雾探测器在减少火灾中的死亡扮演着主要的角色，但是它们会因为各种原因在发生火灾时有 35% 的可能会不触发或者过早触发。与本系统共同使用的烟雾探测器不能正常工作的一些原因如下：烟雾探测器安装不正确或者定位不正确。在火灾发生时烟雾探测器没能感应到也可能是因为烟雾没有到达烟雾探测器，如在烟囱里，墙壁里，或者天花板内，或者一个关闭的门的另外一面。烟雾探测器也不能探测其它楼层或者其它建筑物内的烟雾。例如，二楼的烟雾探测器，不能探测到发生在一楼的或者地下室的火灾。最后，烟雾探测器也有敏感度限制。没有任何的烟雾探测器每时每刻对各种各样的火灾都敏感。总的来说，烟雾探测器可能不会对一些因粗心或者安全事故引发的火灾感应，如在床上吸烟、强烈的爆炸，气体的溢出，对易燃材料的不适当的储存，电器电路的过载，儿童玩火柴或者纵火。根据火灾的性质及/或烟雾探测器的安装位置，即使烟雾探测器按预料进行工作，也不一定提供足够的警示以使所有的在火场的人员及时的撤离以避免受伤和死亡。
- 被动式红外运动探测器只能探测在如被动式红外运动探测器安装说明书中所示的范围内的闯入者。被动式红外运动探测器不能提供立体的区域防护。它们可以产生多束保护光束，闯入者如果在这些没有被挡住的光束的范围之内就会被探测到。它们不能探测到发生在墙壁后面、天花板内、地板内及关闭的门后、玻璃隔墙、玻璃门或者玻璃窗后的运动以及闯入者。机械的倾斜面、面罩、镜面牌任何材料的油漆或者喷漆、窗子及一个光学系统的任何一部分都会减低被动式红外运动探测器的探测功能。被动式红外运动探测器的灵敏度根据温度的变化而变化。但是，被保护区域的环境温度达到 32° C 到 40° C 之间时，探测性能会降低。
- 报警警示设备如警笛、警钟及喇叭因位于关闭的或者部分关闭的门的另外一边可能不能警示人们或者叫醒睡眠中的人。如果警示设备位于与卧室不同的楼层，则它们很少有可能会警示或者叫醒卧室里的人。即使对于没有睡觉的人，也可能因为音响、收音机、空调机或者其他电器的声音，或者因为路过的汽车声的干扰而没能听见警报。最后，无论报警设备所发出的声音有多大，对有听力障碍的人也是无效的。
- 所需要的从现场传送报警信号到中心监视站的电话线可能会出故障或者会暂时出现故障。电话线同时也容易被懂这方面技术的闯入者破坏。
- 即使系统按预料的对紧急情况进行了反应，但是人们可能会没有足够的时间保护自己不受该紧急情况的侵害。在一些受监视下的报警系统中，监视人员也可能反应不正确。
- 该设备，与其它电器设备一样，可能会出现电子元器件的损坏。即使用本设备设计寿命为 20 年，但它随时都有可能损坏。当有闯入者或者有火灾发生时，报警系统不能正确工作的最常见的原因是对设备没有足够的保养。该报警系统应该每周测试一次以保证所有的探测器和接收器都工作正常。键盘也应该进行测试。

安装一个报警系统也可能使业主觉得可以交纳较低的保险金。但是一个报警设备不是保险的替代品。房屋业主、财产业主及租户应该继续谨慎行事以保护自己及继续对其生命及财产进行保险。

我们会继续开发新的及改善这些保护设备。这要靠报警系统的用户及他们所爱的人来学习这些发展。

ADEMCO 产品保证书

ADEMCO (Alarm Device Manufacturing Company) (安定宝), 是美国 Pittway 集团的附属公司, 65 Eileen Way, Syosset, New York 11791, (以下简称卖方), 保证其产品的设计和规格一致, 并且保证在正常的使用下, 从产品上标志的生产日期起 24 个月内, 或没有 ADEMCO (安定宝) 日期标志的产品, 从购买日期起的 12 个月内, (除非在产品安装手册或说明书中标明了更短的有效期), 其产品不存在材料及工艺上的缺陷。卖方的责任范围仅限于免费修理或替换在正常情况下使用, 而被发现不符合规格和被证明在材料或工艺存在缺陷的产品。卖方对由于产品被非 ADEMCO (安定宝) 厂方任何人更改、不当的维修或服务而造成的产品故障不承担此保用书的责任或其他方面的责任。保用的产品由用户预先付运费退往 ADEMCO (安定宝) 的厂方服务中心。

除上述保证外, ADEMCO (安定宝) 对其产品并没有其他明示或暗示的保证。对任何其他损失, 不论是否与卖方产品有关, 卖方恕不负责。

卖方并未声称其出售的产品不会受人为破坏或干扰; 或其产品可以阻止任何由于盗窃、抢劫、火灾及其他原因造成的人员伤亡及损失; 或其产品在任何情况下都能提供充分的警告或保护。客户应了解安装及维护得当的报警系统仅可以减少盗窃、抢劫、火灾或其他事件引发的风险, 并不保证没有该类事件发生或完全没有人员伤亡或财物损失。所以, 卖方对由于产品不能报警而造成任何人员伤亡及财物损失的索赔要求不承担责任。但是, 如果卖方被认为要承担责任, 无论直接或间接地, 对按照此保用书或其他方面而发生的任何破坏或损失, 无论是何种原因, 卖方的最大责任在任何情况下都不超出该产品的购买价格。这应是卖方全部的赔偿。此保用书可以代替任何原有的保用书, 并且是在此产品上唯一由卖方拟订的保用书。对此保用书的增加或修改以及书面或口头上的责任都是不认可的。

ADEMCO
GROUP

ALARM DEVICE MANUFACTURING CO.

A DIVISION OF PITTWAY CORPORATION

165 Eileen Way, Syosset, New York 11791

Copyright © 1997 PITTWAY CORPORATION